

Министерство образования и науки Российской Федерации  
Министерство образования и науки Республики Татарстан  
Министерство по делам молодежи, спорту и туризму  
Республики Татарстан

ФЕДЕРАЛЬНОЕ ГОСУДАРСТВЕННОЕ БЮДЖЕТНОЕ ОБРАЗОВАТЕЛЬНОЕ УЧРЕЖДЕНИЕ  
ВЫСШЕГО ПРОФЕССИОНАЛЬНОГО ОБРАЗОВАНИЯ  
«КАЗАНСКИЙ ГОСУДАРСТВЕННЫЙ ТЕХНИЧЕСКИЙ УНИВЕРСИТЕТ им. А.Н. ТУПОЛЕВА-КАИ»

## **XIX ТУПОЛЕВСКИЕ ЧТЕНИЯ**

**Международная молодежная  
научная конференция**

24–26 мая 2011 года

Материалы конференции

Том V

Казань 2011

УДК 628  
Групп 85

Групп 85 **XIX Туполевские чтения:** Международная молодежная научная конференция, 24 – 26 мая 2011 года: Материалы конференции. Т. V. Казань: Изд-во Казан. гос. техн. ун-та, 2011. 524 с.

ISBN 978-5-7579-1693-4

Представлены материалы конференции, в которых изложены результаты научно-исследовательской работы студентов, аспирантов и молодых ученых по вопросам авиационной и космической техники, а также отраслей науки и производства, обеспечивающих их развитие. Представлены работы по общим вопросам философии, российским социально-гуманитарным проблемам, вопросам преподавания технических и гуманитарных дисциплин в техническом вузе, общим вопросам технической лингвистики, практической и социальной психологии, общим вопросам технической лингвистики.

УДК 628

Редакционная коллегия: В.А. Беляев, доктор политических наук, профессор; Д.В. Булатова, доктор педагогических наук, профессор, Р.В. Габдреев, доктор психологических наук, профессор; Н.В. Габдреева, доктор филологических наук, профессор; Д.К. Сабирова, доктор исторических наук, профессор; Н.М. Солодухо, доктор философских наук, профессор; Н.А. Константинова, кандидат педагогических наук, профессор; О.А. Максимова, кандидат социологических наук, доцент; Б.А. Акишин, кандидат технических наук, доцент.

ISBN 978-5-7579-1693-4

© Изд-во Казан. гос. техн. ун-та, 2011  
© Авторы, указанные в списке, 2011

СЕКЦИЯ 1

**ПСИХОЛОГИЯ.  
ПРОБЛЕМЫ И СОВРЕМЕННОЕ РАЗВИТИЕ  
ПСИХОЛОГИИ. ПЕДАГОГИКА**



## **ЦЕННОСТНЫЕ ОРИЕНТАЦИИ СТУДЕНТОВ И ИХ СВЯЗЬ С ПРОФЕССИОНАЛЬНОЙ ПОДГОТОВКОЙ**

*Андреев Я.О.*

Научный руководитель: Р.В. Габдреев, докт. психол. наук, профессор  
*(Казанский государственный технический университет  
им. А.Н. Туполева)*

У студентов система ценностей сформирована лишь в общем, и определены только основные нравственные вехи, что дает нам основание ставить вопрос о том, каковы эти ценностные ориентации и какое влияние они оказывают на сферы жизнедеятельности, а также можно ли сформировать действенные компоненты, которые будут способствовать профессиональному становлению. Поскольку ценностные ориентации личности характеризуются как устойчивостью, так и динамичностью, целью нашего исследования является выявление ценностных ориентаций студентов различных специальностей и последующий их анализ.

Ценностные ориентации отражают отношение человека к окружающему миру и выступают в качестве способа дифференциации объектов по степени их субъективной значимости. В исследовании мы исходим из предположения о том, что есть некоторые ценности, являющиеся значимыми, но при этом специфичные для определенных групп профессий.

В ходе исследования были использованы такие методики как тест Рокича, оценка жизненных ценностей и их доступности (Фарапонова), а также специально составленный для исследования опросник.

Полученные данные показали, что в большинстве своем ценностные ориентации как у гуманитариев, так и у студентов технических специальностей, схожи. Первое место по значимости в общем списке делят любовь и здоровье. Их выделили 74 % испытуемых. Это объясняется тем, что студенты всех специальностей являются в первую очередь представителями молодежи с соответствующими возрасту ценностями. Однако есть

и некоторая специфика. Для тех, кто выбрал гуманитарные и экономические направления, свойственно стремление к получению статуса и признания (73 %), желание самореализоваться (75 %) и построить карьеру (85 %). Студентам же технических специальностей важнее уверенность в завтрашнем дне (60 %), материальная обеспеченность (86 %). Следовательно, выбирая специальность, абитуриенты не только хотели с помощью выбранной профессии достигнуть вышеперечисленных результатов, но и были мотивированы предпринимать соответствующие имеющейся цели действия, прикладывать усилия в ее достижении.

Также важно отметить тот факт, что данные различия выражены лишь у тех представителей, которые успешно справляются с процессом обучения и получают хорошие или отличные отметки. На основе этого можно предположить, что ценности имеют воздействие на результаты, получаемые субъектом, лишь тогда, когда они подкреплены определенными мотивами. Следовательно, можно предположить, что практическая действенность субъекта будет зависеть от подкрепленности той или иной ценности соответствующим мотивом, что, в свою очередь, является идеей для последующего изучения.

## **ОПРЕДЕЛЕНИЕ СТИЛЯ РУКОВОДСТВА ДИРЕКТОРА ШКОЛЫ**

*Ануфриева А.О.*

Научный руководитель: Л.В. Белова, канд. психол. наук, доцент  
*(Казанский государственный технический университет  
им. А.Н. Туполева)*

Поиск правильного пути руководства людьми в организациях представляет собой сегодня сферу приложения усилий множества людей. В наше время система управления государственными школами претерпевает серьезные изменения. Директора вынуждены все больше отходить от принципов чисто педагогического воздействия в пользу применения управленческих знаний. Поэтому директорам очень важно правильно выбрать подход к управлению коллективом и корректировать свой стиль управления, чтобы не навредить процессу образования и воспитанию, обучению школьников.

Целью данной исследовательской работы является определение стиля руководства директора школы на основе опроса педагогического

коллектива. Объектом исследования является управленческая деятельность директора школы. Предметом исследования – стиль руководства.

Методологическую основу работы составляют положения психологических теорий и классификации стилей руководства, сформулированные отечественными и западными специалистами (А.А. Журавлев, К. Левин, Д. Мак Грегор), теория управления педагогическими системами (В.А. Сластенин).

Для достижения поставленных задач использованы методы: изучение, обобщение и анализ научной литературы, периодических изданий, материалов глобальной сети Internet по теме исследования, тестирование, расчетно-аналитический метод.

Данное исследование проводилось осенью 2010 года. В качестве базы были выбраны школы одного из районов Республики Татарстан. В исследовании приняли участие директора, заместители директоров и учителя в количестве 21 человек и в возрасте от 27 до 50 лет. Особенностью являлось то, что все опрашиваемые являлись представителями женского пола.

В проведенном исследовании выявлено, что в зависимости от семейного положения и наличия детей 60 % директоров определяют свой стиль руководства, как коллегиальный, а 40 % – как попустительский. При этом 40 % из тех, кто определил свой стиль как коллегиальный, являются родителями в многодетных семьях. Это может обуславливать их ориентацию на конструктивный стиль взаимодействия с окружающими, на внимательное отношение людей друг к другу, проявляющиеся в их практике управленческого труда.

В зависимости от специальности 90 % участников оценивают свой стиль руководства как коллегиальный и лишь 10 % (в количестве двух директоров) – как попустительский. Заместители директоров оценивают стиль руководства своего начальства следующим образом. Большинство из них – 77 % – оценивают стиль руководства директора как коллегиальный, 16 % – как директивный и 7 % – как попустительский. Так же можно заметить, что двое заместителей со стажем работы 3 года и двое со стажем работы 4 года оценивают стиль руководства своих директоров, как коллегиальный.

По данным теоретического обоснования исследования, в ходе анализа изученных источников установлено, что коллегиальный стиль руководства является более продуктивным и целесообразным. Таким образом, на основании проанализированных данных можно сделать вывод о том, что проведенный опрос показал: преобладающий стиль руководства директоров школ района является коллегиальным.

Практическая значимость заключается в выявлении стиля руководства, определении его эффективности и возможности применять материалы проведенного исследования в практике управленческого труда в системе общего среднего образования.

## **ПСИХОЛОГИЧЕСКИЙ АСПЕКТ ВЛИЯНИЯ РЕЛИГИИ НА ЛИЧНОСТЬ ЧЕЛОВЕКА**

*Арсланалиева Р.Р.*

Научный руководитель: Н.М. Надршина, ассистент  
(*Казанский государственный технический университет  
им. А.Н. Туполева*)

Современный этап развития общества характеризуется повышением интереса к вопросам значимости религии как традиционной мировоззренческой системе в контексте мировой истории и культуры, которая была и остается многообразным динамическим феноменом, способным к обновлению и взаимодействию с другими духовными явлениями при сохранении собственной самоидентификации. Рассмотрению религии как особой целостной системы, как самостоятельного сложнейшего и многоаспектного феномена духовной культуры посвящены многочисленные работы, выполненные в рамках конфессионального и светского подходов. Любая, на сегодняшний день известная, религия характеризуется рядом функций, догматов, своей традицией, принципов и религиозной практикой.

Слово религия (от лат. Religio) совестливость, благочестие, благоговение, почитание, святость, богослужение и др.

По отношению к обществу и отдельным личностям религии свойственно выполнять следующие функции:

- Мировоззренческая – религия, по утверждениям верующих, наполняет их жизни неким особым значением и смыслом.
- Коммуникативная – общение верующих между собой, «общение» с богами. Общение осуществляется, в том числе, и в обрядовой деятельности.
- Интегративная – позволяет людям осознавать себя как единую религиозную общность, скрепленную общими ценностями и целями, дает человеку возможность самоопределиться в общественной системе, в которой имеются такие же взгляды, ценности и верования.



- Политическая – лидеры различных общностей и государств используют религию для оправдания своих действий, сплочения либо разделения людей по религиозной принадлежности в политических целях.

- Культурная – религия содействует распространению культуры группы-носителя (письменность, иконопись, музыка, этикет, мораль, философия и т.п.).

В контексте психологии религия выполняет следующие функции:

- Компенсаторная, или утешительная, психотерапевтическая, также связана с ее мировоззренческой функцией и обрядовой частью: суть ее состоит в возможности религии возмещать, компенсировать человеку его зависимость от природных и социальных катаклизмов, удалять ощущения собственного бессилия, тяжелые переживания личных неудач, обид и тяжести бытия, страх перед смертью.

- Мировоззренческая.

- Регулятивная – осознание индивидом содержания определенных ценностных установок и нравственных норм, которые вырабатываются в каждой религиозной традиции и выступают своеобразной программой поведения людей.

- Психотерапевтическая – религия может быть использована как средство психотерапии.

Исходя из функций религии можно сделать вывод, о том, что она во многом определяет жизнь человека, его мораль, восприятие окружающего мира, а так же реакцию на то или иное событие.

Религия, по Фрейдю, порождена древними и могущественными, но подавленными желаниями человечества, его страхами, его инфантильной зависимостью от воображаемых сверхчеловеческих существ.

Определение религии Фромма весьма широко: «... под религией я понимаю любую систему взглядов и действий, которой придерживается какая-то группа людей и которая дает индивиду систему ориентации и объект поклонения».

Юнг допускает, что истоки религии лежат в архетипах, коренящихся, в свою очередь, в глубинах человеческой истории, а их религиозно-мифологическая интерпретация, составляющая сущность самого процесса развития религии, все еще продолжается. Посредством религии человек может дать выход всем своим эмоциям. Либо использовать религию в качестве утешения. Так же посредством религии человек пытается достигнуть счастья.

Вера в Бога, направленная на трансцендентальную реальность создает ощущение причастности к некой абсолютной истине, не только

не требующей какого-либо другого обоснования, кроме веры, но и отвергающей всякую возможность другого обоснования, кроме обоснования в самой себе.

С годами религиозная вера приобретает более ортодоксальный характер. Это связано со страхом неизвестности смерти. Вера в трансцендентальное бытие дает возможность, посредством священного писания, представить всю картину мира и будущность своей души. Пропадает страх неизвестности.

## **ИССЛЕДОВАНИЕ ЭМОЦИОНАЛЬНОГО ВЫГОРАНИЯ У МЕНЕДЖЕРОВ ПО ЗАПОЛНЕНИЮ КОНТЕНТА НА САЙТЕ**

*Ахмерова Л.В.*

Научный руководитель: Ф.М. Билалова, ассистент  
*(Казанский государственный технический университет  
им. А.Н. Туполева)*

Человек уже не мыслит своей жизни без Интернета, посредством которого он заполняет информационное пространство глобальной сети своими мыслями, а так же получает всю необходимую информацию. С каждым днем «Всемирная сеть» становится все больше и все больше проектов появляются на ее просторах, следовательно? все больше людей работают в данной сфере. В данной работе мы рассмотрим менеджеров по заполнению контента на одном из популярных сайтов.

Контент-менеджер – это специалист, отвечающий за наполнение сайта интересными и актуальными материалами – новостями, статьями, интервью. В чем-то его работа схожа с редактором газеты, но контент-менеджер имеет намного меньше функций и прав.

Название профессии произошло от английского слова «content» – содержание. Такие специалисты управляют содержанием и структурой web-сайта. Они контролирует появление/удаление разделов web-сайта и следят за информационным наполнением. Подбирают и редактируют материалы (графические или текстовые) в соответствии с тематикой сайта, если это необходимо пишут, чаще собирают и обрабатывают уже имеющиеся. Следят за актуальностью публикуемой на web-сайте информации. Контент-менеджеры занимаются поддержкой форума: отвечают на возникающие вопросы, корректирует темы, следят за цензурой, удаляют спам,

ведут учет статистики посещаемости web-сайта. Основными клиентами являются информационные, новостные и развлекательные сайты; частные фирмы, обычно малый и средний бизнес. Минусы этой профессии заключаются в том, что в большинстве случаев работа однообразна, все рабочее время проводится за компьютером.

Подготовка и проведение исследования проходило в три последовательных этапа: подбор необходимых методик и подготовка к их проведению; проведение диагностики по выбранным методикам; обработка и интерпретация полученных данных.

Деятельность контент-менеджера сопряжена с большими нагрузками и ответственностью, сотрудники постоянно испытывают стресс, что может приводить к эмоциональному выгоранию и «текучке» кадров данной организации. Для оценки уровня эмоционального выгорания контент-менеджеров использована методика В.В. Бойко. Выборку исследования мы разделили на три группы: 1) контент-менеджеры, со стажем которых составляет от 0 до 1 года; 2) контент-менеджеры, со стажем работы от 1 до 3 лет; 3) контент-менеджеры, стаж работы которых превышает 3 года. У всех трех групп испытуемых преобладает фаза «Резистенции» и «Истощения», что говорит нам о том, что все испытуемые стараются оградить себя от негативного воздействия окружающих, от неприятных для себя впечатлений, а так же стараются быть эмоционально отстраненными.

По фазе «Напряжение» показатели синдрома эмоционального выгорания уменьшаются с увеличением стажа работы. Скорее всего, это связано со спецификой работы: контент-менеджеры должны постоянно развиваться, браться за все более сложные проекты и сайты, поддерживать связь со старыми клиентами, и находить новых, что заставляет их испытывать постоянно чувство напряжения и тревоги.

Высокие показатели по синдрому эмоционального выгорания имеют контент-менеджеры со стажем работы более 3 лет. Они оказались наиболее подверженными синдрому эмоционального выгорания. Одной из причин формирования синдрома эмоционального выгорания может служить то, что уже опытному специалисту, «наступают на пятки» более молодые и предприимчивые специалисты. Так как синдром эмоционального выгорания распространяется на все сферы жизни человека, то и любая из сфер может оказать негативное влияние на развитие синдрома.

Фаза «Резистенция» сформировалась у 5 % опрошенных контент-менеджеров, формируется у 15 % и не сформировалась у 80 % испытуемых. В данной фазе доминирующими являются симптомы неадекватного эмоционального реагирования и редукция профессиональных обязанностей.

Фаза «Истощение» сформировалась у 5 % контент-менеджеров, формируется у 50 % испытуемых и не сформировалась у 45 % опрошенных контент-менеджеров.

Таким образом, мы видим, что большее количество контент-менеджеров находятся во второй фазе эмоционального выгорания – фазе «Резистенции» (сопротивление) и «Истощение». В фазе «Напряжение» 80 % испытуемых соответственно не подвержены синдрому эмоционального выгорания. Это может говорить о том, что при проведении соответствующей коррекционной работы большее количество контент-менеджеров может избавиться от негативных влияний синдрома эмоционального выгорания.

## **ВНУТРИЛИЧНОСТНЫЙ КОНФЛИКТ И ЕГО ВЛИЯНИЕ НА СЕМЕЙНЫЕ ОТНОШЕНИЯ**

*Ахметгалиева А.*

Научный руководитель: Н.М. Надршина

*(Казанский государственный технический университет  
им. А.Н. Туполева)*

Семья – это маленькая ячейка социума, со своими законами, правилами, понятиями, конфликтами. Конфликты социально обусловлены и опосредствованы индивидуальными особенностями психики людей. Они связаны с эмоциональными переживаниями, со стереотипами в выборе поведения при решении конфликтных ситуаций.

Несомненно, каждый из супругов – отдельная личность, несущая свой вклад в создание и формирование семьи. Но не стоит забывать, что все, чаще всего, воспитывались в разных традициях, в разных устоях, и у многих сформированы разные взгляды на жизнь, разные ценности. На основе этого очень часто происходят внутриличностные конфликты. Под внутриличностными конфликтами понимается внутренняя борьба отдельной личности, в результате несоответствия между наличным состоянием субъекта и его мнимым состоянием, между действительностью и возможностью, актуальным и потенциальным.

Согласно З.Фрейду, человек конфликтен по своей природе. В нем от рождения борются два противоположных инстинкта, инстинкт жизни и инстинкт смерти, определяющих его поведение. Внутриличностный конфликт и является следствием извечной борьбы между ними. Эта борьба,

по З.Фрейду, проявляется в их противоречивости и доходит до состояния конфликта, который проявляется в неврозе.

Внутриличностные конфликты могут нести позитивные и негативные последствия. В общем плане можно выделить следующие отрицательные последствия внутриличностного конфликта, касающиеся состояния самой личности. Это снижение активности и эффективности деятельности; состояние сомнения, психической подавленности, тревожности, зависимости человека от других людей и обстоятельств, общая депрессия. Это также и появление агрессии или, напротив, покорности в поведении человека в качестве защитных реакций на внутриличностный конфликт; появление неуверенности в своих силах, чувства неполноценности и никчемности; разрушение смыслообразующих жизненных ценностей и утрата самого смысла жизни; психическая и физиологическая дезорганизация личности; прекращение развития личности, начало деградации.

Если рассматривать положительные последствия внутриличностного конфликта более конкретно, то можно выделить следующие. Конфликты способствуют мобилизации ресурсов личности для преодоления существующих препятствий ее развития. Конфликты помогают самопознанию личности и выработке; ее адекватной самооценке. Внутриличностный конфликт закаляет волю и укрепляет психику человека. Конфликт является средством и способом саморазвития личности. Преодоления конфликтов дают личности ощущение полноты жизни, делают ее ярче и полноценнее. В этом плане внутриличностные конфликты дают нам возможность насладиться победой над самим собой, когда человек свое реальное «Я» хотя бы на немного приближает к своему идеальному «Я».

В заключение можно сделать следующие выводы.

Внутриличностный конфликт – это острое негативное переживание, вызванное борьбой структур внутреннего мира личности, отражающее противоречивые связи с социальной средой и задерживающее принятие решений. Следует заметить, что внутриличностный конфликт довольно специфичен, и его специфические особенности состоят в следующем:

- особенность структуры конфликта – отсутствие субъектов конфликтного противостояния в лице отдельных личностей или групп, сторонами конфликта становятся различные внутриличностные образования;
- специфичность форм протекания и проявления – такой вид конфликта протекает в форме тяжелых внутренних переживаний, сопровождается специфическими состояниями – страхом, депрессиями, стрессом, может вылиться в невроз или психоз;
- латентность протекания как для окружения, так зачастую и для самого индивида.

Способы завершения внутриличностных конфликтов могут быть бессознательными, связанными с работой защитных механизмов и сознательными, которые состоят в следующем: переориентация изменение притязаний в отношении проблемного объекта; компромисс в пользу осуществления какого-либо варианта и его реализация.

В целом, общее значение конфликтов в жизни личности таково, что в психологическом внутриличностном конфликте может измениться сама структура личности, ее отношения, – это острая форма развития личности.

## **МОТИВАЦИЯ СОТРУДНИКОВ С УЧЕТОМ СТИЛЯ РУКОВОДСТВА И УДОВЛЕТВОРЕННОСТИ ТРУДОМ ПЕРСОНАЛ**

***Быкова О.П.***

Научный руководитель: Л.В. Белова, канд. психол. наук, доцент  
*(Казанский государственный технический университет  
им. А.Н. Туполева)*

Высокая отдача от работников возможна лишь в том случае, если они будут заинтересованы в конечном результате и будут положительно относиться к выполняемой работе. Это возможно, когда процесс работы и конечные ее результаты позволяют человеку удовлетворить важнейшие из его потребностей, когда он имеет высокий уровень трудовой мотивации.

Важнейшей составляющей трудовой мотивации является степень удовлетворенности человека местом работы и выполняемой работой. Предполагаем, что повышение удовлетворенности работников своим трудом в организации приведет к повышению их продуктивности.

Опрошены работники двух общежитий КГТУ им. А.Н. Туполева (общежития № 1 и № 2), а также персонал дирекции Студенческого городка. Всего: 30 человек: 12 мужчин (в возрасте от 35 до 45 лет) и 18 женщин (в возрасте от 40 до 60 лет).

Цель исследования: освоение навыков менеджера по управлению персоналом. Задачи: 1) анализ состояния мотивации трудовой деятельности Студенческого городка КГТУ им. А.Н. Туполева, 2) выявление взаимосвязи стиля руководства и удовлетворенности трудом персонала, а также, 3) разработка предложений по мотивации сотрудников на основе учета взаимосвязи стиля руководства и удовлетворенности трудом.

Студенческий городок объединяет заведующих и персонал семи общежитий КАИ. Всего в подчинении директора, в общей сложности, насчитывается 140 человек. Ему необходимо решать задачи коммуникации, осуществления быстрого и эффективного распространения информации, принимаются управленческие решения для оптимизации работы персонала. Для выполнения всех функций необходима умелая организация труда, которая невозможна без мотивации персонала. Причем, общежития – это общий дом людей, в котором с ними могут происходить ситуации, каждая из которых индивидуальна, поэтому необходимо быть гибкими, быть психологами по жизни, как модно говорить в наши дни. Для этого необходима теплая и стабильно комфортная обстановка в Студенческом городке.

В результате исследования выявлено значительное преобладание внешней отрицательной мотивации сотрудников над внутренней положительной и внешней мотивацией (ВПМ = 11,5 %, ВОМ = 88,5 %), Доминирующим мотивационным комплексом трудовой деятельности выступает комплекс «ВМ < ВПМ < ВОМ». Такой баланс мотивов (мотивационный комплекс) имеют 90 % работников. Таким же комплексом характеризуется и группа испытуемых в целом. Наилучший мотивационный комплекс имеют 10 % работников.

Стиль руководителя является независимой переменной; удовлетворенность работника – зависимая переменная. Выяснено, что стиль руководства – авторитарный.

Большинство сотрудников не удовлетворены своим трудом (30 % опрошенных не вполне удовлетворены работой, 50 % – не удовлетворены работой, а 6,7 % – крайне не удовлетворены).

Установлено, что в целом группа имеет низкий уровень мотивации к трудовой деятельности. Сотрудники с внешней положительной мотивацией к трудовой деятельности относятся индифферентно. В лучшем случае проявляют активность на уровне предупреждения претензий со стороны руководства и коллег.

Результаты исследования подтвердили нашу гипотезу о влиянии стиля руководителя на удовлетворенность работой его подчиненных. Авторитарный стиль руководства задает ограниченность действий сотрудников. При изменении внутренней мотивации изменится отношение сотрудника к работе, а, следовательно, повысится и уровень удовлетворенности работой. На наш взгляд, необходимо пройти всем сотрудникам тренинг «Повышение качества работы на основе внутренней мотивации».

Для этого предлагаем организовать группу студентов-выпускников, под руководством опытных преподавателей, которые смогут проводить тренинги по различным направлениям, специально для рабочих коллективов КАИ. Можно оценить отношения между сотрудниками, сотрудниками и руководителями, определить уровень удовлетворенности трудом, уровень внешней и внутренней мотивации, стиль руководства. Студенты-выпускники нашей кафедры имеют соответствующие знания и смогут провести исследования с целью определения проблемных мест в том или ином коллективе. Предлагаемую программу тренинга для каждой группы работников можно модифицировать. В итоге, мы добьемся: повышения престижа вуза; усиления внутренней организационной культуры нашего вуза; предоставим студентам вуза возможность пройти практику в родных стенах и обрести профессиональный опыт.

## **ВЗАИМОСВЯЗЬ ТРЕВОЖНОСТИ И АДАПТАЦИИ К ОБУЧЕНИЮ В ВУЗЕ У СТУДЕНТОВ ПЕРВОГО КУРСА**

*Георгиева И.А.*

Научный руководитель: Л.В. Белова, канд. психол. наук, доцент  
*(Казанский государственный технический университет  
им. А.Н. Туполева)*

В организации профессиональной подготовки студентов существует ряд проблем. Одна из них в том, что учебный процесс на младших курсах осуществляется без учета специфики адаптации студентов к вузовскому обучению и типичного ее проявления – тревоги за неспособность полностью включиться в учебный процесс.

В науке в настоящее время накоплен значительный фонд знаний, необходимых для постановки и исследования данной проблемы. Как показал анализ научной литературы, адаптация представляет собой целостный биологический, физиологический, психологический, социальный и педагогический процесс, и носит индивидуальный характер, что определяет степень ее воздействия на личность студента.

Психологические аспекты адаптации человека к различным условиям среды разрабатывались Б.Г. Ананьевым, В.В. Антиповым, Ж. Годфруа, В.В. Гриценко, Э.Ф. Зеером, В.В. Константиновым, В.В. Пархомчук. Вопросы социализации как социальной адаптации рассматриваются в трудах Р.Ф. Ихсанова, Н. Смелзера, О.С. Советовой, Н.С. Южаниной.



Целью данной работы является выявление взаимосвязи уровня тревожности и социальной адаптации у студентов к обучению в вузе.

Задачи: теоретически обосновать изучение взаимосвязи уровня тревожности и социальной адаптации у студентов к обучению в вузе; выявить психологические особенности социальной адаптации студентов к обучению в вузе на примере группы первокурсников КАИ; оценить взаимосвязь уровня тревожности и социальной адаптации у студентов к обучению в вузе.

Объект исследования: социальная адаптация студентов, предмет – взаимосвязь уровня тревожности и социальной адаптации первокурсников.

Гипотеза исследования: высокий уровень тревожности приводит к дезадаптации студентов первого курса вузов.

Методологическую основу работы составили труды Б.Г. Ананьева, П.К. Анохина, В.В. Антипова, И.П. Павлова, А.В. Петровского, Г. Селье, И.М. Сеченова, В.В. Давыдова, В.А. Слостенина, Д.Б. Эльконина. В работе применены методы диагностики: Шкала самооценки Спилберга-Ханина; Многоуровневый личностный опросник «Адаптивность-02» (МЛО-АМ); методика 20-Я. В исследовании приняли участие студенты первого курса КГТУ им. А.Н. Туполева.

Результаты диагностики тревожности зафиксировали высокую личностную тревожность у 24 % опрошенных первокурсников. Умеренная личностная тревожность среднего уровня свойственна 60 % опрошенных, а низкий уровень личностной тревожности лишь у 16 % испытуемых. Высокий уровень реактивной тревожности у 30 % опрошенных. Реактивная тревожность среднего уровня имеется у половины группы опрошенных первокурсников, а низкий уровень реактивной тревожности у 20 % испытуемых.

Таким образом, обобщая полученные результаты, приходим к выводу о том, что личностная тревожность свойственна 84 %, а реактивная тревожность – 80 % опрошенных первокурсников. По данным А.Ф. Белова, М.М. Лапкина, Н.В. Яковлева (1993, 1994) высокие показатели успеваемости демонстрировали студенты, обладавшие одновременно высоким уровнем способностей и высоким уровнем личностной тревожности, а высокие показатели личностной тревожности при низком уровне общих способностей требовали от организма студентов наиболее значительных затрат для обеспечения удовлетворительной успеваемости. Значит, наше предположение о том, что высокий уровень тревожности приводит к дезадаптации студентов первого курса вузов, не лишено оснований.

Теоретическая значимость работы состоит в том, что результаты исследования могут быть использованы при анализе механизмов разрешения нервных срывов студентов.

Практическая значимость: данные нашего исследования могут быть полезны в практике разрешения проблемы адаптации студентов. Решение этой проблемы, на наш взгляд, неразрывно связано с необходимостью целенаправленно организованного педагогического содействия адаптации студентов, выявления педагогических условий, реализация которых позволит оптимизировать процесс адаптации студентов к обучению в вузе. В условиях возросших требований к адаптационным возможностям организма студентов, обучающихся в вузе, необходим также индивидуально-типологический подход к прогностической оценке эффективности приспособительной деятельности.

## **САМООЦЕНКА ПРЕЗЕНТАЦИИ СОЦИАЛЬНО-ПСИХОЛОГИЧЕСКОГО ТРЕНИНГА**

*Дикова Е.И.*

Научный руководитель: Л.В. Белова, канд. психол. наук, доцент  
*(Казанский государственный технический университет  
им. А.Н. Туполева)*

Мною было подготовлено проведено тренинговое упражнение «Самая-самая». Это упражнение направлено на сплочение коллектива, принятие единого решения и на развитие воображения.

Данное упражнение проводилось в учебной аудитории КАИ. Учебной группе были предложены некоторые необычные характеристики профессий, они должны по очереди называть те профессии, которые, по их мнению, в наибольшей степени подходят данной характеристике. Всего таких характеристик было не более 5-7. Работа продолжалась около 15 минут.

По окончании тренинга было проведено обсуждение полученных результатов, где участники делились своими впечатлениями и чувствами после проведения такого упражнения. На мой взгляд, проведение данного упражнения достаточно полезно для нашей группы, так как оно заставляет задуматься над своим поведением в группе.

Все цели и задачи тренинга были достигнуты. В группе сразу образовалась атмосфера коллективизма, все сплоченно работали, был виден

интерес к мнению друг друга. У отдельных личностей отмечалось ярко выраженное воображение.

Самооценка работы тренера – это процедура, которая опирается на выделенные критерии анализа эффективности работы и необходима для профессионального саморазвития. Исходя из всего вышесказанного, на наш взгляд, можно выделить следующие критерии эффективности работы тренера (данные критерии субъективны):

- умение найти пути решения этой проблемы;
- адекватность выбранного упражнения;
- умение правильно объяснить задачу участникам тренинга;
- соблюдение правил выбранного упражнения;
- умение контролировать процесс тренинга;
- достижение цели поставленной в упражнении;
- умение выявить проблему тренируемой группы.

Все выделенные критерии эффективности были достигнуты в процессе работы с группой. Следует отметить, что я смогла донести смысл упражнения и правила участия в нем. Цель, поставленная в упражнении, была выполнена. Участникам команд удалось сплотиться и всем вместе выполнить поставленную задачу. По окончании упражнения, при обсуждении, группа легко пришла к единому мнению, что не маловажно для коллектива. Также следует отметить, что мне удалось получить доверие к себе как к тренеру со стороны участников тренинга. Это подтверждается их заинтересованным отношением к проводимому упражнению и активным участием в обсуждении результатов.

Недостатками моей работы было волнение, в следствии отсутствие опыта работы тренером. Но я сумела с этим справиться благодаря тому, что в группе сразу образовалась доброжелательная атмосфера, которая и повлияла на меня.

## **ВЗАИМОСВЯЗЬ СТИЛЯ ПРЕПОДАВАНИЯ С МОТИВАЦИЕЙ СТУДЕНТОВ К ОБУЧЕНИЮ**

***Бойцов А.Д., Сафина А.А.***

Научный руководитель: Ф.М. Билалова, ассистент  
*(Казанский государственный технический университет  
им. А.Н. Туполева)*

Повышение качества образования является важнейшим условием развития любого государства. Это особенно актуально в современных

условиях, когда ускорение научно-технического прогресса значительно ускоряет процесс устаревания традиционных форм преподнесения информации.

Реформируемая российская система образования, несмотря на все нововведения, продолжает работать согласно дидактической теории, которую разработал Ян Амос Коменский еще в 17 веке. Около четырех веков она служит просвещению человечества, но в наступившем третьем тысячелетии дидактическая теория уже не способствует прогрессу, а тянет отечественное образование назад, оставляя новое поколение на уровне линейного мышления.

Тенденции развития современного образования выводят на необходимость поиска новых подходов к обучению мыслить и действовать в новых условиях, поэтому нужна новая теория обучения, которая ведет образование в будущее – к новому образу мышления и новому стилю преподавания.

В нашем исследовании мы попробовали выяснить, как стиль преподнесения информации влияет на мотивацию студентов к обучению, в какой форме студенты хотят получать новые знания и как удовлетворенность условиями труда может влиять на качество образования.

Для проведения исследования были опрошены студенты третьего курса и преподаватели. Мы пытались выяснить, существует ли взаимосвязь между стилем преподавания и мотивацией студентов к обучению, и как это связано с мотивами трудовой деятельности самих преподавателей.

Проанализировав полученные данные, можно сделать следующие выводы. Студенты в большей степени посещают пары потому, что им интересно, а не потому, что их присутствие отражается в журнале посещаемости. Лекционный материал понимался бы лучше, если бы преподаватель преподносил его с использованием наглядных примеров и в более доступной форме. Кроме того, учащимся важно, чтобы лекция проходила в виде «живого» общения, а так же была основана на взаимном уважении преподавателя и студентов. Помимо этого, опрошенные студенты хотят получать знания, основанные на последних достижениях научной мысли.

В результате опроса студентов, мы выяснили, как должна выглядеть идеальная лекция. Итак, идеальная лекция – это лекция где:

1. Преподаватель уважает студента, тактичен, умеет поддерживать дисциплину, не унижая при этом личность учащегося.
2. Доступно преподносится материал.
3. Студент может задать вопрос преподавателю в рамках изучаемого предмета и получить в него ответ.
4. Лектор рассказывает материал, используя наглядные примеры.

В ходе исследования подтвердилась гипотеза о зависимости стиля преподавания от замотивированности педагога.

Были выявлены две основные причины неудовлетворенности преподавателей: во-первых, техническая неоснащенность аудиторий и рабочих мест, во-вторых, низкий уровень заработной платы. Устранение данных причин, по мнению преподавателей, существенно улучшит их мотивацию и позволит сделать лекции более привлекательными для учащихся, что в свою очередь окажет благоприятное воздействие на мотивацию студентов к обучению и на лучшее усвоение учебного материала.

## **ВЗАИМОСВЯЗЬ ЭМОЦИОНАЛЬНОЙ УСТОЙЧИВОСТИ СТУДЕНТОВ И УСПЕШНОСТИ ИХ АДАПТАЦИИ К УЧЕБНОЙ ГРУППЕ**

*Давыдова О.А.*

Научный руководитель: Л.В. Белова, канд. психол. наук, доцент  
*(Казанский государственный технический университет  
им. А.Н. Туполева)*

Актуальность данной работы состоит в том, что проблема эмоциональной возбудимости в психологии развития и педагогической психологии разрабатывается в связи с поиском эффективных путей освоения первокурсниками учебной деятельности и общения. Уникальность данного возрастного периода состоит в переходности между детством и взрослостью.

Цель работы: установить взаимосвязь между уровнем эмоциональной устойчивости и успешности адаптации к учебной группе старших подростков.

Объект исследования: социальная адаптация студентов 1-го курса.  
Предмет исследования: взаимосвязь эмоциональной возбудимости и социальной адаптации студентов-психологов 1-го курса.

Гипотеза исследования: Можно предположить, что существует взаимосвязь между уровнем эмоциональной возбудимости студенту успешностью адаптации к учебной деятельности, к учебной группе. Более высокий уровень адаптации, благополучный межличностный статус в группе, мера адекватности самооценки, степень удовлетворенности отношениями в группе будут выявлены у эмоционально устойчивых первокурсников. Наиболее эмоционально-устойчивые обладают большей соци-

ально-психологической адаптацией к учебной группе. Более высокий уровень адаптации, благополучный межличностный статус в группе, мера адекватности самооценки, степень удовлетворенности отношениями в группе будут выявлены у эмоционально устойчивых студентов первого курса.

Для решения поставленной цели в работе поставлены следующие задачи:

1. Теоретическое обоснование исследования эмоциональной возбудимости, социальной адаптации и самооценки.

2. Эмпирическое исследование эмоциональной возбудимости, социальной адаптации и самооценки.

3. Обобщение результатов исследования в виде выводов.

Методики эмпирического исследования: тест «Нахождение количественного выражения уровня самооценки» (по С.А. Будасси); Методика 20 Я; неуправляемая эмоциональная возбудимость (В.В.Бойко).

Теоретическая значимость работы. Обращение к проблеме факторов успешной адаптации студентов в учебной группе определяется тем, что разработка проблем успешной социально-психологической адаптации не получили надлежащую научную конкретизацию в связи с эмоциональной устойчивостью старших подростков.

Практическая значимость работы связана с тем, что выявление эмоциональной устойчивости и изучение влияния ее на успешность адаптации юношей к требованиям учебной деятельности и общению в группе имеет важное значение для решения проблем возрастного психологического консультирования, для выработки психологически грамотного решения по оказанию помощи юношам с трудностями саморегуляции эмоциональных состояний.

## **ИЗ ОПЫТА РАЗВИТИЯ ТВОРЧЕСКИХ СПОСОБНОСТЕЙ НА ОСНОВЕ СКАЗКОТЕРАПИИ**

*Захарова Д.Е.*

Научный руководитель: Л.В. Белова, канд. психол. наук, доцент

*(Казанский государственный технический университет*

*им. А.Н. Туполева)*

Сказки помогают воспринимать мир как целостное явление, дают возможность мечтать и тем самым расширять сознание, улучшая взаимо-

действие с окружающей действительностью. Через сказку мы учимся «примерять на себя» действия тех или иных героев, выбрать роль удачливого и счастливого героя с его способностью встречать и преодолевать житейские трудности.

Сказкотерапия – психологический метод, использующий сказочную форму для интеграции личности, развития творческих способностей, расширения сознания, совершенствования взаимодействия с окружающим миром. Сказкотерапия позволяет безболезненно и безопасно пересмотреть и заново сформировать свой жизненный сценарий.

Перед началом занятия проведена презентация программы тренинга, рассчитанной на 7 часов, и включающей 6 упражнений – заданий по сказкотерапии. Для создания рабочей и творческой обстановки на занятии поставлены цели, которых важно было постараться достичь как руководителю, так и группе:

- пробуждение веры в успех, в самого себя, в людей;
- апробировать предложенный способ передачи знаний о жизни;
- проанализировать процесс образования связей между сказочными событиями и поведением в реальной жизни, процесс переноса сказочных смыслов в реальность.
- актуализировать вытесняемые моменты нашей личной истории.
- сформировать новый взгляд на ситуацию и перейти на новый уровень ее осознания, моделируя более конструктивное отношение и поведение.

После презентации тренинга предложено одно иллюстрационное упражнение. На занятии можно было развить творческие способности; изменить ход повторяющихся событий; разобраться в смысле происходящего; увидеть скрытый смысл жизненных ситуаций; изменить отношения с окружающими людьми. Время по тренингу было ограничено, и необходимо было провести упражнение не более чем на 30-35 минут.

Было выбрано упражнение «Сказка шиворот-навыворот». Цель: развитие воображения. Выбирается известная всем и не очень сложная сказка с четким сюжетом, в общем, хрестоматийная сказка.

Задание: участники делятся на несколько групп, каждая группа выбирает листок со сказкой (они заранее не знают, что им попадет) и нужно рассказать эту сказку так, чтобы в ней было все наоборот. После объяснения правил зачитан пример, дано 10 минут на написании сказки, затем зачитывались полученные сказки и идет обсуждение упражнения.

Атмосфера во время тренинга была очень дружеская и творческая. Как только были розданы листы с названием сказки, группы сразу же

приступили к придумыванию сказки, ведущий заметил, что время написания все члены групп были задействованы, и каждый предлагал свою версию и поворот событий. Все мнения учитывались. Так же было очень хорошо то, что участники были разделены так что, они практически не общались. Это было сделано с целью сплочения этих людей, было удивительно, что это нисколько не отразилось на выполнении задания, участникам интересно было общаться друг с другом, и это привело к хорошему результату. По истечении отпущенного времени зачитывали составленные сказки. Участники групп не говорили название своей сказки, чтобы другие группы попытались отгадать ее. Всего было 4 группы. Процесс рассказа своих сказок был очень веселым, всем было интересно слушать получившиеся необычные истории.

В ходе обсуждения было понятно, что задание было интересным и необычным, она было не сложное, но если и возникла трудность, то только у не большого количества человек, которые не сразу смогли полностью вспомнить сказку. Одной из таких сказок была «Волк и 7 козлят», участники группы не могли точно вспомнить конец этой сказки. Если говорить об отклонениях от программы, то можно выделить, то, что участникам не хватило отпущенного времени на сочинение сказки наоборот, и пришлось добавить минут 5-7, из-за чего занятие в итоге получилось немного больше запланированного.

По итогу тренинга можно сказать что, занятие прошло очень хорошо, цель данного упражнения была достигнута.

## **ИЗ ОПЫТА ПРОФЕССИОНАЛЬНОЙ ПРОБЫ РУКОВОДСТВА ГРУППОЙ ТРЕНИНГА**

*Живайкин К.А.*

Научный руководитель: Л.В. Белова, канд. психол. наук, доцент  
(*Казанский государственный технический университет  
им. А.Н. Туполева*)

Было проведено два тренинговых упражнения разных подходов, ориентированных на одну цель: сброс мышечных зажимов и релаксация. Первое – инструмент разминки телесной терапии. Второе – инструмент очищения энергетических каналов из арсенала изотерического учения. Группа участников тренинга состояла из 12 девушек 20 лет.

Цель упражнения телесной терапии: дыхательные упражнения являются замечательной разминкой для занятий биоэнергетической группы.



Они полезны на ранней стадии развития группы для увеличения энергии участников и расширения сферы осознания тела. Упражнение заняло менее 15 минут.

Цель изотерического дыхательного упражнения – открытие энергетических каналов и чакр человека. Полезно для снятия мышечных зажимов, расслабления и релаксации, для повышения энергетики и тонуса человека. Упражнение заняло не более 15 минут.

Оба упражнения были выполнены в соответствии с описаниями. Группа добросовестно выполняла все требования. Была достигнута обстановка взаимопонимания между участниками тренинга и тренером. Временные рамки были нарушены и имели отклонение от установленных директив. Тем не менее это не отразилось на поставленных целях и результаты были достигнуты в полной мере. Эффект расслабления и релаксации был достигнут. Группа осталась удовлетворенна результатами и эмоционально довольна.

По итогу двух проведенных упражнений в результате группового обсуждения и анализа упражнений было выявлено, что вторая методика (изотерическое учение) прошло успешнее: большее количество участников успешно и лучше справилось с поставленными целями и задачами. А именно было достигнуто полное ощущение релакса и как следствие сброс мышечных зажимов. Участники сумели почувствовать новые неожиданные ощущения выполняя дыхательные упражнения, что повлияло на их тонус.

Считаю, что поставленные цели и задачи были достигнуты. Упражнения были выполнены качественно, поскольку группа удовлетворена результатами. Полученный опыт руководства группой, на мой, взгляд, профессионально значим для управленца.

## **ОСВОЕНИЕ ПРИЕМА ТРЕНИНГА ПРОГРЕССИВНОЙ РЕЛАКСАЦИИ ДЖЕЙКОБСОНА**

*Корнилов Д.А.*

Научный руководитель: Л.В. Белова, канд. психол. наук, доцент  
*(Казанский государственный технический университет  
им. А.Н. Туполева)*

Наиболее известным приемом тренировки релаксации является прогрессивная релаксация Джейкобсона. С точки зрения Джейкобсона

недостаток релаксации возникает потому, что человек перестает ощущать напряжение, привыкает к нему. Поэтому главная идея классической релаксации в том, чтобы усилить ощущение различия между напряженным и расслабленным состоянием мускулатуры. Когда способность замечать разницу напряжение – расслабление восстанавливается, возникает релаксация. Сначала для релаксации необходимо время и условия. Но по мере тренировки процесс расслабления начнет занимать у вас все меньше и меньше времени. В конце концов, возникает способность к почти мгновенной, глубокой релаксации.

Цель тренировки в мышечном расслаблении состоит в том, чтобы путем систематических упражнений научиться произвольно расслаблять важнейшие группы мышц рук, спины, ног, головы и живота.

Данный вид тренинга я выбрал потому, что этот вид тренинга укладывался в выделенный лимит времени на его проведение – 30 минут, остальные же упражнения занимали больше времени.

Упражнение было проведено в недостаточно соблюденных условиях, основные помехи в неприспособленной для проведения тренинга аудитории, так как данная аудитория была маленькой, мебель была тоже не приспособлена, так как тренинг нужно проводить в креслах, а участникам приходилось выполнять упражнения на стульях.

Цель упражнения, я считаю, была достигнута, группа отнеслась к данному тренингу с интересом, так как тренинг проводился рано утром, многие в группе были не выспавшимися, усталыми и раздраженными, потому что простояли в пробках. Группа выполняла все предлагаемые ей упражнения, по завершению которых, группа пришла к полной расслабленности, что читалось по их счастливым лицам и просьбам провести данный вид тренинга «релаксации» еще раз. Особенно группа была довольна выбранной мною тональностью голоса, что действовало очень успокаивающе и расслабляюще.

## **ВЛАСТЬ И АВТОРИТЕТ РУКОВОДИТЕЛЯ**

***Кузнецова В.В.***

Научный руководитель: И.А. Юнусов, канд. экон. наук, доцент

*(Казанский государственный технический университет*

*им. А.Н. Туполева)*

Эффективная экономика – это, прежде всего, эффективное управление, которое, в конечном счете, сводится к управлению человеческими

ресурсами. Руководство персоналом занимает центральное место в управлении сотрудниками, поскольку именно повседневная управленческая деятельность руководителей обеспечивает достижение главных целей предприятия. Руководитель осуществляет важнейшую функцию управления. Результат труда руководителя – принятие решения, направляющего функционирование и развитие трудового коллектива. Труд руководителя связан с разработкой и передачей информации. Успешность деятельности руководителя зависит не только от его опыта, но и от качеств личности. Сильного руководителя отличает высокая степень разнородности используемых приемов и методов управления, управленческих умений.

Эффективность руководящей деятельности во многом зависит от умелого использования власти и авторитета руководителем. Мнение о том, что с получением определенного поста, руководитель автоматически приобретает авторитет и даже власть, ошибочно. Итак, целью моей работы является рассмотрение такого вопроса, как власть и авторитет руководителя.

Харизматическая власть, или власть примера, построена не на логике и не на разумной вере, а на традиции и силе личных качеств и особенностей лидера. Если говорить о харизматическом влиянии, то это личностное, а не должностное влияние. Власть руководителя может принимать разнообразные формы. В своей работе я рассмотрела пять основных форм классификации Френча и Рейвена: власть, основанная на принуждении; власть, основанная на вознаграждении; экспертная власть и эталонная власть. Эти основы власти являются инструментом, с помощью которого руководитель может заставить подчиненных выполнить работу.

Мощная поддержка сотрудников – это ключ к эффективному руководству. Быть хорошим руководителем – это, прежде всего, быть в хороших отношениях с подчиненными. Они имеют самое верное представление о стиле вашего руководства. То, как вы выглядите в их глазах, и объясняет все ваши успехи и неудачи. Подчиненные прекрасно отдадут себе отчет в том, какая разница в работе с плохим и хорошим руководителем. При хорошем руководстве становится интереснее их работа, а достигнутые результаты подкрепляют чувство профессиональной гордости. При плохом руководстве подчиненные отбывают трудовую повинность.

Авторитет – это личное влияние человека на коллектив, которое он приобретает своим трудом, профессиональными знаниями, организаторскими способностями, нововведениями, умением работать с людьми. Для того чтобы авторитет должности руководителя сочетался с авторитетом его личности, он должен объединить в себе лидерские и руководящие

функции. Завоевание авторитета в коллективе, как и управление, является до некоторой степени искусством. В любом случае, стиль авторитетного руководителя должен быть гибким орудием эффективного управления производством. Но следует различать два источника авторитета: официальный, определяемый занимаемой должностью; реальный авторитет – фактическое влияние, реальное доверие и уважение. Руководитель, пользующийся авторитетом, располагает к себе людей, положительно влияет на них.

Руководитель должен заботиться о своем авторитете, оберегать и повышать его. Ведь авторитет следует рассматривать как фактор, облегчающий управление, повышающий его эффективность.

Укрепляя авторитет, руководителю необходимо следить за тем, чтобы он не подавлял им, не сковывал инициативу подчиненных. Искусственные приемы формирования авторитета не приводят к успеху, в результате появляется мнимый, или ложный авторитет. Поэтому одной из моих целей было рассмотрение разновидностей псевдоавторитетов.

Так же я провела ряд методик, в группе людей, для оценки аффилиации – потребности человека в установлении, сохранении и упрочнении добрых отношений с людьми. Предлагаемый мною опросник оценивает две мотивационные тенденции, функционально взаимосвязанные и соотносимые с потребностью аффилиации: стремление к людям и боязнь быть отвергнутым.

В данной работе была рассмотрена тема: «Власть и авторитет руководителя». На основании изученного материала можно сделать несколько кратких выводов. И власть и авторитет важны для руководителя. Необходимо заботиться о своем статусе, и правильно использовать свою власть.

## **УРОВЕНЬ СТРЕССОУСТОЙЧИВОСТИ У ТАКСИСТОВ**

*Коптина Д.С.*

Научный руководитель: А.И. Фукин, докт. психол. наук, профессор  
*(Казанский государственный технический университет  
им. А.Н. Туполева)*

Такси уже давно стало неотъемлемой частью современной жизни. Но, не смотря на это, в России данная профессия находится в первой пятёрке рейтинга самых опасных. Работа таксиста считается одной из самых стрессовых в стране, и данная проблема заслуживает отдельного внимания и является актуальной в наше время.

Цель исследования – оценить уровень стрессоустойчивости водителей такси. Методы исследования: Тест на профессиональный стресс (Щербатых Ю.В.), Бостонский тест на стрессоустойчивость. Исследование проводилось среди таксистов г. Казани, работающих по рации. В выборку вошло 29 испытуемых мужского пола, в возрасте от 21 до 29 лет. Средний стаж работы в целом составил 2 года и 1 месяц.

Результаты: 28 % испытуемых имеют низкий уровень стрессоустойчивости (по данным Бостонского теста на стрессоустойчивость), что свидетельствует о том, что стрессовые ситуации оказывают сильное влияние на жизнь испытуемых. Но, не смотря на это, средний балл по данной методике для всех испытуемых составляет 25 баллов, что соответствует среднему уровню стрессоустойчивости, т.е. данный уровень является приемлемой мерой напряженной жизни активного человека.

Большинство таксистов отметило, что основные источники стресса носят профессиональный характер: директор, диспетчера, коллеги, недостаток финансовых средств и т.д. (6,2 балла из 10).

При этом, отвечая на вопрос: как по их мнению изменился уровень постоянного стресса за последний год, 55 % испытуемых ответили, что уровень остался неизменным; в свою очередь 14 % испытуемых ответили, что незначительно уменьшился и 14 % – незначительно возрос.

Если же рассмотреть основные источники стресса, по мнению испытуемых, связанные с «человеческим фактором» в работе таксиста, то здесь баллы распределились следующим образом (максимум 10 баллов): ДПС – 6,6 баллов, диспетчера – 6,3 балла; клиенты – 6,2 балла; директор – 5,8 баллов; чиновники – 3,3 балла; партнеры – 2,6 баллов; конкуренты – 2,5.

Также анализируя, как испытуемые могли бы оценить вклад отдельных источников стресса в общую картину, то большинство баллов (максимум 10 баллов) получили следующие параметры: непредсказуемость ценовой политики тарифов на заявки (7 баллов), низкая мотивация диспетчеров, их незаинтересованность в конечном результате (6,6 балла), несоответствие между затраченными усилиями и реальными результатами (6,1 балла), отсутствие должного внимания к таксистам со стороны директора (6,1 балла) и т.д.

Отвечая на вопрос: насколько ваши личные дела и проблемы влияют на работу, усиливая стрессы, 48 % испытуемых, ответили, что влияют незначительно, 35 % – существенно, 14 % – совсем не влияют и 3 % – очень сильно влияют.

В итоге можно сделать вывод о том, что в целом, у таксистов, наблюдается средний уровень стрессоустойчивости. Низкий уровень наблюдается у 28 % испытуемых.

При этом основными приемами снятия стресса являются: общение с друзьями, сон, курение. Чаще всего организм реагирует на стрессы следующим образом: расстройство сна и нервной системы, упадок сил, потеря энергии, головная боль и т.д.

Основные источники стресса, связанные с работой являются ДПС, диспетчера, клиенты и директор.

## **ИЗ ОПЫТА ПРОВЕДЕНИЯ РЕЛАКСАЦИОННОГО ТРЕНИНГА**

***Какорин Р.К.***

Научный руководитель: Л.В. Белова, канд. психол. наук, доцент  
*(Казанский государственный технический университет  
им. А.Н. Туполева)*

Релаксационный тренинг может быть частью программы тренинга уверенности в себе и применяться для снижения торможения и борьбы со специфическими страхами и тревогой. Это один из наиболее часто используемых технических приемов для снятия напряжения участников групповой работы. Цель: релаксация, расслабление.

Необходимо для процедуры около получаса. За это время последовательно расслабляем девять мышечных групп. Сначала мышцы кистей и предплечий. Затем следуют плечевые мышцы, расположенные в верхней части рук. Следующая группа – мышцы лица. Это область, в которой накапливается огромное напряжение, вызванное стрессом. Мышцы лица можно разделить на три группы. Лучше начать с области лба, затем перейти к области глаз и носа, после чего обратиться к третьей области, рту. Далее поработать над областью шеи и плеч. Следующей зоной является срединная часть туловища. Две последние группы относятся к мышцам ног. Таков полный комплекс напряжения/расслабления девяти мышечных групп.

В заключение процедуры в течение нескольких секунд продолжаем держать глаза закрытыми. Фокусируемся на ощущениях в мышцах, мысленно проверяя, не остались ли какие-то из них напряженными. Если замечено какое-либо напряжение, необходимо сосредоточиться на этой зоне, приказывая мышцам расслабиться и раскрепоститься, и дать напряжению уйти. Можно решить еще раз напрячь и расслабить те мышцы, которые расслабились не так, как другие, когда упражнение выполнялось в

первый раз. Двух раз достаточно. Не стоит стремиться к тому, чтобы все мышцы расслабились одинаково. Мышцы, которые особенно трудно расслабить, в конце концов, будут задействованы, когда релаксация других мышц приобретет тотальный характер. Когда, окинув свои мышцы внутренним взором, внимание сфокусируется на ощущении расслабленности во всем теле, можно открыть глаза и продолжать отмечать телесные ощущения по мере освоения в помещении.

Результаты. В ходе проведения данного упражнения я выступал тренером, мне было интересно узнать, умеют ли мои одноклассники в данном случае «испытуемые» расслабляться, и сделать попытку обучить это делать тех, кто не умеет. В результате не у всех получилось, как надо расслабиться, так как, по моему мнению, стеснялись аудитории и, наверно, из-за недостаточного моего опыта в данной методике. Одной из неудач при проведении тренинга была неправильная постановка голоса. В результате у испытуемых поднялось настроение и им показалось упражнение веселым, не все отнеслись к нему с должной серьезностью.

Коэффициент эффективности – отношение результата к обусловившим его затратам. Результат и затраты могут быть выражены как в однородных так и в разных неоднородных измерителях. Как тренера я бы себя оценил на «хорошо». Моей ошибкой, как я уже упомянул, было то, что во время проведения упражнения голос должен был быть спокойным, ровным и натренированным. Важно не упускать из внимания и то, что люди в группе разные, и для большей эффективности к каждому нужен свой индивидуальный подход.

## **ЭФФЕКТИВНОСТЬ РЕГЛАМЕНТАЦИИ ТРУДА НА МАТЕРИАЛЕ ДОЛЖНОСТНЫХ ИНСТРУКЦИЙ**

*Лившиц А.И.*

Научный руководитель: Р.В. Габдреев, докт. психол. наук, профессор  
(Казанский государственный технический университет  
им. А.Н. Туполева)

В динамичных условиях развивающегося рынка каждый человек имеет, прежде всего, потребность осознания собственной роли в процессе создания материальных благ. Определить свое место в общественной организации труда возможно только через конкретное разделение труда.

Оптимальный уровень кооперации и разделения труда между работниками может быть найден и обоснован с помощью регламентации труда.

В любой организации деятельность персонала определяется различными регламентами, наиболее распространенными из которых являются как раз должностные инструкции. В настоящее время с появлением управленческих технологий многократно возрастает роль должностной инструкции, являющейся документом, регламентирующим производственные полномочия каждой должности и содержащим требования к работнику, занимающему эту должность. Как государству необходимы четкие правильные законы и механизмы их реализации, так и любой организации требуются четкие формализованные описания должностных обязанностей сотрудников и средства обеспечения этих обязанностей. Должностные инструкции должны описывать прямые обязанности специалиста, сферу его компетентности и ответственности, критерии оценки эффективности его работы, управленческую структуру, имеющую отношение к специалисту.

И если все это в них отражено, и, более того, соответствует действительности, то организация получает в руки инструмент управления персоналом, значительно облегчающий решение таких проблем, как, например, адаптация и мотивация персонала.

Объект исследования: персонал организации ООО «Транзит-Ойл».  
Предмет исследования: эффективность регламентации труда на материале должностных инструкций.

Цель исследования: выявление повышения эффективности управленческого труда при внедрении должностных инструкций.

Задачи: 1) раскрыть теоретические аспекты регламентации труда.

2) Обозначить требования и правила составления должностных инструкций.

3) Провести исследовательскую часть работы по сбору необходимых данных.

4) Разработать должностные инструкции, а также практические рекомендации по их внедрению в организации.

5) Рассчитать повышение эффективности труда от внедрения должностных инструкций.

Научная новизна: научная новизна заключается в возможности использования результатов исследований для формирования четких должностных регламентов управленческого труда. Внедрение подобных регламентов дает организации в руки инструмент управления персоналом, значительно облегчающий решение многих проблем.



Результаты исследования: Разработка должностных инструкций руководителей отделов компании.

Практическая значимость: практическая значимость результатов исследования определяется возможностью повышения эффективности управленческого труда с помощью регламентации посредством внедрения должностных инструкций, а также использованием результатов исследования для объективного выявления повышения эффективности труда.

## **ОПЫТ РУКОВОДСТВА ГРУППОЙ ТАНЦЕВАЛЬНОЙ ТЕРАПИИ**

*Морозова Ю.П.*

Научный руководитель: Л.В. Белова, канд. психол. наук, доцент  
*(Казанский государственный технический университет  
им. А.Н. Туполева)*

В рамках учебной дисциплины Социальный тренинг, мы изучали специфику работы в группах в различных методических ориентациях. Я акцентировала внимание именно на возможностях танцевальной терапии, и практическое упражнение было выбрано из ее арсенала.

Мною было проведено упражнение «Животные», которое предусматривает символическую ролевою игру и творческое взаимодействие с другими членами группы и требует на его проведение около 30 минут. Специальной подготовки не требуется, предусмотрено спонтанное взаимодействие с другими.

В качестве руководителя группы танцевальной терапии, я объявила участникам группы название упражнения и подробно объяснила суть задания. В инструкции перед началом работы, в частности, говорилось: «Подходите к заданию творчески и старайтесь выразить такие стороны своей личности, которые, может быть, нелегко выразить в вашей обычной жизни. Шумите, осознавайте чувства, возникающие у вас, будь то страх, гнев или любовь. В заключение поделитесь своими впечатлениями от опыта с остальной группой». Также, для того чтобы создать непринужденную обстановку и помочь одноклассникам расслабиться, я решила, для фона, негромко включить позитивную музыку. И мне кажется, что это произвело нужный эффект – музыка помогла участникам преодолеть некую скованность и это группе понравилось.

Сначала не слишком уверенно, но постепенно люди начинали входить в роль и изображали разнообразных животных. Не все, но некоторые даже не стеснялись издавать специфические звуки – это меня порадовало. Но, конечно, были и такие одноклассники, которые не стали изображать никого, а стояли как вкопанные. Хотя я и старалась их расшевелить – у меня не получалось, и, вспомнив про принцип добровольности, я перестала пытаться вовлечь абсолютно всех в принятие участия в упражнении. Возможно, некоторым просто не понравилось само упражнение.

Основной части группы упражнение, как они говорили на обсуждении, понравилось. Ведь не всегда можно себе позволить в обычной жизни подурчиться, а иногда так хочется – это расслабляет, повышает настроение, добавляет изюминку в нашу жизнь, а иногда даже можно, неожиданно для себя самого, что-то новое открыть для себя и в себе. Какие-то особенные чувства, которые бы возникали у участников тренинга во время упражнения, они не называли. В основном все просто отмечали, что им было интересно и что поднялось настроение. Некоторые говорили, что им больше всего понравилось наблюдать за другими и пытаться угадать, кого же изображают их одноклассники – это их веселило. А несколько человек из нашей группы даже отметили, что предложенное мной упражнение неким образом помогло им расслабиться – это меня особенно порадовало. Ведь одной из задач танцевальной терапии и является помощь членам группы вступить в контакт с их собственными чувствами путем установления связи с движениями, что существенно улучшает физическое и эмоциональное состояние человека.

## **ТРЕНИНГ РАЗВИТИЯ КОММУНИКАТИВНЫХ СПОСОБНОСТЕЙ: ОТЧЕТ О ПРЕЗЕНТАЦИИ**

*Репина А.С.*

Научный руководитель: Л.В. Белова, канд. психол. наук, доцент  
*(Казанский государственный технический университет  
им. А.Н. Туполева)*

Тренинг «Искусство эффективных коммуникаций» обучает построению глубинного контакта на уровне понимания и сближения. Тренинг открывает возможность задействовать в человеке те ресурсы, о которых он сам не подозревал. Такой контакт позволяет выигрывать не только нам, но и нашему партнеру. А наша энергия тратится не на уговоры и со-

противление, а на взаимовыгодное сотрудничество. В результате можно получить практические навыки эффективного общения для дальнейшего успешного применения на работе и в личной жизни. Появляется уверенность в собственных силах перед любой важной встречей, умение по-другому оценить существующие отношения и научиться строить новые.

На презентации тренинга было проведено два упражнения направленные на развитие невербального общения. Целью первого упражнения являлось развитие способностей к эмпатии, пониманию мимики, языка телодвижений. Целью второго упражнения – развитие навыков невербального общения.

На выполнение первого упражнения было отведено 10 минут. Участники справились с ним за 5-6 минут. После окончания игры происходила обратная связь, в ходе которой участники делились о впечатлениях, рассказывали о том, правильно ли они поняли партнеров по невербальному взаимодействию в игре. Все игроки правильно истолковали невербальные сигналы своих партнеров. В большинстве случаев был понят основной смысл сообщения, мелкие детали оказывались упущенными.

При обсуждении личного отношения к упражнению все участники отзывались положительно, говорили, что им было интересно, игра подняла настроение, трудностей как при невербальном объяснении, так и при понимании коммуникаторов ни у кого не возникло. В организации группы возникли небольшие проблемы, так как после предыдущего тренинга участники находились в приподнятом настроении, и необходимо было их успокоить. В течение игры приходилось делать несколько раз замечания по поводу разговоров. Цель данного упражнения была достигнута. Участники справились с данным заданием достаточно легко.

На выполнения упражнения «Невербальный подарок» ушло 10 минут, как и было запланировано. После окончания упражнения все рассказывали, что им подарили, обсуждалась правильность понимания. Во время упражнения у некоторых участников возникли проблемы в понимании, того, что им хотят подарить. Но в конечном итоге данная проблема была решена между участниками.

В отношении самого упражнения участники отзывались положительно. Говорили о том, что было интересно наблюдать за остальными и отгадывать, что дарят другим; о том, что получили положительные эмоции. Трудностей при выполнении задания ни у кого не возникло, в понимании у некоторых были сложности.

В организации группы трудностей не возникло. Несколько раз пришлось участников призывать к тишине. Участники проявили свои

умения понимать невербальные сигналы партнеров. Таким образом, цель упражнения была достигнута.

Вывод: было эффективно проведено два упражнения направленных на развитие невербального общения. В результате выяснилось, что в данной группе участников тренинга нет проблем в области невербального общения. Но следует учитывать, что каждый участник воспринимает сигналы по – своему, и некоторые не обращают внимания на мелочи, которые могут сыграть важную роль в понимании партнера.

## **ПСИХОЛОГИЧЕСКИЕ АСПЕКТЫ ВОСПРИЯТИЯ КИНО**

*Нуруллин Р.Ф.*

Научный руководитель: Н.М. Надршина, ассистент  
*(Казанский государственный технический университет  
им. А.Н. Туполева)*

Авторское кино является очень психологичным. Сознательно или интуитивно, но великие режиссеры демонстрируют в своих работах те самые законы жизни, психологические законы, законы логики. При этом, такие фильмы являются очень яркой, живой иллюстрацией действия психологических законов. Фильмы стали своего рода визуальной хрестоматией по психологии общения и философии. Поэтому можно не только смотреть фильм, но и наблюдать за действием законов психологии на экране и попытками героев их нарушить.

Прежде всего отметим, что фильм есть не сумма изображений, но временная форма. Здесь уместно вспомнить знаменитый опыт Пудовкина, демонстрирующий мелодическое единство фильма. Однажды Пудовкин взял крупный план бесстрастного Мозжухина и показал его после тарелки супа, а потом соединил его с молодой женщиной в гробу и, наконец, с ребенком, играющим с плюшевым медведем. Сначала решили, что Мозжухин, казалось, смотрит на тарелку, женщину и ребенка, а затем, что он смотрит на тарелку задумчиво, на женщину с болью, на ребенка с сияющей улыбкой, и публика была в восторге от разнообразия его выражений, в то время как в действительности один и тот же план, на редкость невыразительный был использован трижды. Таким образом, реакция на кадр обусловлена предыдущим кадром, в то же время данный кадр создает новую реальность на последующие кадры – создается последовательность фильма.

Леенхардт вывел определение кинематографического ритма: «Определенный порядок кадров и для каждого из кадров определенная длительность с тем, чтобы целое производило искомое впечатление с максимальным эффектом».

Каждый фильм рассказывает историю, т.е. некоторое количество событий, связывающих персонажей, которые могут быть рассказаны и прозой, как это делается в сценарии, по которому снимается фильм. Говорящее кино с его часто всеохватывающим диалогом дополняет иллюзию. Таким образом, часто фильм понимается как визуальная и звуковая репрезентация, максимально верное воспроизведение драмы, которую литература может изложить лишь словами, но которое кино имеет счастливую возможность сфотографировать. Эта двухсмысленность поддерживается существенным для кино реализмом: актеры должны играть естественно, постановка должна быть как можно более правдоподобной, поскольку, как говорит Леенхардт, «могущество реальности, получаемой экраном, так велико, что любая стилизация будет резать глаз». Но это не значит, что фильм предназначен для того, чтобы дать нам возможность увидеть и услышать то, что мы увидели и услышали бы, стань мы в жизни свидетелями истории, которую он нам рассказывает; не для того, чтобы преподать нравственный урок.

Фрагментарные ощущения соучаствуют в глобальном восприятии: практическое восприятие является восстановлением целостного на основе знаков. Восприятие, например, пейзажа или лица является операцией частичного и скачкообразного открытия и расшифровки – известно, что чтение есть последовательность зрительных скачков от фрагмента к фрагменту слова, на основе которых возникает глобальное видение. Чтение статичного плана на экране также производится через фрагменты и скачки.

Приобщение к литературе предполагало использование зрелища как единственно возможного и единственно эффективного в данной ситуации способа. Кинематограф моделирует мир. К важнейшим категориям мировосприятия относятся пространство и время. Отношение пространственно-временной характеристики объекта к пространственно-временной природе модели во многом определяет и ее сущность, и ее познавательную ценность.

Существуют различные особенности восприятия авторского и массового кино. Эти различия основаны на самой структуре фильмов. Если в случае авторского кино, медленные и мелодичные переходы требуют отнительно терпеливого ожидания, то, в противном случае (массовое кино) – наблюдение за происходящем на экране. Однако, это стереотипное

составляющее стилистики фильма. Зачастую, в авторских фильмах содержится глубокий смысл, и они имеют широкий охват мысли. Восприятие таких фильмов нацелено на предметность и, в то же время, целостность картины. Независимо от сюжета, авторское кино задевает глубинные мысли человека, в то время как массовое кино скользит по внешним переживаниям, применяя отвлекающие моменты: юмор, ужас, катастрофа, в зависимости от жанра.

## **ПРЕЗЕНТАЦИЯ ТРЕНИНГА РАЗВИТИЯ УВЕРЕННОСТИ В СЕБЕ**

***Салмина В.В.***

Научный руководитель: Л.В. Белова, канд. психол. наук, доцент  
*(Казанский государственный технический университет  
им. А.Н. Туполева)*

Тренинг уверенности в себе позволяет, укрепить веру в себя и свои возможности, более четко видеть цели и двигаться к ним, а знание своих целей делает человека сильным настолько, чтобы осуществить свою мечту, позитивно относиться к своей жизни, не бояться критики. Уверенность в себе также дает возможность человеку оставаться самим собой при этом спокойно воспринимать критику.

Нами была составлена тренинговая программа, направленная на укрепление уверенности в себе студентов учебных заведений. Для приобретения опыта в проведении и составлении тренинговых программ, а также для оценки эффективности тренинга было использовано при работе с группой два упражнения из программы: «Веселый мяч» и «Зато ...». Тренинг проводился в учебной аудитории, в помещении было тепло и светло, но немного душно. В тренинге приняли участие студенты одной группы.

Цель упражнения «Веселый мяч»: разминка, выработка умения говорить и выслушивать комплименты. В работе был использован мяч. Упражнение проходило в спокойной дружественной обстановке. Все участники активно участвовали в упражнении, открыто и спокойно высказывали комплименты. Сложность в выполнении упражнения заключалась в том, что участникам необходимо было сразу же сориентироваться, кому говорить и какой именно комплимент.

При обсуждении выяснилось, что принимать комплименты было столь же приятно, сколько и говорить. Сначала принимая комплименты,

участники испытывали небольшое стеснение, но затем оно прошло. Так как на упражнение было отведено небольшое количество времени, некоторые из участников не зная этого, в процессе тренинга придумали комплимент каждому из участвующих, но не успели их высказать и один из участников высказал мнение по этому поводу. Он высказался о том, что если у участников нашлось что приятное сказать друг другу, тогда это необходимо делать не только в тренинге, но и в повседневной жизни.

Цель разминки была достигнута, так как участники выработали умение говорить и выслушивать комплименты, активно принимали участие в упражнении. В процессе тренинга и после его окончания участники чувствовали себя хорошо, настроение было в норме.

Цель второго упражнения – снижение уровня фрустрации или стресса, поиск возможных путей ее разрешения. В начале упражнения каждому из участников были розданы чистые листы бумаги и ручки. Затем для выполнения упражнения тренер прочитал вслух инструкцию: каждому участнику игры вкратце описать на листке бумаги какое-либо несбывшееся желание, актуальную стрессовую или конфликтную ситуацию, неразрешенную на данный момент или запомнившуюся как трудно-разрешимая (допускается анонимность). Упражнение проходило в спокойной дружественной обстановке.

Сложность составляло то, что участникам тяжело было вспомнить какую-то стрессовую ситуацию или жизненную проблему, кто-то не сразу понял задание, а кто-то просто не захотел выносить свои глубокие проблемы на всеобщее обозрение, несмотря на анонимность.

Затем все листки тренер собрал, перемешал и предложил участникам зачитывать на группе и участники должны были привести как можно больше доводов к тому, что данная ситуация вовсе не трудноразрешимая, а простая, смешная или даже выгодная. Но в результате анализа проведенного тренинга тренером было выявлено небольшое изменение в упражнении. Доводы приводили только те, кто зачитывал написанное в листе. Возможно, это несколько ограничило варианты рассмотрения и решения проблем и ситуаций. Приводить доводы участникам не составляло никакой сложности, возникли небольшие затруднения только в том, что проблемы и стрессовые ситуации, описанные на листках бумаги, были недостаточно точно сформулированы. В процессе тренинга и после его окончания участники чувствовали себя хорошо, настроение было в норме.

При обсуждении результатов тренинга один из его участников высказал предположение по поводу того, что данное упражнение можно использовать и в повседневной жизни. Он предложил написать на листе бу-

маги о том, что беспокоит, а потом через некоторое время прочитать и попробовать представить, что бы сказали по этому поводу другие люди и какие доводы бы привели.

Цель упражнения была достигнута частично, так как не все участники захотели полностью раскрыться в написании того, что их беспокоит и поэтому не пришли к снижению уровня фрустрации. В целом, попытку презентации тренинга уверенности в себе можно считать успешной, а руководителю требуется дальнейшее совершенствование профессионализма.

## **ОТЧЕТ ПО ТРЕНИНГУ ТАНЦЕВАЛЬНОЙ ТЕРАПИИ**

*Пугачева Е.С.*

Научный руководитель: Л.В. Белова, канд. психол. наук, доцент  
*(Казанский государственный технический университет  
им. А.Н. Туполева)*

Современный человек значительно отошел от природы, которая никогда не освобождала нас от необходимости двигаться. Вся двигательная активность, человека, который не занимается никакими видами спорта, сводится к лежанию, стоянию, поездкам в транспорте, сидению на работе и у телевизора. В лучшем случае вечером «прогулка» по магазинам. Такой режим ведет к недостатку кислорода в тканях, ухудшая деятельность организма.

Отсутствие двигательной активности и большие нервные перегрузки, стрессы – основные причины практически всех заболеваний. Человек, который начинает двигаться, танцевать становится более жизнеспособным, энергичным, здоровым. Ведь движение – это накопление энергии, а не трата ее. По статистике, танцоры живут исключительно долго. И это счастливые люди! Они до глубокой старости молоды и душой и телом. Энергия – накапливается!

Танцетерапия еще эффективнее, поскольку от участников не требуется умения профессионально, хорошо, красиво танцевать! Если человек движется в танце раскрепощено, расслаблено, осмысленно, то значение физических упражнений не ограничивается их воздействием на мышцы: они оказывают положительное влияние на сознание, развитие интеллекта, на эмоциональную и духовную деятельность человека, происходит снятие накопившихся стрессов. Самый широкий круг разнообразных жизненных ситуаций тесно связан с этой терапией. При этом музыка вовсе не являет-



ся обязательным компонентом. Иногда в танце подчеркнуты творческие аспекты, иногда терапевтические.

Я проводила в группе тренинг по танцевальной терапии «Следование за ведущим». Цель упражнения заключается в том, чтобы дать возможность быть и ведущим, и ведомым в малой группе. Также упражнение поощряет осознание тела, творческое движение и межличностную эмпатию. Оно дает опыт и руководства, и следования за кем-то, и творческое взаимодействие с другими членами группы.

Необходимое время для проведения этого тренинга: 30 минут, но группа затратила меньше. Процедура заключалась в том, что нужно было поделить большую группу на более маленькие – по четыре-пять человек. Участник, стоящий впереди, являлся ведущим, и экспериментировал с различными импровизированными движениями тела. Остальные члены группы следовали за ним, сохраняя ряд. Через несколько минут ведущий переходил в конец своей маленькой группы, чтобы стоящий за ним в ряду участник тоже стал ведущим. Все это происходило под веселую ритмичную музыку. Выполнялось упражнение до тех пор, пока каждый участник не получил возможность хотя бы раз стать ведущим группы, внося в нее свой особый стиль, свои движения.

Участники этого тренинга и я, как тренер, справились с заданием.

Данная методика может быть полезна для людей, которые не в состоянии иным способом выразить волнующие их чувства, и почти всегда эффективна при лечении большинства психологических проблем, как умеренных, так и серьезных. Танцотерапия – это проверенное тысячелетиями, абсолютно надежное и самое приятное средство лечения многих болезней и обеспечения здоровья и долголетия!

## **ВОЗМОЖНОСТИ САМОПОЗНАНИЯ В ИЗОТЕРАПИИ**

*Саморукова Ю.С.*

Научный руководитель: Л.В. Белова, канд. психол. наук, доцент  
(*Казанский государственный технический университет  
им. А.Н. Туполева*)

Для проведения тренинга в группе студентов было выбрано достаточно простое, позволяющее участникам лучше узнать друг друга, упражнение «Могу позволить себе играть как ребенок». Предлагалось нарисо-

вать «нерабочей» рукой за 15-20 минут самую любимую игру (или занятие) своего детства и придумать к рисунку название.

Цели процедуры для участников: раздвинуть границы умений; открыть в участниках новые чувства, эмоции; дать вновь почувствовать себя спонтанным, непосредственным, раскрепоститься;

Цели процедуры для психолога: лучше узнать каждого из участников; рисунки о детстве участников могут дать информацию о внутриличностных и межличностных конфликтах, психотравмах, страхах и т.д.

В тренинге участвовало 19 человек (все женского пола), а также сам тренер. И, хотя, тренеру не обязательно требуется участвовать в тренинге, но в данном случае участие все же необходимо. Это нужно для того, чтобы тренер был на равных с участниками, не отвлекал внимание, не смущал участвующих своим наблюдением. В связи с этим количество задач тренера увеличилось. Задачи тренера в процессе процедуры: проследить какой лист и какие краски выбрал участник (особенно цвет); проследить, как быстро каждый приступил к работе, какие были затруднения; обратить внимание на общение во время процедуры и на то, что и как изобразил каждый из участников; внимательно выслушать обсуждения упражнения.

Каждый участник мог выбрать себе понравившиеся краски по цвету и консистенции и листы формата А4 или А3. формат А3 выбрали 9 человек, а 11 человек – А4. Выбор размера листа, возможно, отражает уровень притязаний участников. Большинство участников выбрали для рисования яркие, теплые цвета. Значит, воспоминания о детстве, в основном, позитивны.

После объяснения тренером сути задания участники были удивлены тем, что им придется рисовать непривычной для себя рукой, но сразу приступили к выполнению. Только у одной участницы возникли затруднения, она не знала что ей нарисовать.

Во время процедуры участники часто общались, обменивались красками. Было заметно, что участникам нравится данное упражнение, они очень увлечены. В связи с этим тренеру было сложно закончить процедуру рисования и перейти к обсуждению, поэтому процесс рисования затянулся на 50 минут, а не на 15-20 как планировалось.

Обсуждение упражнения заняло, как и планировалось, 20 минут.

Во время обсуждения тренер задавал следующие вопросы:

- Почему именно эта детская игра возникла в воображении?
- Как чувствовал себя человек во время процедуры?
- Что чувствует сейчас?

Участники очень живо обсуждали свои рисунки, улыбались, говорили, что им очень приятно вспомнить детство, погрузиться в то состояние снова. Многие говорили, что им грустно от того, что детство прошло и его не вернуть. Все участники говорили, что им было хоть и непривычно, но, оказывается, совсем не сложно рисовать другой рукой.

Как уже говорилось выше, одной из участниц было трудно что-то нарисовать. Она это объяснила на обсуждении тем, что у нее не было любимых игрушек, игр с другими детьми, она любила только рисовать.

После упражнения у всех было хорошее самочувствие и настроение. Только одна участница сказала, что данное упражнение заставило ее нервничать, ей было не очень приятно вспоминать (хотя рисунок этого не передает, он вполне позитивен).

Тренинг позволил участникам показать, что они умеют хорошо рисовать и «нерабочей» рукой, что это совсем не трудно. Это было для них новым положительным опытом. Также участники, погрузившись в состояние детства, открыли для себя целую гамму давно забытых чувств и эмоций, раскрепостились, вновь обрели спонтанность, отвлеклись от насущных проблем. Все это, несомненно, положительно влияет на психику.

Таким образом, можно сказать, что все поставленные задачи были выполнены, цели достигнуты. С точки зрения качества тренинга можно сказать, что тренинг прошел успешно. Недостаток был лишь в организационных моментах (планирование времени процедуры), что довольно легко исправится с опытом тренера.

## **РАЗРАБОТКА ПРОФИЛЯ КЛЮЧЕВЫХ КОМПЕТЕНЦИЙ СПЕЦИАЛИСТА ПО ИНФОРМАЦИОННОМУ СОПРОВОЖДЕНИЮ**

*Селезнева К.В.*

Научный руководитель: И.С. Осадчий, канд. психол. наук, доцент  
*(Казанский государственный технический университет  
им. А.Н. Туполева)*

Важным элементом деятельности по управлению персоналом является оценка персонала, которая позволяет обеспечить управляемость и эффективное использование персонала.

В нашей работе рассмотрен метод, используемый для оценки работника в рамках формирования кадрового резерва. Задача такой оценки

состоит в выявлении трудового потенциала и степени его использования, готовности занять конкретную вакантную должность.

В рассматриваемой компании основным методом оценки потенциальных резервистов является экспертный метод, направленный на оценку профессиональных и личностных качеств. По каждому выделенному критерию на основе изучения деятельности кандидатов дается соответствующая оценка по пятибалльной шкале без описания характеристики выраженности качества (каждое качество имеет удельный вес, определенный так же экспертным путем).

Такой подход к оценке обладает высокой степенью субъективизма и относительной трудоемкостью в использовании и обработке полученных данных, поэтому предлагается проводить оценку с помощью профиля компетенций, разработанного на основе должностных инструкций с привлечением экспертов.

Примем за базовое следующее определение. Ключевые компетенции-качества и свойства личности профессионала, позволяющие эффективно выполнять поставленные перед сотрудником задачи в соответствии с основной бизнес-функцией организации и подразделения.

Процесс разработки модели ключевых компетенций осуществляется в несколько этапов: составление списка компетенций; проработка уровней модели компетенций (практика показывает, что компетенции подразделяют на 3-5 уровней); формирование профилей компетенций под конкретные должности. Для оценки управленческих способностей и оценки потенциала кандидата разработан профиль компетенций. Это – оценочный лист, отражающий в общей сложности 12 качеств, разбитых на 3 группы. Формулировка оценочных суждений конкретна и не сводится к «хорошо-плохо». Ответы даются на специальном бланке, прилагаемом к оценочному листу, что позволяет выявить общую тенденцию к положительным, нейтральным и негативным оценкам.

Для оценки кандидатов рекомендуется привлекать несколько человек (экспертов): 2-3 равных по положению и хорошо контактирующих по работе; непосредственного руководителя; одного или нескольких членов коллектива, мнению которых можно доверять. Общая оценка дается на том же бланке ответов, в клетках которого выставляется количество случаев выбора соответствующих оценок.

Большой разброс оценок означает, что среди оценивающих нет единого мнения, или они не так хорошо знают человека, как мы предполагали. Небольшой сдвиг (в 1 балл) – ничего не значит, кроме того, что один из оценивающих более смел в суждениях, чем другой, или лучше знает

оцениваемого. Когда разные оценивающие по одному качеству дают сильно различающиеся варианты («положительно» – «отрицательно»), следует попросить их пояснить свою точку зрения на фактах и примерах. Если сотрудники (эксперты) единодушно дают оценки, сдвинутые вправо или влево, – оценка объективна.

Оценку облегчает составление «графического профиля должности», представляющего собой комбинацию таблицы и графика. В таблице отмечают степень развитости качеств исходя из требований, предъявляемых должностью (минимальный уровень), и фактическое их состояние. Значки в таблице соединяются соответствующими линиями, в результате образуются два графика, а их дает наглядное представление о достоинствах и недостатках субъекта.

По этому же принципу можно сравнивать качества отдельных лиц.

Графический профиль наглядно покажет, какие из компетенций следует развивать в случае их слабой выраженности. Исходя из этого составляют индивидуальную программу обучения резервиста. В ходе этого этапа разработчики получают возможность проверить, насколько точно компетенции соответствуют всем рабочим ролям в компании.

Эффективная модель должна быть ясной и легкой для понимания, описываться простым языком, иметь простую структуру (10-12 компетенций). Чем больше компетенций содержит модель, тем труднее ее внедрить в практику.

Предлагаемый метод играет важную интегративную роль в системе работы с персоналом, снижает степень субъективизма за счет вспомогательных, информационных материалов (детальное описание каждой компетенции и степени их развития, соответствующих каждой оценке) и расширения их числа, а также наглядно детализирует процедуру оценки за счет графического предоставления данных.

## **ОСВОЕНИЕ ПРОЦЕДУРЫ ТРЕНИНГА СОЦИАЛЬНОЙ ЧУВСТВИТЕЛЬНОСТИ И САМОПОЗНАНИЯ**

***Селезнева К.В.***

Научный руководитель: Л.В. Белова, канд. психол. наук, доцент  
*(Казанский государственный технический университет  
им. А.Н. Туполева)*

При выборе методики для отработки умения управлять группой и задавать направления группового развития, за основной ориентир принят

уровень социальной чувствительности, его повышение позволит лучше понять членов своей группы, установить тесный контакт, конструктивное общение и взаимодействие.

Цель – измерение и развитие социальной чувствительности участников как способности познавать другого человека в ходе общения с ним и на этой основе повышать качество предсказаний его поведения.

В упражнении приняло участие 15 человек, разделенные впоследствии на 3 равные группы. На мой взгляд, упражнение заинтересовало участников. Группы ответственно подошли к выполнению своего задания и справились с ним в установленное ведущим (мною) время. Добровольцы же не все справились с поставленной задачей: один не уложился в установленное время, поэтому пришлось его наскоро, не до конца вникая в представленные характеристики; второй – изначально не понял задание, поэтому тоже допустил некоторые ошибки. На этапе сопоставления работы группы и ее Добровольца возникла дискуссия, радость по поводу совпадений позиций, некоторые сожаления об упущенных возможностях. Снизили точность результатов ошибки, связанные с неточностями на первых этапах выполнения упражнения.

На этапе анализа проведенного упражнения, участники активно отвечали на поставленные вопросы, проявляли инициативу в высказывании своего мнения, называли ошибки в выполнении упражнения (нехватка времени, нечеткие инструкции). Как оказалось, группам в выполнении поставленной задачи ничего не мешало, помогало же хорошее знание своего Добровольца. Для Добровольцев задание оказалось сложнее – в процессе обсуждения каждый из них рассказал о возникших трудностях, предложил свои пути выполнения задания и по моему мнению, весьма обоснованно.

Оценка эффективности работы тренера опирается на объективные и субъективные критерии эффективности работы с группой: достижение поставленных задач; отсутствие замечаний по проведению упражнения участниками; отсутствие недочетов в своей работе как ведущего; активное включение в процесс всех участников; получение активной обратной связи участников; удовлетворенность участников процессом; климат «психологической безопасности» в группе, отсутствие деструктивных ситуаций; понимание важности каждым участником социальной чувствительности; получение удовлетворения от проделанной работы; положительная оценка проводимого упражнения экспертом.

Если рассматривать себя как ведущего, то можно выделить ряд ошибок: вначале упражнения забыла сориентировать участников на прин-

ципы работы тренинговой группы, дала нечеткие инструкции по выполнению задания, не оптимально спланировала время на выполнение.

В тоже время, положительные стороны: группа активизировалась, заинтересовалась выполнением упражнения. Немалая роль здесь принадлежит групповому, совместному выполнению задания настроению отражалось в улыбках участников, в проявленном интересе, спокойной, благоприятной психологической обстановке. Благодаря работе в комфортной обстановке, мое самочувствие было хорошим: без дискомфорта (как на психологическом, так и на вегетативном уровнях), общение с участниками происходило в естественной форме, участники рассматривались как равные партнеры по общению. С моей стороны наблюдался интерес к проводимой работе: было интересно и наблюдать за участниками, анализировать свое поведение при проведении мероприятия.

В целом, я считаю, что психологический аспект упражнения был достаточно эффективен (активное включение в процесс всех участников, получение активной обратной связи участников, удовлетворенность участников процессом, климат «психологической безопасности» в группе, отсутствие деструктивных ситуаций), а процедурный выполнен с ошибками.

Благодаря упражнению, получен ценный опыт в проведении такого рода мероприятий. Это дало возможность не только быть участником тренингов, но и быть непосредственным ведущим проводимого упражнения, которое упрочило стремление к профессиональному саморазвитию в выбранной сфере деятельности.

## **ОРГАНИЗАЦИЯ ПРОВЕДЕНИЯ СОБЕСЕДОВАНИЯ ПРИ ОТБОРЕ КАНДИДАТОВ НА ДОЛЖНОСТЬ СПЕЦИАЛИСТА ПО ИНФОРМАЦИОННОМУ СОПРОВОЖДЕНИЮ**

***Селезнева В.В.***

Научный руководитель: И.С. Осадчий, канд. психол. наук, доцент  
*(Казанский государственный технический университет  
им. А.Н. Туполева)*

Конечным итогом первичного собеседования является сужение круга соискателей до минимально допустимого. На этом этапе отсеиваются те кандидаты, которые не подходят организации.

Чтобы процедура проведения собеседования была построена правильно, и организация отбирала тот персонал, который ей необходим нужно четко знать в ком она нуждается. Это можно выяснить, проведя анализ содержания деятельности специалиста по информационному сопровождению. Затем составить критерии, по которым и нужно формировать процедуру проведения собеседования.

Существует несколько методов анализа содержания работы: наблюдение за работником и регистрация всех выполняемых им задач и действий; сбор информации посредством собеседования с работником или его непосредственным начальником; работник самостоятельно дает описание своей работы и требований к ней, заполняет вопросник.

На основе анализа содержания работы создается должностная инструкция, которая включает перечень основных обязанностей, требующихся знаний и умений.

Вопросники имеют важное и очевидное преимущество – они структурированы и могут быть разработаны для того, чтобы охватить совокупность рабочих операций. Вопросник составлен качественно, если в нем преобладают вопросы типа: «что?», «кто?», «как?», «почему?», «когда?», «где?».

Более того, вопросник должен быть протестирован и в случае необходимости откорректирован. Несмотря на четкость и ясность вопросов, они могут быть по-разному интерпретированы отвечающими. Поэтому неиндивидуальный подход к разработке этого документа может привести к достаточно поверхностным результатам.

На этапе проведения основного собеседования уточняются вопросы, связанные с профессиональной деятельностью кандидата.

Следующим является этап анализа кандидатур по различным основаниям, используя составленную должностную инструкцию, а также их сравнительная интерпретация. На практике он является наиболее сложным и проблематичным, а его результативность напрямую зависит от профессиональной квалификации специалиста по управлению персоналом.

В качестве примера приведем ситуацию отбора специалиста по информационному сопровождению. Определим основные виды деятельности:

- обслуживание потребителей;
- привлечение новых клиентов;
- искусство продажи.

Выделенные виды деятельности должны стать основанием для разработки и определения вопросов для собеседования. Полученные ответы целесообразно привести к установленному порядку, но понятно, что в



полной мере это не может быть реализовано, а, следовательно, можно ограничиться краткими пометками и записями. Ответы кандидатов необходимо оценивать по бальной системе. Рассмотренная информация заносится в базу данных и на ее основании составляется отчет.

Следует отметить, что при проведении собеседования с кандидатами акцент должен быть смещен в сторону таких качеств, которые являются наиболее важными в данной сфере – коммуникативность, профессионализм.

Если на предыдущих этапах удалось найти несколько подходящих кандидатов на вакансию, окончательное интервью позволит сделать окончательный выбор. Его проводит генеральный директор в присутствии специалиста по управлению персоналом.

## **ПРОВЕДЕНИЕ ЗАНЯТИЯ ПО ФОРМИРОВАНИЮ КОММУНИКАТИВНОЙ ИНИЦИАТИВЫ И РАЗВИТИЮ ВООБРАЖЕНИЯ**

*Селезнева В.В.*

Научный руководитель: Л.В. Белова, канд. психол. наук, доцент  
*(Казанский государственный технический университет  
им. А.Н. Туполева)*

Цель апробированного приема работы с группой – научиться слушать и слышать партнера по общению, точно выполнять указания другого при решении единой задачи; научиться четко выражать в словах требуемое от партнера действие, уметь давать конкретные указания; формирование способности к сотрудничеству; изучение способности к пространственной координации общения.

В упражнении участвовали 6 студентов, которые образовали 3 пары и, получив инструкции, приступили к выполнению задания. В ходе работы шло оживленное обсуждение, применение уточняющих вопросов. Те, кто находились в роли «Учителя» максимально точно пытались передать информацию по запросу. Участники не были ограничены в условиях, поэтому многие сами решали, как и с помощью чего передать смысл изображения. Кто-то сравнивал сегмент окружности с «куском пирога» и «Учитель» на вопросы «Ученика» пытался объяснить спокойно, рассудительно. Находящиеся в роли «Ученика» не боялись задавать вопросы, четко следовали инструкциям, включали обратную связь – это позволяло

находиться в постоянном межличностном контакте друг с другом. С поставленной задачей все справились, времени на выполнение упражнения, оказалось даже много. Несмотря на случаи недопонимания при рисовании фигур, конфликтных ситуаций не возникало. Вся работа проходила в атмосфере дружелюбия и интереса.

Критерии эффективности проведенного упражнения, выдвинутые нами в целях самооценки: 1) достижение поставленных задач; 2) отсутствие замечаний по проведению упражнения участниками; 3) отсутствие недочетов в своей работе как ведущего; 4) активное включение в процесс всех участников; 5) получение активной обратной связи участников; 6) удовлетворенность участников процессом и результатом работы; 7) климат «психологической безопасности» в группе, отсутствие деструктивных ситуаций; 8) понимание важности каждым участником коммуникативных умений; 9) положительная оценка проводимого упражнения экспертом; 10) отсутствие дискомфорта и преодоление барьеров во время проведения упражнения.

На этапе анализа проведенного упражнения, участники отвечали друг за другом на вопросы ведущего. Отмечались искренние ответы, открытые, активно высказывалось собственное мнение. Как оказалось, некоторым мешал шум, создаваемый другими участниками в процессе выполнения задания. Хотя, большинство это даже и не замечало.

В выполнении упражнения многим помогали точные инструкции партнера, до мельчайших подробностей. Участники смогли четко и емко выразить свои взгляды на изображение фигур, говорили на «одном языке», без употребления непонятных партнеру слов. Благодаря тому, что упражнение было проведено после упражнений основного тренинга, обсуждения домашнего задания, участники были настроены на дружелюбное взаимодействие. Данное упражнение послужило сменой деятельности с вербальной формы на графическую. Этот факт вызвал оживление со стороны участников.

Практически все справились с заданием, но недочеты были, когда «Ученик» не поняв «Учителя» не уточнял особенности. В ходе обсуждения упражнения, участники предложили свои цели, на которое направлено упражнение, при этом наблюдалась положительная обратная связь, интерес к выполнению задания участниками.

Если рассматривать себя как ведущего, то очень сложно провести самооценку, из-за того, что сложно адекватно посмотреть на себя со стороны. В начале возник дискомфорт в связи с отсутствием опыта проведения подобных мероприятий. Но, в дружелюбной атмосфере заинтересо-

ванности в упражнении, этот дискомфорт пропал. Выполнение упражнения участниками было интересно наблюдать. Поведение и ход мысли участников ориентировали на более интересные цели, которые мне изначально не удалось обозначить.

Благодаря открытым отношениям, гибкой коммуникации, самочувствие было благоприятным, не было дискомфорта на психологическом, и на вегетативном уровнях. Наблюдался прилив энергии, когда стало понятно, что упражнение было принято группой, что участники активно принимают участие в работе.

Положительным моментом в выполнении и обсуждении упражнения стало отношение с участниками, как с равноправными партнерами, без барьеров и стереотипов. Участники были открыты, улыбки – считаю это проявлением удовлетворенности выполненной работой. Оценки участниками ведущего были весьма положительными, что дополнительно способствовало раскрепощению.

В итоге, основные цели достигнуты. Проведенное упражнение было полезно не только участникам группы, но и помогло ведущему приобрести практических навыков управления группой.

## **АКЦЕНТУАЦИИ ХАРАКТЕРА И ТИП РЕАГИРОВАНИЯ В КОНФЛИКТНЫХ СИТУАЦИЯХ КАК ОТРАЖЕНИЕ СОЦИАЛЬНОЙ АДАПТАЦИИ В ПОДРОСТКОВОМ ВОЗРАСТЕ**

*Филимонова К.Л.*

Научный руководитель: Л.В. Белова, канд. психол. наук, доцент  
(*Казанский государственный технический университет  
им. А.Н. Туполева*)

Каждый год детства, подростничества и юности – это не только новый шаг в психическом развитии, становлении личности, формировании психических функций и «вызревании» интеллектуальных возможностей, но это еще и ступень социального становления, расширения и качественного изменения социально-психологических возможностей человека. Социально-психологическое развитие – это процесс усвоения человеком доступного ему на данный момент социального опыта; творческая переработка последнего в личный опыт, во внутренние социальные ценности и установки. Характер в социальной адаптации играет очень важную роль.

Существует много типов характеров и разные характеры по-разному воспринимают адаптацию в классе: кто-то может конфликтовать, кто-то может просто не обращать внимание.

Объект исследования: проявление акцентуаций характера в конфликтных ситуациях возникающих в социальной адаптации.

Предмет исследования: взаимосвязь акцентуации характера и типа реагирования в конфликтных ситуациях как отражение социальной адаптации в подростковом возрасте.

Цель работы: изучение связи социально-психологической адаптации с акцентуацией характера и с типом реагирования в конфликтных ситуациях в подростковом возрасте.

Гипотеза исследования: заключается в предположении о том, что подростки, имеющие выраженные акцентуации характера по возбудимому и тревожному типу более конфликтны в ситуациях социальной адаптации.

Задачи работы:

1) теоретический анализ проблемы социальной адаптации в раннем подростковом и юношеском возрасте;

2) эмпирическое исследование акцентуаций характера подростков и типов реагирования в конфликтных ситуациях;

3) выявление связи между акцентуациями характера и типами реагирования в конфликтных ситуациях;

4) интерпретация результатов эмпирического исследования и их обобщение в виде выводов.

Методологическую основу составили понятия и определения о социализации и социальной адаптации (Андреева Г.М., Ковалева А.М., Луков В.А., Мясищев В.Н. и др.), положения о возрастных особенностях психического развития в подростковом и юношеском возрастах (Аверин В.А., Арсеньев А.С., Волков Б.С., Драгунова Т.В., Колесков Д.В., Мягков И.Ф., Кон И.С., Реан А.А.).

Методы исследования: теоретический анализ (который позволил выявить специфические стороны исследуемого процесса), опросник «Акцентуации характера» (К. Леонгард), «Исследование особенностей реагирования в конфликтной ситуации» (К. Томас), методика 20 определений (М.Кун и Т. Макпартленд), контент-анализ, коэффициент ранговой корреляции Спирмена.

Опрошены 26 учеников 8 класса гимназии г. Казани в возрасте от 11 до 15 лет. Выяснено, что в самопрезентациях восьмиклассников отсутствуют такие категории как способности к труду, самообслуживанию и

взаимообслуживанию, что характеризует пробелы социальной адаптации и специфику взаимосвязи выраженности акцентуаций характера по возбудимому и тревожному типу с конфликтностью в ситуациях социальной адаптации.

Теоретическая значимость исследования: данная попытка анализа социальной адаптации подростков расширяет представления об особенностях взаимосвязи типов акцентуации личности и типов реагирования в конфликтных ситуациях в подростковом возрасте.

Практическая значимость исследования: результаты можно использовать в практике работы школьных психологических служб в работе с подростками и старшеклассниками, в работе с родителями подростков.

## **АГРЕССИВНОСТЬ У ДОШКОЛЬНИКОВ**

*Хабибулина Э.Р.*

Научный руководитель: В.А. Степашкина, ассистент  
(*Казанский государственный технический университет  
им. А.Н. Туполева*)

В современном обществе проблема агрессивного поведения обостряется все больше и больше. Практически каждый день все мы становимся, так или иначе, жертвами агрессивных проявлений или наблюдателями конфликтного общения. Роли так называемых «благополучных», «нормальных» агрессоров, которые с раздражением смотрят на окружающих и мимоходом отпускают саркастические замечания, также бывают нередки.

Не менее актуальна проблема детской агрессивности. Этому существует множество объяснений. Мы знаем, что члены семьи сейчас все меньше общаются друг с другом, что дома многие родители предпочитают проводить время за компьютером или телевизором, или вовсе предпочитают работу больше чем семью. У многих родителей хватает своих личных трудностей и проблем, а так же личных вредных привычек и зависимостей. В результате, количество разводов растет, и все большее число детей живет с одним из родителей.

Цель: исследование проявлений агрессии у детей дошкольного возраста.

Гипотеза: проявление агрессии в дошкольном возрасте у мальчиков отличается от проявления агрессии у девочек.

Задачи исследования:

1. Провести теоретический анализ агрессии в дошкольном возрасте;
2. Провести экспериментальное исследование проявления агрессии в дошкольном возрасте у мальчиков и девочек;
3. Проанализировать полученные данные.

Методы исследования: теоретическое исследование – изучение и анализ психологической и специальной литературы; методика «несуществующее животное»; «тест детской апперцепции (САТ)» беседа – метод получения информации на основе вербальной коммуникации; наблюдение – метод психологического исследования, рассчитанный на непосредственное получение нужной информации через органы чувств.

В исследовании приняли участие 10 испытуемых мужского и женского пола в возрасте 5-6 лет. Испытуемые были разделены на 2 группы по половому признаку.

Выводы.

1. У мальчиков и у девочек наблюдается вербальная агрессия защитного характера.
2. У мальчиков чаще, чем у девочек, встречается агрессия нападающего типа (задирания, драка, конфликт внутри группы).
3. У девочек встречается пассивная агрессия в виде снов, нежелания что-либо делать, забывчивость в ответ на фрустрирующие ситуации.
4. У мальчиков и у девочек не наблюдается конкурирующей агрессии.

Таким образом, агрессия девочек носит защитный, словесный и пассивный характер. Тогда как агрессия мальчиков относится к более активной форме, и может носить как защитный, так и нападающий характер.

## **ОСОБЕННОСТИ АДДИКТИВНОЙ ЛИЧНОСТИ**

*Хабибулина Э.Р.*

Научный руководитель: В.А. Степашкина, ассистент  
(*Казанский государственный технический университет  
им. А.Н. Туполева*)

Проблема, связанная с зависимостями, значима в нашем обществе: происходит быстрая десоциализация лиц молодого возраста, оказавшихся под влиянием зависимости. Это наносит значительный прямой и косвенный экономический ущерб для каждого из них, их семей и общества в целом. Высокая общественная опасность этих расстройств – криминали-

зация и виктимизация больных. Проблема зависимости ведет к психологическому дисбалансу и дезадаптации значительной части населения.

Цель: исследование уровня конфликтности, волевой потенциал личности, акцентуации характера, самоотношения, эмоционального отношения к общению лица, страдающего зависимостью.

Объект исследования: аддиктивная личность. Предмет исследования: проявление уровня конфликтности, волевой потенциал личности, акцентуации характера, самоотношение, эмоциональное отношение к общению у зависимых.

Гипотеза: можно предположить, что для лиц, страдающих зависимостью, характерны повышенная возбудимость, конфликтность, низкий уровень волевого потенциала личности, низкий уровень самопринятия, эмоциональное отношение к общению отличается от его проявлений у здорового человека.

Задачи исследования:

1. Провести анализ теоретических аспектов личность и основных понятий в изучении зависимых.
2. Провести экспериментальное исследование зависимых и здоровых людей.
3. Проанализировать полученные данные.

Методы исследования: теоретический анализ психологической и специальной литературы, методика изучения акцентуаций личности К.Леонгарда (модификация С.Шмишека); личностный опросник для измерения эмоционального отношения к общению; диагностика волевого потенциала личности; опросник самоотношения (В.В. Столин, С.Р. Пантеев); экспресс-диагностика устойчивости к конфликтам; копинг-поведение в стрессовых ситуациях (С. Норман, Д.Ф. Эндлер, Д.А. Джеймс, М.И. Паркер; адаптированный вариант Т.А. Крюковой); беседа – получение информации на основе вербальной коммуникации; наблюдение – получение информации через органы чувств.

В исследовании приняли участие 4 испытуемых мужского пола в возрасте 30-40 лет. Двое из испытуемых страдают гемблингом и наркозависимостью, у остальных игровая и наркотическая зависимость не проявляется.

Основные выводы:

1. Факторы, создающие риск развития зависимости, обусловлены неправильным воспитанием в семье: недостаточная опека, непостоянство

отношений, повышенная требовательность в сочетании с жестокостью, а так же присутствие негативных факторов и зависимостей в семье или близких родственников.

2. Основными признаками зависимых можно считать глубокую сосредоточенность на объекте увлечения, эмоционально насыщенное отношение к объекту, утрата контроля за временем, раздражение в отсутствии увлечения, физический дискомфорт и игнорирование любой иной деятельности.

3. Зависимым свойственно менять окружение по интересам, так как они не могут создать долгосрочные отношения и будет лучше окружить себя такими же не эмпатийными людьми.

4. Зависимым свойственна низкая аффилиация, индифферентное отношение к отвержению их группой.

5. Аддиктивным личностям свойственно быстро погружаться в проблему, переживать ее, но они не могут ее решить и как следствие стремятся избегать ее, используя определенные стратегии психологической защиты.

6. У зависимых людей собственное «Я» подвластно внешним обстоятельствам, плохая саморегуляция, размытый локус «Я», отсутствие тенденции искать причины поступков и результатов в себе самом.

7. Если зависимым людям удастся «соскочить» со своей зависимости, то у них остается потребность быть зависимым и они ищут другой объект.

## **ВЗАИМОСВЯЗЬ ЭМОЦИОНАЛЬНОГО ВЫГОРАНИЯ И КОНФЛИКТНОСТИ В ПРОФЕССИОНАЛЬНОЙ ДЕЯТЕЛЬНОСТИ (НА ПРИМЕРЕ СОТРУДНИКОВ ЗАО «ТАХNET»)**

*Шамсуллина Л.Р.*

Научный руководитель: Р.В. Габдреев, докт. психол. наук, профессор  
(*Казанский государственный технический университет  
им. А.Н. Туполева*)

Проблематика эмоционального выгорания человека в различных профессиях с давних пор привлекала внимание психологов. Существует ряд профессий, в которых человек начинает испытывать чувство внутренней эмоциональной опустошенности вследствие необходимости постоян-



ных контактов с другими людьми. Зачастую это общение носит конфликтный характер, наиболее подвержены такому взаимодействию люди, работающие в сфере услуг.

Специалисты, работающие, в данной сфере часто испытывают негативные эмоции. По мнению исследователей, негативные психические переживания и состояния могут затрагивать разные грани трудового процесса – профессиональную деятельность, личность профессионала, профессиональное общение, в целом отрицательно сказывается на профессиональном развитии личности. В своем исследовании мы исходим из предположения о том, что следствием возникновения эмоционального выгорания является конфликтность в профессиональной деятельности сотрудников.

В ходе исследования были использованы следующие диагностические методы: метод наблюдения, методика диагностики уровня эмоционального выгорания, диагностика конфликтности (тест В.Ф. Ряховского «Самооценка конфликтности»), тест описания поведения К. Томаса, тест на оценку коммуникативных умений, метод семантического дифференциала.

В роли испытуемых выступили сотрудники организации ЗАО «TaxNet»: абонентский отдел и удостоверяющий центр (УЦ) в возрасте от 20–50 лет. Сотрудники вышеуказанных отделов в своей работе постоянно взаимодействуют с людьми и часто возникают конфликтные ситуации.

Полученные данные показали связь между конфликтностью и параметрами эмоционального выгорания. В абонентском отделе конфликтность коррелирует с параметром переживание психотравмирующих обстоятельств. Переживание психотравмирующих обстоятельств проявляется в усиливающемся осознании психотравмирующих факторов в профессиональной деятельности, которые трудно или невозможно устранить. В результате у специалиста возникает внутреннее напряжение и на фоне этого личность может быть раздражительна, и сама спровоцировать конфликт, либо на претензии абонента принять оборонительный стиль. Так же выявлена связь конфликтности с параметром расширение сфер экономии эмоций. Расширение сфер экономии эмоций форма защиты, которая осуществляется вне профессиональной области: общение с родными, приятелями. Конфликтность коррелирует с параметром психосоматические и психовегетативные нарушения. Психосоматические и психовегетативные нарушения симптом, который проявляется на уровне физического и психического самочувствия. При наличии данного симптома специалист не склонен идти на конфликт, так как это может привести к отклонениям

в соматическом и психическом состоянии. Выявлена связь между параметрами коммуникативные умения и загнанностью в клетку.

В Удостоверяющем центре выявлена связь между параметрами конфликтность и эмоционально-нравственная дезориентация. При эмоционально-нравственной дезориентации профессионал не проявляет должного эмоционального отношения к субъекту, он защищает свою стратегию и у профессионала низкая степень конфликтности.

Параметр коммуникативные умения связан с такими параметрами эмоционального выгорания как расширение сфер экономики эмоций, резистенция, неадекватное эмоциональное реагирование. При неадекватном эмоциональном избирательном реагировании профессионал неадекватно «экономит» на эмоциях, ограничивает эмоциональную отдачу за счет выборочного реагирования в ходе рабочих контактов. Чем выше данный симптом, тем ниже коммуникативные умения, так как коммуникативные умения предполагают хорошо развитые умения активного слушания, хорошо развитый навык обратной связи.

Деятельность абонентского отдела и УЦ носит конфликтный характер, конфликт внешний. Работа сотрудников связана с тем, что бы помочь абоненту решить возникшую ошибку, и при этом не втянуться в конфликт, на который провоцирует абонент.

## **ОЦЕНКА ВЗАИМОСВЯЗИ АДАПТАЦИИ С ЭМПАТИЕЙ В ГРУППЕ МЕНЕДЖЕРОВ**

*Шарафиева А.Р.*

Научный руководитель: Л.В. Белова, канд. психол. наук, доцент  
(*Казанский государственный технический университет  
им. А.Н. Туполева*)

В условиях профессиональной деятельности, как правило, мы имеем дело с трудовым коллективом. В коллективе складывается определенная система различных деловых и личных взаимоотношений, которые основаны на взаимном доверии и уважении людей, открытости, порядочности и т.п. Трудовой коллектив способен создавать для каждого сотрудника возможность развиваться как творческой личности. Коллектив, как правило, обладает высокой эффективностью в работе, его сотрудники всегда объединены какой-то общей целью.

Жизнь отдельного коллектива всегда зависит от макросреды – тех общественных и экономических отношений, которые существуют в обществе. При этом коллектив испытывает влияние и от микросреды – той конкретной организации, в которую он входит. Важным моментом успешности жизнедеятельности коллектива является настроение и атмосфера, в которой он живет или социально-психологический климат коллектива: это эмоции, отношения, настроения, мнения, установки. Таким образом, нормальный, здоровый психологический климат в коллективе всегда является залогом его успешности и работоспособности.

Для коллектива очень важна быстрая и безболезненная адаптация сотрудников в коллективе, что в свою очередь зависит от многих факторов. Мы в своей работе рассмотрели связь адаптации с эмпатией, так как считаем, что это один из ведущих факторов, влияющих на социальную адаптацию менеджеров. Развитие эмпатии сопровождается личностный рост и становится одним из его ведущих признаков. Эмпатия помогает человеку соединиться с миром людей и не ощущать одиночества.

Цель исследования – изучить взаимосвязь показателей адаптации с эмпатией в группе менеджеров. Объект исследования: группа менеджеров. Предмет исследования: поиск взаимосвязи показателей их адаптации с эмпатией.

Задачи исследования:

- изучить и проанализировать теоретические подходы в исследовании адаптации и эмпатии;
- экспериментально изучить уровни развития эмпатических способностей и адаптации в группе менеджеров;
- изучить взаимосвязь адаптации с эмпатией в группе менеджеров;
- разработать рекомендации для менеджеров.

Гипотеза исследования: между показателями адаптации и эмпатии существует взаимосвязь, характер которой отражает психологический климат в коллективе.

Методологическая основа исследования. В своей работе мы опираемся на теории П.В.Кузнецова, З.Фрейда, Х.Кохута и других исследователей.

Методы исследования.

В ходе исследования использовались методы опроса и анкетирования (опросник социально-психологической адаптации К. Роджерса и Р. Даймонда, диагностики уровня эмпатических способностей В.В. Бойко), ме-

тод контент-анализа на основе проективной методики «20 Я». Метод статистической обработки, а также методы графического представления данных первичной и статистической обработки.

Теоретическая значимость работы. Уточнены и расширены понятия социальная адаптация и эмпатия на основании представления о глубинном подходе к личности. Определена специфика взаимосвязи между социально-психологическими характеристиками личности: эмпатийностью и социальной адаптацией менеджеров.

Практическая значимость работы. Можно использовать результаты исследования при прогнозировании успешности развития эмпатии и уровня социальной адаптации как личностных образований в профессиональной подготовке специалистов, при работе с менеджерами для оценки и развития у них эмпатических способностей и повышения уровня социальной адаптации.

## **ИННОВАЦИОННЫЕ ТЕХНОЛОГИИ ОБУЧЕНИЯ МАТЕМАТИКЕ**

*Анисимова И.В., Гиниятуллина Р.Р.*

Научный руководитель: В.Н. Игнатъев, докт. физ.-мат. наук,  
профессор

*(Казанский государственный технический университет  
им. А.Н. Туполева)*

Инновационные технологии обучения возможно встраивать в начало, центр или даже финальную стадию образовательного процесса, и в таком случае, с учетом всех его свойств, оно может стать уникальным образовательным инструментом.

Добиться построения системы обучения, которая бы обеспечивала всем желающим в любой удобный промежуток времени доступ к имеющимся образовательным ресурсам, только силами и средствами формальных учебных заведений невозможно. Необходимо объединение всех лиц, заинтересованных в развитии образования [1].

Ориентация процесса обучения на индивидуальные особенности и потребности, его содержания, методов, средств и организационных форм становится более эффективной при активном использовании инновационных технологий обучения, основанных на методически обоснованном

использовании информационно-коммуникационных технологий: от построения урока с использованием электронных образовательных ресурсов до реализации индивидуализированного дистанционного обучения [2].

Дистанционное обучение математике, которое будет являться методической системой, рассматривается как самостоятельная, развивающаяся система. Взаимодействуя с информационно-образовательной средой, дистанционное обучение обеспечивает обязательное достижение учащимися как нормативных, так и индивидуализированных целей обучения математике.

Общие цели обучения математике, рассматриваемые как внешний по отношению к методической системе дистанционного обучения математике элемент, являются фактором, приводящим к образованию системы. Индивидуализированные цели обучения, фиксирующие индивидуальные образовательные потребности сетевых учащихся и соответствующие целевым установкам деятельности сетевых учителей, рассматриваемые как внутренний по отношению к методической системе дистанционного обучения математике элемент, являются фактором, приводящим к наполнению вариативной составляющей методической системы: дополнительного содержания, необязательного для усвоения всеми учащимися и позволяющего учесть индивидуальные образовательные потребности: средств, методов и форм, позволяющих учитывать особенности усвоения математического содержания отдельными учащимися и особенности их взаимодействия с сетевым учителем математики и другими учащимися в информационно-образовательной среде дистанционного обучения [3].

Необходима перекройка штатного расписания и бюджетов научных и образовательных учреждений, повышение статуса обучающих дистанционных центров и выведение их из подчинения техническим службам, их встраивание в учебный и исследовательский процесс. Для получения знаний путем самообразования можно пользоваться такими ресурсами Интернета, как виртуальные библиотеки, on-line учебники, тесты и научные разработки.

Реализация дистанционного обучения математике отражает специфику деятельности учащихся по усвоению математического содержания в условиях дистанционного обучения, что находит свое отражение в необходимости реализации дистанционного обучения математике в виде последовательностей технологических циклов: подготовительного, учебного, заключительного. При этом подготовительный цикл обеспечивает

включение субъектов в процесс дистанционного обучения математике на основе: определения индивидуализированных целей деятельности сетевых учащихся; обеспечения комфортного вхождения сетевых учащихся в сетевую учебный коллектив и реализации процедуры знакомства; конструирования индивидуальных траекторий освоения учебного математического содержания. Учебный цикл отражает структуру учебной математической деятельности; предполагает обязательное взаимодействие сетевого учителя и учащихся и обеспечивает усвоение учащимися математического содержания в соответствии с общими и индивидуализированными целями и осуществление контроля и диагностики с целью коррекции дальнейшей траектории обучения. Завершающий цикл ориентирован на проверку достигнутого уровня сформированности системы математических знаний и умений.

#### ЛИТЕРАТУРА

1. *Андреев А.А.* Введение в дистанционное обучение. Учебно-методическое пособие. – М.: ВУ, 1997.
2. Новые педагогические и информационные технологии в системе образования: Учеб. пособие для студ. пед. Вузов и системы повыш. квалиф. пед. кадров / Е.С. Полат, М.Ю. Бухаркина, М.В. Моисеева, А.Е. Петров; Под ред. Е.С. Полат. – М.: Издательский центр «Академия», 2000. – 272 с.
3. *Снегурова В.И.* Проблемы и ограничения дистанционного обучения математике // Вестник Новгородского государственного университета им. Ярослава Мудрого, № 53, 2009.

### **ВЗАИМОСВЯЗЬ ЭМОЦИОНАЛЬНОГО ВЫГОРАНИЯ И ЛИЧНОСТНЫХ КАЧЕСТВ ПРОФЕССИОНАЛЬНОЙ ДЕЯТЕЛЬНОСТИ ПСИХОЛОГА**

***Юдина А.А.***

Научный руководитель: А.В. Лаврентьева, канд. психол. наук,  
доцент

*(Казанский государственный технический университет  
им. А.Н. Туполева)*

Проблема стрессоустойчивости человека в различных профессиях с давних времен привлекала внимание психологов. Существует ряд про-

фессий, в которых человек начинает ощущать чувство внутренней эмоциональной опустошенности вследствие необходимости постоянных контактов с остальными людьми. Под «эмоциональным выгоранием» понимается состояние физического, эмоционального и умственного истощения, проявляющееся в профессиях социальной среды. Также под данным синдромом понимается выработанный личностью механизм психологической защиты в форме полного или частичного исключения эмоций в ответ на избранные психотравмирующие воздействия. Синдром эмоционального выгорания воздействует на состояние здоровья, психической устойчивости, надежности и профессиональное долголетие специалистов, включенных в долгие межличностные коммуникации.

Цель нашей работы состоит в выявлении взаимосвязи синдрома эмоционального выгорания и личностных характеристик, темперамента в профессиональной деятельности психолога.

Гипотеза: Психологи с формирующимся или со сформированным синдромом эмоционального выгорания, обладают определенными личностными характеристиками, такими, как: неуверенность в себе, эмоциональная неустойчивость, высокий самоконтроль, сдержанность, пессимистичность.

После проведенных нами исследований были получены следующие результаты:

На основе качественного и корреляционного анализа выявлено, что личностными чертами характера психологов, входящих в «группу риска» синдрома эмоционального выгорания являются:

- 1) неуверенность в себе;
- 2) эмоциональная неустойчивость;
- 3) высокий самоконтроль;
- 4) сдержанность;
- 5) обязательность, ответственность;
- 6) пессимистичность;
- 7) консерватизм;
- 8) тревожность.

Практическая значимость заключается в выявлении оснований для совершенствования профессионально важных качеств специалистов-психологов и возможности применять материалы проведенного исследования в практике отбора и подготовки психологов с учетом личностных черт характера.

## **ПРОФЕССИОНАЛЬНАЯ ПРИГОДНОСТЬ СТУДЕНТОВ МАИ МОСКОВСКОГО АВИАЦИОННОГО ИНСТИТУТА (ТЕХНИЧЕСКОГО УНИВЕРСИТЕТА)**

*Гросс А.А., Козырева Е.В.*

Научный руководитель: С.В. Колябин, канд. психол. наук  
(*Гуманитарно-прогностический институт, г. Москва*)

Уже более 80-ти лет Московский Авиационный институт является кузницей кадров для авиационной промышленности и аэрокосмического комплекса, и не только. В этом году исполнилось 10 лет Факультету Социального Инженеринга. Благодаря его преподавателям, нам удалось провести исследование профессиональной пригодности студентов технического вуза на примере МАИ в группах студентов. Этот факультет активно участвует в изучении человеческих ресурсов работников.

Целью явилось выяснить, соответствуют ли склонности и мотивы учащихся выбранной профессии. Будут ли они использовать знания, приобретенные за счет средств бюджета в своей профессиональной деятельности, и как они к ней готовы?

То есть, нашей задачей было выяснить, какое «лицо» будут иметь специалисты технического профиля через 3 года, когда они будут выпускниками.

На выборке из 20 студентов 2 курса МАИ разных специальностей технического профиля было проведено исследование, изучающее, в том числе, профессиональные склонности учащихся и их мотивацию к обучению в вузе.

Инструментарий исследования составили: тест ДДО (Дифференциально-диагностический опросник) Е.А Климova.

Эта методика предназначена для отбора на различные типы профессий, типы которых сформированы по 5 шкалам. Наиболее подходящей является группа профессий, набравшая наибольшее число баллов.

Она подходит для профориентации подростков и взрослых.

Нас интересовали, в первую очередь, результаты по шкалам «Человек – Техника» и «Человек – Знак» (к ним относятся все профессии, связанные с обсчетами, цифровыми и буквенными знаками).

Тест исследования профессиональных предпочтений учащихся Йовайши, применявшийся для повышения надежности полученных резуль-



татов, построен аналогичным образом, с той разницей, что он включает в себя 6 шкал.

Дополнительно были исследованы структура мотивационной сферы личности по методике Э.Мильмана, носящей то же название, и мотивы обучения в вузе, при помощи методики Т. И. Ильиной.

Краткие результаты исследования таковы.

Профориентационные методики, одна из которых содержала 5 разных шкал, а другая 6, и была применена для надежности, показали высокую профессиональную пригодность у подавляющего числа студентов МАИ.

Большинство испытуемых имели высокие показатели по шкалам «человек-техника» и «человек-знак» обеих методик исследования. Методика исследования мотивационной сферы Э. Мильмана содержит несколько шкал, результаты которых суммируются по двум показателям, определяющим рабочую и общежитейскую направленность личности. Так вот, студенты МАИ продемонстрировали преобладание рабочей направленности.

Это значит, что студенты не только обладают необходимыми качествами для получения образования, но также и склонностью, т.е. желанием и мотивацией получить профессию, к которой они способны. Это воодушевляющая перспектива, так как общеизвестно, что тот, кто хочет, сделает больше того, кто может, а здесь имеется оптимальное сочетание способностей и мотивации.

Техническое образование продолжает быть желанной целью для талантливой молодежи, что является залогом того, что подрастающее поколение станет достойной сменой – высококвалифицированными специалистами.

## ЛИТЕРАТУРА

1. *Дарвини О.Б.* Возрастная психология: Учеб. пособие для студ. высш. учеб. заведений / Под ред. В.Е. Ключко. М.: Изд-во ВЛАДОС-ПРЕСС, 2003 с.: ил.
2. *Пелецкис К.Ч.* Совершенствование воспроизводства научно-технического потенциала вузов. – Экономические науки, 1987. № 11. – С. 90–93.
3. Практикум по дифференциальной психодиагностике профессиональной пригодности. Учебное пособие / Под общ. ред. В.А. Бодрова. – М.: ПЕР СЭ. 2003. – 768 с. (Современное образование).

## ВОСПИТАТЕЛЬНЫЙ ПОТЕНЦИАЛ СОЦИАЛЬНОГО ПАРТНЕРСТВА

*Абдулвалеев И.Р.*

Научный руководитель: И.Н. Маршалова, ассистент  
*(Зеленодольский институт машиностроения и информационных технологий (филиал) КГТУ-КАИ)*

В настоящее время назрела необходимость в подготовке инженеров нового поколения, которые, наряду с фундаментальной теоретической подготовкой и высоким уровнем практических умений, владеют основами корпоративной культуры отрасли.

Корпоративная культура будущего инженера – интегративное профессионально-личностное образование, включающее совокупность взаимосвязанных качеств личности, а также систему знаний и умений, корпоративных ценностей и норм поведения, обеспечивающих высокую результативность и успешную адаптацию студента к меняющимся условиям профессиональной деятельности на современном производстве.

Подготовка таких специалистов необходима в условиях социально-го партнерства учреждений высшего профессионального образования с различными социальными институтами. Это дает возможность студенту инженерного вуза еще на этапе обучения в вузе приобрести новые знания и навыки для повышения эффективности профессиональной деятельности в будущем, способствует формированию ценностных ориентиров, устойчивых нравственных принципов и норм, моделей поведения, присущих членам инженерного сообщества. Тем самым повышается уровень профессиональной адаптации, готовность к позитивному взаимодействию в коллективе, снижается уровень социального отчуждения.

Социальное партнерство рассматривается нами как продуктивное взаимодействие всех участвующих на рынке образовательных услуг субъектов, заинтересованных в качественной подготовке конкурентоспособных специалистов, способных успешно осуществлять свою деятельность в условиях современного производства.

Организацию социального партнерства Зеленодольский институт машиностроения и информационных технологий (филиал) КГТУ им. А.Н. Туполева находит в развитии сотрудничества с предприятиями города. Наиболее распространенными формами и методами взаимовыгодного сотруд-

ничество ЗИМиИТ (филиала) КГТУ-КАИ с различными субъектами социального партнерства являются такие, как разработка образовательных программ подготовки специалистов; организация различных практик и стажировок на предприятии; содействие в трудоустройстве выпускников; участие вузов в повышении квалификации работников предприятий – социальных партнеров; укрепление материально-технической базы учебного заведения.

Анализ практики свидетельствует о бесценном воспитательном потенциале социального партнерства. Роль такого взаимодействия заключается: в сокращении срока адаптации к сфере профессиональной деятельности; формировании у студентов чувства сопричастности к коллективу, отрасли, стране; чувство общности и принадлежности к корпоративным ценностям, вовлеченности в дела организации и чувства совместной ответственности за ее результаты; повышении уровня общей и производственной культуры, этики общения; развитии навыков коллективной деятельности, чувства бережливости и деловитости; в стремлении стать носителями положительной модели поведения на примере лучших образцов поведения ведущих специалистов производства; формировании нравственных ценностных ориентаций у молодежи.

В процессе взаимодействия ЗИМиИТ (филиала) КГТУ-КАИ с предприятиями города наиболее эффективными средствами, методами и формами работы со студентами, обеспечивающими формирование и развитие корпоративной культуры будущих инженеров, являются:

– в учебной деятельности: использование активных форм, методов группового обучения (деловая игра, анализ конкретных ситуаций, мозговой штурм, ролевая игра, дискуссии);

– в научно-практической деятельности: конкурсы профессионального мастерства, участие студентов в заводских молодежных научно-практических конференциях, работа творческих групп над проектами, выполнение студентами комплексных дипломных проектов по заказу предприятий;

– во внеучебной деятельности: производственные экскурсии, встречи с руководителем предприятия и его командой в виде тематических «круглых столов»; молодежные слеты и форумы студенческой и рабочей молодежи; корпоративные производственные мероприятия; творческие конкурсы; социально-значимые корпоративные акции.

## ПЕДАГОГИЧЕСКАЯ МЕРА БОРЬБЫ С МОШЕННИЧЕСТВОМ В ИНТЕРНЕТЕ

*Вотяков А.Ю.*

Научный руководитель: М.Р. Васянина, учитель  
(Альметьевская общеобразовательная школа № 5)

Сегодня компьютер и Интернет стали неотъемлемой частью жизни и работы каждого человека. Старые схемы махинаций, преследовавшие потребителей и инвесторов в течение многих лет до создания Интернета, сейчас проявляются в виртуальном пространстве и развиваются с огромной скоростью.

Мы провели социологический опрос среди жителей г.Альметьевск, четырех возрастных групп: 12-17 лет – группа «подростки»; 17-22 года – «молодое поколение»; 23-45 лет – «зрелые люди»; 45-70 лет – «опытные люди».

По результатам опроса было выявлено, что наиболее часто с мошенничеством в Интернете сталкиваются молодые люди в возрасте 17-22 лет. Главной причиной является регистрация на большом количестве сайтов, зачастую имеющих сомнительную репутацию.

На втором месте зрелые люди в возрасте 45-70 лет. Нужно отметить что эта возрастная группа резко разделилась на две категории. Первая категория «пользователей-новичков» очень часто становятся жертвами мошенников. И вторая категория «пользователь со стажем» ни одного случая столкновения с мошенниками в виртуальном пространстве. Данный результат говорит о том, что «пользователь со стажем» владеет не только навыками работы в Интернете, но и знаниями о подобных виртуальных преступниках.

Возрастные группы «зрелые люди» и «подростки» показали низкий уровень доверчивости мошенникам. Причем, «подростки» реже попадают в сложные ситуации с виртуальными мошенниками в силу своей большей осведомленности и любознательности.

Министерство юстиции учредило Программу борьбы с мошенничеством в феврале 1999 г. Программа состоит из шести основных элементов, содержащих в основном обобщенные меры борьбы.

Изучая стандарт школьного образования, мы не обнаружили в программе раздела о мошенничестве в Интернете. На наш взгляд, включение

данной темы в рабочую программу как школьного, так и вузовского курса информатики является необходимым мероприятием по борьбе с мошенничеством в Интернете. Нами разработан модуль по подробному ознакомлению учащихся и студентов с данной проблемой.

## **ПРИМЕНЕНИЕ ТЕХНИЧЕСКИХ СРЕДСТВ ДИАГНОСТИКИ ПСИХОЛОГИЧЕСКИХ ОСОБЕННОСТЕЙ АВИАПАССАЖИРОВ В СИСТЕМЕ АВИАЦИОННОЙ БЕЗОПАСНОСТИ**

*Курчавов В.В., Курлыкин И.А.*

Научный руководитель: В.М. Ильин, канд. техн. наук, профессор  
(Ульяновское высшее авиационное училище гражданской авиации)

Совершенствование системы авиационной безопасности предполагает разработку и внедрение универсальных технологий, позволяющих быстро и эффективно предотвращать акты незаконного вмешательства (АНВ). Практика показывает, что степень защищенности транспортного объекта зависит от применения как можно более широкого спектра научно-практических методик, охватывающих различные области человеческих знаний. Наряду с совершенствованием технических средств досмотра необходимо учитывать и другой аспект – возможность предотвращения АНВ посредством тестирования пассажиров с использованием технических средств [1].

В России на технологию «профайлинга» особое внимание было обращено после террористических актов в августе 2004 года, хотя данный метод выявления потенциально опасных пассажиров уже больше 15 лет имел опыт успешного практического применения в мире. Система профайлинга является хорошей прогностической базой для превентивных мер по предупреждению АНВ, однако психоэмоциональное состояние профайлера (человеческий фактор) может оказывать влияние на эффективность его профессиональной деятельности. С целью автоматизации процесса психологического анализа пассажиров и повышения эффективности предполетного досмотра разрабатываются, проходят испытания и внедряются специальные технические средства.

К техническим средствам диагностики психологических особенностей пассажиров относятся пассажирский антирисковый терминал, система многоуровневого психоэмоционального анализа голоса GK-1, системы видеоаналитики, детекторы лжи [2 – 4].

Аппаратно-программный комплекс «Пассажирский антирисковый терминал» разработан в НИИ психотехнологий им. И.В. Смирнова для диагностики психологических особенностей личности без участия оператора. Терминал функционирует независимо от национальной принадлежности пассажира (основного языка общения) за счет использования стимулов-изображений. Опытный образец уже несколько лет используется в аэропорту «Курумьч». Обмануть антирисковый терминал невозможно: для этого необходимо «включить» сознание, а оно при тестировании не задействовано.

Многоуровневый психоэмоциональный анализатор голоса GK-1 разработан израильской компанией NEMESYSCO. Испытания, проводившиеся службой авиационной безопасности Домодедово и отделом по борьбе с контрабандой наркотиков Домодедовской таможни подтвердили эффективность системы.

Быстрое развитие рынка цифрового видеонаблюдения способствует распространению систем интеллектуального видеоанализа. С целью выявления потенциально опасных пассажиров, совершенствование систем видеоаналитики акцентировано на обнаружении террористических угроз, подозрительного поведения, оружия и т.п.

Внедрение вышеуказанных технических средств в общую систему авиационной безопасности позволит оптимизировать технологию предполетного досмотра пассажиров и снизить влияние человеческого фактора в ходе проведения профайлинга.

#### ЛИТЕРАТУРА

1. *Подосинов В.Н.* Профайлинг – метод выявления лица, вынашивающего противоправные замыслы. Транспортная безопасность и технологии. № 4. 2006.
2. Режим доступа: <http://www.techportal.ru>. – Заглавие с экрана.
3. Режим доступа: <http://www.psihoteh.ru/detectormr/metod-mindreader.html>. – Заглавие с экрана.
4. *Кострица В.Г., Ткаченко А.Е., Мальцев С.И.* АПК для выявления лиц, склонных к употреблению алкоголя, наркотиков и асоциальному поведению. «Известия ТРТУ» № 4(10), 1998. С. 54 – 55.

## **ВОЛЯ В ПРОЦЕССЕ УПРАВЛЕНИЯ ПЕРСОНАЛОМ И НЕОБХОДИМОСТЬ ФОРМИРОВАНИЯ ЕЕ В ПРОЦЕССЕ ПРОФЕССИОНАЛЬНОЙ ПОДГОТОВКИ**

*Габдреева Д.Р.*

Научный руководитель: И.А. Юнусов, канд. экон. наук, доцент  
*(Казанский государственный технический университет  
им. А.Н. Туполева)*

Руководитель, как и любой человек, для того чтобы продуктивно действовать, не только мыслит, но и чувствует. Сознательное и целенаправленное регулирование деятельности осуществляется на основе или с помощью воли. Волей называется осознанная способность и стремление человека совершать преднамеренные действия, направленные на достижение сознательно поставленной цели, и сознательно регулировать свою деятельность, управляя своим поведением (Иванников В.М.). Воля – это такое качество, которое позволяет руководителю преодолевать препятствия среди подчиненных, партнеров и внешних конкурентов, а также собственные недостатки и слабости для достижения цели. Для этого необходимые сознательные усилия, что в психологии называют сознательной саморегуляцией своего поведения. Воля сопровождает все виды деятельности человека, для того чтобы они были эффективными. Там, где требуется усилие человека, напряжение психики и физических сил, обязательно вступает в действие воля. Каждое волевое усилие начинается с осознания цели и проявления стремления к ее достижению. Таким образом, воля становится профессионально важным качеством руководителя.

К основным волевым качествам относят следующие: целеустремленность, самостоятельность, решительность, настойчивость, выдержка, импульсивность, упрямство и другие.

Стать руководителем без вышеназванных качеств просто невозможно, без самостоятельного принятия решений рабочий персонал не будет уважать своего работодателя и подчиняться ему. Отсутствие выдержки влечет за собой знание о слабых точках руководителя, что ни в коем случае нельзя допустить. Также весьма важным качеством является настойчивость, умение давать поручения, не отступать от своего и быть авторитетным для своих подчиненных. Самое важное – это целеустремленность, ведь без целей в жизни не получится оказать влияние на подчи-

ненных и управленец ничего не добьется. Так в любой организации, при отсутствии планомерного и целенаправленного развития, сильного руководителя, организацию ждет крах и межличностные конфликты.

Если руководитель или собственник какой либо организации – волевой человек, лидер, то он передает свою волю организации, показывает пример. Команда будет сплоченной, целеустремленной, организованной.

Волевая регуляция поведения человека формируется и развивается под воздействием контроля за его поведением со стороны общества, а затем – самоконтроля личности.

При наборе на специальность, связанную с управлением и выполнением в будущем административных функций, набирают всех желающих, хотя не все смогут стать хорошими руководителями и организаторами. В учебных заведениях учат решать задачи, основам управления коллективными работами, но не формируют волевых качеств, которые будут необходимы будущим руководителям. А если учесть то, что на учебу поступают молодые люди с разными темпераментами, разной нервной системой, разным характером, опытом, социальным происхождением, возникает необходимость научить их самообладанию, настойчивости, скрывать и управлять своими эмоциями, а для этого необходимы тренинговые занятия, формирующие прежде всего практические навыки, необходимые будущему управленцу.

## **ИЗУЧЕНИЕ МЕЖЛИЧНОСТНОГО И МЕЖГРУППОВОГО ВЗАИМОДЕЙСТВИЯ УЧАСТНИКОВ, ПОСРЕДСТВОМ МЕТОДА АРТТЕРАПИИ**

*Королева Ю.А.*

Научный руководитель: Л.В. Белова, канд. психол. наук, доцент  
(*Казанский государственный технический университет  
им. А.Н. Туполева*)

Данный тренинг направлен на изучение межличностного и межгруппового взаимодействия участников группы, на преодоление тревожности, страхов, которые могут возникнуть при общении с людьми.

Заданная цель осуществлялась посредством метода арттерапии.

Для успешного проведения тренинга перед тренером были поставлены следующие задачи:



1) разработать оптимальную программу данного мероприятия, включающую в себя комплекс необходимых упражнений, инструментов и необходимое количество времени на каждое упражнение, и весь тренинг в целом;

2) провести презентацию тренинга;

3) обеспечить участников всеми необходимыми инструментами;

4) провести знакомство с группой, разъяснить им все инструкции к упражнению;

5) провести необходимые упражнения. Требуется активно следить за процессом выполнения заданий, отслеживать поведение, все эмоции участников, взаимодействие их между собой.

б) по завершению тренинга провести общее обсуждение и сделать соответствующие выводы о данной процедуре.

Составленная программа тренинга рассчитана на 6 часов и включала в себя комплекс арттерапевтических упражнений, направленных на знакомство участников друг с другом, формирование оптимальной внутригрупповой коммуникативной среды, изучение конфликтов, обеспечение обратной связи с группой, а также направленные на преодоление беспокойства при обсуждениях и выступлениях, на изменение отношений к собственным страхам, возникающих при общении. Каждое упражнение рассчитано на 30–60 минут.

Проведенное в группе студентов 4 курса упражнение дает информацию о сложившихся в ней отношениях и позволяет уловить общий эмоциональный фон группы. Участникам предлагалось на одном листе бумаги, выбранным ими карандашом определенного цвета нарисовать беспорядочные линии, которые, по их мнению, отражают их взаимоотношения с группой.

Тренером заранее были подготовлены все материалы на всех участников группы и на случай форс – мажорных обстоятельств.

Участникам подробно была разъяснена инструкция, и они приступили к выполнению задания.

Вся группа участников и перед упражнением и во время выполнения задания была настроена на позитивный лад, их очень заинтересовало предложенное упражнение. Поскольку во время выполнения упражнения участникам разрешалось общаться между собой, группа в полной мере использовала эту привилегию и участникам удалось наладить контакт, как между собой, так и с тренером и всей группой в целом. Т.о можно сказать,

что задача упражнения по формированию внутригрупповой коммуникативной среды была выполнена успешно.

Общий эмоциональный фон группы оценивался по готовому рисунку и благодаря обсуждению. Все участники положительно высказались в адрес проведенной процедуры. По их высказываниям в адрес всех участников группы, благодаря их общему настроению после проведения занятия можно сделать вывод о том, что между участниками группы сформировались только положительные взаимоотношения и во всей группе присутствовал положительный эмоциональный фон. Предложенное упражнение очень понравилось участникам и сохранило приятные эмоции и воспоминания.

Таким образом, можно сделать вывод о том, что работа тренера в представленном тренинге оказалась успешной. Ему удалось выполнить все поставленные задачи и достигнуть главной цели тренинга.

## **ДЕВИАНТНОЕ ПОВЕДЕНИЕ МОЛОДЕЖИ**

***Жалбэ С.В.***

Научный руководитель: З.С. Шангареева, к.ф.н., д.с.н.  
(*Казанский государственный технический университет  
им. А.Н. Туполева*)

Актуальность заявленной темы определяется в необходимости выявления причин девиантного поведения в молодежной среде, а также определение его социальной функции для современного российского общества.

Девиантное поведение – это совершение поступков, которые противоречат нормам социального поведения. Оно бывает позитивным и негативным. Примером позитивной девиантности являются, например, зависимость от компьютерных игр, а негативного – пьянство, преступность, наркомания, самоубийство и проституция. Среди молодежи, которая осознанно нарушает культурные нормы, даже такие черты личности как одаренность, чрезмерная доверчивость, открытость в обществе, может восприниматься как девиантность.

Девиантное поведение подразделяется на две большие категории: во-первых, это поведение, отклоняющееся от норм психического здоровья, подразумевающее наличие явной или скрытой психопатологии; во-

вторых, это поведение антисоциальное, нарушающее какие-то социальные и культурные нормы, особенно правовые. Когда такие поступки сравнительно незначительны, их называют правонарушениями, а когда серьезны и наказываются в уголовном порядке – преступлениями. Соответственно говорят о делинквентном (противоправном) и криминальном (преступном) поведении.

Социологи выделяют несколько причин негативного девиантного поведения:

- Развернутое социологическое объяснение девиации впервые дал Эмиль Дюркгейм, предложивший теорию аномии, которая раскрывает значение социальных и культурных факторов. По Дюркгейму, основной причиной девиации является аномия. По сути, аномия – это отсутствие регуляции, безнормность, состояние дезорганизации общества, когда ценности, нормы, социальные связи либо отсутствуют, либо становятся неустойчивыми и противоречивыми. Все, что нарушает стабильность, приводит к неоднородности, неустойчивости социальных связей, разрушению коллективного сознания (кризис, смешение социальных групп, миграция и т.д.), порождает нарушения общественного порядка, дезорганизует людей, в результате чего появляются различные виды девиаций. Э. Дюркгейм утверждал, что девиация играет функциональную роль в обществе, поскольку девиация и наказание девианта способствуют осознанию границ того, что считается допустимым поведением, и выполняет роль факторов, побуждающих людей подтвердить свою приверженность моральному порядку общества.

- Итальянский врач Цезаре Ломброзо считал, что существует прямая связь между преступным поведением и биологическими особенностями человека. Он утверждал, что «криминальный тип» это результат деградации к более ранним стадиям человеческой эволюции и его можно определить по таким характерным чертам, как выступающая нижняя челюсть, реденькая бородка и пониженная чувствительность к боли.

- Некоторые социологи к причинам девиации на социальном уровне относят наличие в обществе социального неравенства, высокой степени различий в возможностях удовлетворения потребностей для разных социальных групп, а на индивидуальном уровне – социальную неустроенность.

- В последнее время к причинам девиантного поведения стали относить влияние СМИ и Интернет. Своими материалами они способны

искусственно активизировать масштабы девиантного поведения. Обычно опубликованные материалы вызывают озабоченность широкой общественности, которая требует принятия адекватных ответных мер. В порядке реагирования государства и правоохранительных органов начинается усиленная борьба с преступностью, задерживается больше, чем раньше, число преступников. Освещая развитие событий, материалы СМИ создают впечатление, что явление, ставшее темой, первых публикаций, расширяется и нарастает. Поднятой шумихой индивиды, склонные к данному типу девиантного поведения, могут быть также вовлечены в орбиту реализации своих преступных наклонностей и привлечены в районы, о которых идет речь в сообщениях, и в силу этого преступность там действительно принимает более широкие масштабы.

## **ВЗАИМОСВЯЗЬ КРЕАТИВНОСТИ И СОЦИАЛЬНОЙ АДАПТАЦИИ У СТУДЕНТОВ ТЕХНИЧЕСКОЙ СПЕЦИАЛЬНОСТИ**

*Гусманов И.Г.*

Научный руководитель: Л.В. Белова, канд. психол. наук, доцент  
*(Казанский государственный технический университет  
им. А.Н. Туполева)*

Проблема креативности в настоящее время является одной из самых исследуемых в психологической науке. Однако в этой области до сих пор существует немало нерешенных вопросов, таких как, проблема проявлений адаптивности творческой личности, целостности, креативности, личностных характеристик, присущих креативным людям и др. И творческие способности, и способность адаптироваться формируются в течение всей жизни.

Положение в группе сверстников, тесно связано с самооценкой. Будучи отвергаемыми сверстниками, студенты нередко испытывают значительные трудности. При этом в положении изгоев часто могут оказываться именно креативные студенты, как ярко выделяющиеся из группы и нестандартно мыслящие.

Цель: исследовать взаимосвязь креативности и социальной адаптации в группе студентов 2 курса.

Объект исследования: социальная адаптация студентов, предмет – соотношение креативности и социальной адаптации в группе.

Гипотеза: существует связь между креативностью и социальной адаптацией в группе студентов технической специальности.

Методы исследования: теоретический анализ литературы, диагностические методы: социометрия, тест креативности (Е. Туник).

Креативность – это способности к творчеству, уровень творческой одаренности, составляющий относительно устойчивую характеристику личности. Творчество традиционно связывается с новизной, характеризуется как антипод шаблонной, стереотипной деятельности. Р. Ассаджиоли считал творчество процессом восхождения личности к «идеальному Я», способом ее самораскрытия. По А. Маслоу – это потребность в самоактуализации, полной и свободной реализации своих способностей и жизненных возможностей.

Творческая деятельность в процессе обучения в вузе рассматривается нами в первую очередь как деятельность, способствующая развитию целого комплекса качеств творческой личности: умственной активности, быстрой обучаемости; смекалки и изобретательности; стремления добывать знания, необходимые для выполнения конкретной практической работы, самостоятельности в выборе и решении задачи; трудолюбия, способности видеть общее, главное в различных и различное в сходных явлениях и т.п.

Социальная адаптация – процесс приспособления, активного освоения личностью или группой новых для нее социальных условий или социальной среды. По данным изучения регуляторной функции психики адаптация студентов к учебному процессу заканчивается в конце второго – начале третьего учебного семестра. Большие трудности в связи с адаптацией испытывают приезжие студенты. Кроме учебы они должны вести хозяйство, решать не относящиеся к учебе другие проблемы. Анализ теоретических подходов к адаптации личности и группы к иной этно- и социокультурной среде показывает, что вхождение индивидов в иную культуру, как правило, сопровождается глубоким психическим потрясением, так называемым «культурным шоком».

Исследование проведено в марте 2011 г. в группе студентов второго курса КГТУ им. А.Н. Туполева (факультет Авиации и наземного транспорта), участвовали 7 юношей и 1 девушка.

Результаты социометрии показали, что климат в группе неблагоприятный. При наличии трудностей в общении не всем удается обратиться к одноклассникам: обнаружился звезда, отверженный и изгой. Вопрос о выборе партнера в творческом задании выявляет уже других студентов в качестве звезды и изгоя.

Тест Туника, определяющий 4 категории креативности, выявил завышенные значения склонности к риску и любознательности, но близкие к средним и сниженные уровни сложности и воображения.

Вывод: обнаружено, что студенты с низкой склонностью к риску плохо адаптируются в данной социальной группе. Это можно объяснить тем, что они консервативны, боятся общественного мнения, не всегда отстаивают свое мнение, боятся ошибок и провалов.

## СЕКЦИЯ 2

# **ИНОСТРАННЫЙ ЯЗЫК В СИСТЕМЕ ПРОФЕССИОНАЛЬНОЙ ПОДГОТОВКИ. РОЛЬ ИНОСТРАННОГО ЯЗЫКА В ОБРАЗОВАТЕЛЬНОМ ПРОСТРАНСТВЕ**





# **ИНОСТРАННЫЙ ЯЗЫК В СИСТЕМЕ ПРОФЕССИОНАЛЬНОЙ ПОДГОТОВКИ**

## **FOREIGN LANGUAGE TRAINING OF POST-GRADUATE STUDENTS OF TECHNICAL INSTITUTES IN THE DISTANCE EDUCATION SYSTEM**

*Askarova A.A.*

Scientific advisor: N.A. Konstantinova, Ph.D in pedagogy, professor  
(*Kazan State Technical University named after A.N. Tupolev*)

The main goal of post-graduate foreign language training is language skills development (to read and understand foreign scientific literature), as well as, communicative skills in the field of their professional activities. Distance education system is focused on such training process of post-graduates when they study only sets of books having few contacts with their tutors. In connection with this fact there are some difficulties as post-graduate students combine their professional activities and studies.

The Syllabus of Foreign Examination for the Candidates Degree for Post-Graduate Students is defined by the Program of Ministry of Education. So the post-graduates studying in the distance education system must meet these standards. In connection with this fact it is of great importance to create a set of teaching aids taking into consideration that this kind of post-graduates combine work and studies and have practically little time to contact the lecturers.

The structure and methodology of presenting materials must greatly differ from that of the book intended for day-time post-graduate students. The steps must be as follows: from simple to complex, i.e. from recognizing the sentence structure in the context to give the correct (adequate) translation into Russian to deep understanding of the whole text or article of technical character. The efficiency of such textbook is defined by some factors:

- to what extent the material is informative;

- if motivation is supported in the training course;
- if self-control is stepped and has keys.

Special terminology is known to be used in scientific and technical journals, as well as, complex constructions such as Participles, Infinitive and Gerund and complexes which make the text difficult to understand. Moreover besides grammar such literature is full of terms: simple terms such as «pump, valve, engine»; complex terms formed by means of adding words, for example, «gearbox, crankshaft, camshaft»; also word combinations «propeller shaft, steering gear mechanism»; abbreviations «RAM» (random-access memory), «CAD» (computer-aided design), «CIM» (Computer Integrated Manufacturing). So all these terms make the text difficult for understanding.

From everything that has been said above it becomes clear that in order to cope with these difficulties the post-graduate student must be able to know the grammar structure of the foreign (English) sentence, the define the correct meaning of the terms, try to understand the main idea of the text and to give an adequate translation into Russian language, i.e. to give the author's thoughts strictly by means of inherent in scientific-technical style, without using special English constructions which are alien to Russian style of scientific technical literature.

To this reason the textbook for the post-graduate technical students working in the distance education system must contain grammar unit, proper technical texts, terminological vocabulary, list of irregular verbs, auxiliary words: conjunctions, adverbs, etc. in order to develop speaking habits and skills and to discuss scientific problems the widely used speech patterns should be given in the book. They can be used as dialogue models, which enable post-graduates to speak about their scientific problems and to make a speech or report.

Thus foreign language training of post-graduate students using specialized textbook gives them a chance, firstly, to achieve desired results and, secondly, to organize the studies according to their individual abilities and suitable conditions.

## **DIE ERKENNUNG DER SPRACHBEFEHLEN**

*Aschrafsyanow A.M.*

Wissenschaftsleiter: S.W. Kotschurowa, Lehrer

*(Kasaner Staatliche Technische Universität von A.N. Tupolev)*

Bis heute, dank der Entwicklung der Informations-und Computer-Technologie, Software und deren Implementierung in verschiedenen Bereichen

der menschlichen Tätigkeit führt zunehmend zur Schaffung von neuen Ansätzen, mit Computern zu kommunizieren, einschließlich derjenigen, auf Sprach-Dialog basiert.

Die Arbeiten im Bereich der Spracherkennung sind fast rund um die Uhr mit dem Erkennen einzelner Wörter in der Industrie und Behörden verwandte Arbeit behandelt werden, sowie in der Forschung. Nach der Rede kann Sprache in Text Konversion, Anerkennung und Vollstreckung von bestimmten Befehlen, die Auswahl der Rede von beliebigen Parametern zu verstehen sind - all diese unterschiedlichen Quellen können unter diese Definition fallen.

Trotz der offensichtlichen Fortschritte in diesem Bereich der Forschung, auch die automatische Spracherkennung zu recht eine Herausforderung sein. Es gibt mehrere Merkmale von Sprachsignalen, zum großen Teil behindert die Lösung dieser Probleme.

Alle bekannten Methoden und Techniken bei der Spracherkennung nicht explizit erlauben festgelegt, welche Art von Analyse und welche Parameter des Sprachsignals können die besten Ergebnisse liefern. Aufgrund dieser Arbeit einen Algorithmus entwickeln können, um die Sortierung der verschiedenen Methoden der Signalverarbeitung Parametrierung und experimentelle Studien auf ihre Wirksamkeit verringert werden.

Verfahren zur Anerkennung Stimme Befehle bestehen aus zwei Phasen: Phase-Vorverarbeitung, Filterung und Auswahl der wichtigsten Parameter des Sprechens und der Stufe der Vergleich einbezogen Umsetzung Befehl, mit viel vorab festgelegten Standards (Templates). Anerkennung Ergebnis wird ein Standard werden mit einem Minimum Divergenz der Eingang Umsetzung der Muster Wörterbuch. Jedes Muster ist mit spezifischen Kontrollmaßnahmen verbunden.

Zur Bildung der Vektor der Parameter des Sprachsignals am häufigsten verwendeten Methoden der spektralen Analyse, da die wichtigsten Informationen im Frequenzbereich Signal versteckt. Als Vektor der Parameter oft Cepstral-koeffizienten durch Fourier-Transformation gewonnen werden. Zur Berechnung ihnen das Spektrum des Sprachsignals ist der Zustand, in dem er kommt zu dem Verarbeitungsmechanismen des menschlichen Ohres (eine mel-Skala), wird logarithmiert und einer inversen Fourier-Transformation gegeben. Das Ergebnis ist ein Cepstrum (Mel-Frequenz Cepstral Koeffizient, MFCC), die ersten 12 Koeffizienten, die alle wesentlichen Angaben über den Umschlag der spektralen Merkmale enthalten.

Nach der Berechnung der erforderlichen Parameterschätzungen mit beispielten Sprachbefehle Standards verglichen werden. Da die Lautsprecher nicht in der Lage, genau zu wiederholen das gleiche Tempo den gleichen Satz, ist es

unangemessen, die cepstralen Flugbahnen, die Funktionen der Zeit sind zu vergleichen. Zur Lösung dieses Problems ist bewährte Methode der dynamischen Zeit Verzerrung (Dynamic Time Warping, DTW). Technik der dynamischen Verzerrungen der Zeit für die vorübergehende Rücknahme eingesetzt und reduzieren den Abstand zwischen den Referenztrajektorie und die verzerrte spektrale Darstellung eines unbekanntes Sprachbefehle.

Der letzte Schritt im Prozess die Erkennung des Sprachbefehlen ist es, eine komplette Maßnahme Unterscheidbarkeit zwischen dem Eingang und der Verwirklichung der Wörter aus einer Bibliothek von Normen zu berechnen. Die globale Schätzung der Abstand zwischen zwei Merkmalsvektor besteht aus lokalen Schätzungen und ist für jeden Verweis Wörterbuch mit der Euklidischen Norm berechnet:

$$D(x, y) = \sqrt{\sum_i (x_i - y_i)^2},$$

wo ist  $D(x, y)$  – euklidische Norm zwischen dem Eingang  $x$  und Vektor-Norm  $y$ ;  $x$  – Eingangsvektor;  $y$  – die Referenz Vektor Wörterbuch.

Das Ergebnis der Spracherkennung wird - von diesen globalen Schätzungen für jede Vorlage ist Wortschatz der Gäste mit einem Minimum euklidische Norm gewählt. Sie war im Einklang Regelverhalten System gelegt.

Sprachsteuerung geht mit hoher Wahrscheinlichkeit richtig erkannt, arbeiten in Echtzeit und die Möglichkeit, mit jedem Lautsprecher arbeiten.

## **BRAND AND ITS COMPONENTS**

***Boldyreva Yu.V.***

Scientific advisor: D.A. Tishkina, PhD in linguistics, associate professor  
(*Kazan State Technical University named after A.N. Tupolev*)

It is very important to choose a brand which will be recognizable and successful. Brand is an image of some product or service in the customers' minds. It stands out your product in a series of the competing brands.

Brands are divided into brand-name (a verbal part of the trademark after it was first registered) and brand-image (a visual image of the trademark which is formed in the customers' minds by the advertising).

Company's image consists of many components, the main of which is a trademark. It is a company or its product's name made in a certain graphical manner. Its main meaning is to make the customers not to confuse your firm with the others. A trademark has a meaningful, capacious and very laconic form which is easy for perception.

Trademarks can be in a form of letters, numbers (figures), words, drawings depicting real objects or their graphical abstractions or be composed of all these elements combinations.

Each trademark is a property of the company. It is officially registered and copyrighted. A firm can have several trademarks – the main one and several others serving to identify certain products of services.

Logotype (logo) is a unique, writing of the company's name or brand in letters. In other words logotype is a company's unique signature. The main role of a logotype is to associate the products with your company and to stand it out from your competitors.

A trademark and a logo mark the products or their packing. Besides you can find them on all printed production of the firm: blanks, envelopes, invitations, visiting cards, etc.

The most valuable features of a logo and a trademark are there being recognized and remembered easily. It's the result of your company's advertising activity.

## **TEACHING ENGLISH THROUGH MASS MEDIA**

*Galieva E.V.*

Scientific advisor: N.A. Konstantinova, PhD in pedagogy, professor  
(*Kazan State Technical University named after A.N. Tupolev*)

Using various kinds of Media in the classroom has always been a challenge, and how to bring these Media in the classroom is more than a challenge. Students and teachers should be able to use in their classrooms different media through different technologies. Media provides teachers and students with creative and practical ideas. They enable teachers to meet various needs and interests of their students. They also provide students with a lot of language practice through activities using newspapers, magazines, radio, TV, movies, books, Internet, etc, and tasks which develop reading, writing, speaking and listening skills. They entertain students and encourage reading English in general, both inside and outside the classroom, promoting extensive reading by giving the students the confidence, the motivation and the ability to continue their reading outside the classroom. We should understand the media, the messages they give and their influence upon us, how to explore this abundant information and create a continuum of the liveliness media create in the life of people and why not in the classrooms where students spend a lot of their time. We should under-

stand the media, the messages they give and their influence upon us, how to explore this abundant information and create a continuum of the liveliness media create in the life of people and why not in the classrooms where students spend a lot of their time.

In my work the following issues are open for discussion: the importance of Media in general and in education in particular; Media are persuasive and pervasive, newspapers, magazines, radio, television and internet in the classroom, etc.

## **REFLEXIONBESONDERHEITEN DER MENTALITÄT DER DEUTSCHEN IN SPRICHWÖRTERN**

***Galiewa A.R.***

Wissenschaftsleiter: S.W. Kotschurowa, Lehrer

*(Kasaner Staatliche Technische Universität von A.N.Tupolev)*

Das Sprichwort ist eine geräumige Volksweisheit der lehrreichen Beschaffenheit, in der die menschliche Weisheit und der Erfahrung der Menschen ist. Die Sprichwörter sind der Teil der Folklore, und sie sind die Träger der verborgenen Information und enthüllt die Nationbesonderheiten, zu denen sie angehören.

Analysierend die beliebtesten Deutschsprichwörter verfolgt der Autor das Ziel - einige Züge des deutschen Volkes in den Elementen der Folklore zu zeigen.

Wir kamen zum Schluss:

1) Die häufigsten Sprichwörter in den Kategorien: Arbeit / Faulheit / Qualifikation, Armut / Hunger, Wein, Guest / Host, Wahrheit/ Lüge, Glück / Leid, Gut / Böse, Erfahrung / Geduld, viel / wenig. Die meisten dieser Kategorien (vor allem das Gegenteil von dem Konzept) sind verbreitet, und in den Sprichwörtern der anderen Menschen, aber das Konzept von Wein, Armut / Hunger, andere sind gerade für deutsche markanten Sprüchen kennzeichnend. 2) Eine erhebliche Schicht von Sprichwörtern spiegelt die ruhige Natur der Nation:.. Der Wunsch nach Klugheit, Überlegung, Klugheit (Hitzig ist nicht witzig. Erst besinnt, dann beginn's. Zu jäh bringt Weh. Vorsorge verhütet Nachsorge). Verwerflich ist die Manifestation der Unbedachtsamkeit, auch in der Sinnesphäre (Heirat in Eile bereit Mann mit Weile). Als ein Ergebnis bekommt das Adverb «schnell» einen negativen Beigeschmack. 3) In der deutschen Gesellschaft gibt es eine ablehnende Haltung gegenüber der Kirchendiener, sie

haben solche Eigenschaften wie Gier, Nutzlosigkeit zugeschrieben ... (Von einem schlechten Menschen - ein guter Mönch. Mönche und Nonnen haben so viel Nutzen wie Rost auf Eisen. Der Priester fragt nie: «Was ist passiert?», sondern immer: «Was haben Sie gebracht? Priester, Mönche und Hühner sind immer unersättlich. Die Kirche hat Bruchhauer. Je näher zur Kirche, desto weiter von Gott.). Möglicherweise ist es mit der pragmatischen Herangehensweise an das Leben des deutschen Volkes.

4) Die häufigsten Sprichwörter sind mit der Arbeitsamkeit verbunden, die die beste Qualität des Menschen ist, faule Menschen sind stark getadelt. (Müßiggang ist aller Laster Anfang. Nach Faulheit folgt Krankheit. Morgen, morgen nur nicht heute sagen alle faulen Leute. Rast 'ich, so rost' ich. Faul kriegt wenig ins Maul).

5) Viele Sprichwörter verurteilten den Missbrauch von Alkohol. Wir können schließen, dass dieses Problem durchaus relevant ist (Mit Saufaus ist's bald aus. Im Becher ersaufen mehr als im Meer. Die Karte und die Kanne machen Manchen zum armen Manne. Das viele Trinken führt zum Hinken).

6) Das deutsche Volk ist Kollektivismus inhärent (Ein Mann, kein Mann. Ein Mann macht keinen Tanz, eine Blume keinen Kranz. Einer ist keiner. Einmal ist keinmal).

7) In den Sprichwörtern kann man der Ruf zur wenigen Zufriedenheit, mit dem einfachen Leben hören (Sprich, was wahr ist, trink, was klar ist, iß was gar ist. Goldne Tressen nichts zu fressen. Samt am Kragen, Kleie im Magen. Goldner Kragen, leerer Magen). Die Sprichwörter sind die Elemente der Sprachkultur. Sie werten die Erfahrungen der Menschen aus, von ihrem sozialen Praxis abgeleitet. Die Sprichwörter lernend, können wir die grundlegenden Werte der Nation, ihre Prioritäten, Qualitäten verstehen, die wertvollsten in dieser Gesellschaft sind. Deshalb sind sie eine sorgfältige Prüfung verdient.

## **PROFESSIONAL DEVELOPMENT THROUGH THE LENS OF KNOWLEDGE AND PRACTICE RELATIONSHIP**

*Gilmetdinova A.M.*

Scientific advisor: G.I. Ibragimov

*(Kazan State Teacher Training University)*

Some of the possible ways to educate yourself as a teacher in this rapidly growing and unified European educational system are to be engaged in the work of inquiry groups, school-wide projects, coaching, and collaboration with

universities. At professional development programs trainers and trainees generate local knowledge, envision and theorize their practice, and interpret and interrogate the theory and research of others (Cochran-Smith and Lytle 289). Most of the European educational systems have a triple system, which involves gaining the foundational knowledge and theory on teaching at university, continuing education in Master's and PhD programs, and the final stage is attendance of various professional development seminars, workshops and conferences. This last step has become crucially important. Despite the fact that teachers obtain knowledge about the subject matter, human development, classroom organization, pedagogy, assessment and some cultural/ social contexts, most teachers are not able to direct their own learning based on the practical experience they have and theory they have learnt at university. Therefore, attending a professional development workshop gives them an opportunity to make connections. The outstanding American scholars M. Cochran-Smith and S. Lytle identified three dimensions of knowledge and practice relationship. They are knowledge-for-practice, knowledge-in-practice and knowledge-of-practice.

Knowledge-of-practice implies that knowledge base when mastered will provide teachers with unique fund of knowledge. The knowledge teachers receive graduating from university is used then to implement, translate, use, adapt and put into practice. Educators who are using this approach are seen as users of knowledge rather than active agents of creating it.

The second point of view looks at teaching as knowledge acquired in action. As Cochran-Smith and Lytle point out»Teaching is a process of acting and thinking wisely in the immediacy of classroom life, making split-second decisions, choosing among alternative ways to convey subject matter, interacting appropriately with an array of students, selecting and focusing on particular dimensions of classroom problems. Professional expertise comes in great part from the inside of the teaching profession itself (Cochran-Smith and Lytle 206). From this standpoint the knowledge of theory becomes of secondary importance and the value of in-service experience is put upfront.

However, neither the first nor the second perspective on teaching are focusing on the value of inquiry, questioning, on «why» s of teaching. «Knowledge-of-practice implies that the knowledge teachers need to teach emanates from the systematic inquiries about teaching, learners and learning, subject matter, and schools and schooling» (Cochran-Smith and Lytle 274). Knowledge-of-practice encourages teachers to constantly question the fund of knowl-



edge they received at university, try methodologies in their classroom and theorize about the relationship of knowledge and practice.

Thus, professional development workshops offer teachers opportunities to rethink theoretical concepts, but in the light of the professional experience. Workshops urge educators to rethink practices based on self-reflective analyses. Moreover, intensive or traditional seminars present an opportunity to systematically collect, analyze and in a community of scholars and colleagues interpret the data sources and results, which in turn stimulate teachers to become reflective decision makers, consultants, curriculum developers, analysts, activists, school leaders. The goal is understanding, articulating, and ultimately altering practice and social relationships in order to bring about fundamental change in classrooms, schools, districts, programs, and professional organizations. At the base of this commitment is a deep and passionately enacted responsibility to students' learning (Cochran-Smith and Lytle 279). In conclusion, if more teachers are cognizant about the value of professional development programs and look at this type of learning from the perspective of knowledge-of-practice standpoint, they will continue to implement this idea of lifelong learning in their profession and prepare students to become active global citizens ready to meet the expectations of current globalizing trends.

#### LITERATURE

1. *Cochran-Smith, M., Lytle, Susan L.* Relationship of Knowledge and Practice: Teacher Learning in Communities. *Review of Research in Education*, vol.24 (1999), pp.249-305.

## **INVESTIGATION OF THE PROCESSES OF TRUE RANDOM BINARY DIGITS GENERATORS NONSTATIONARY BEHAVIOR**

*Gumirov A.I.*

Scientific advisor: N.A. Sakhno, senior teacher

*(Kazan State Technical University named after A.N. Tupolev)*

The true random binary digits generator (TRBDG) based on programmable logic device (PLD) is studied here. The problem of appearance of the generator nonstationary behavior at high synchronizing frequencies is re-

searched. We have proposed some measures to increase the degree of stationarity.

The structural scheme of testing complex given on the picture below was developed to solve the marked task.

The testing complex consists of breadboard based on PLD, which is connected to the computer through USB-cable. The buffer memory, containing three memory blocks with 16,384 bits capacity to accumulate the sampled data in the real-time of the Clock generator work was provided. The search of stabilization ways of probability and correlation characteristics is aimed at combining physical TRBDG and pseudo random binary digits generator (PRBDG). The clock rate is chosen as a basic variable parameter.

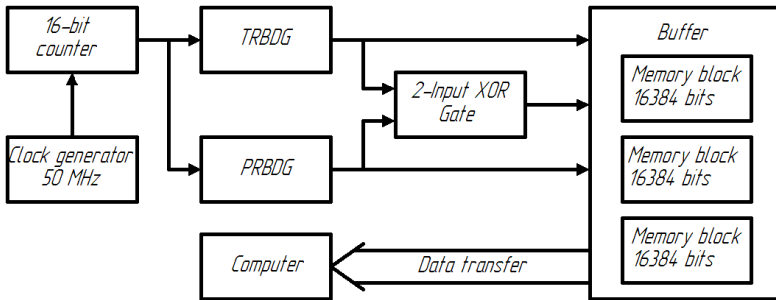

Before the measurement experiments PLD is programmed from a computer through the USB-interface with the purpose of tested objects schemes configuring. The series of launches is carried further. The data is transmitted from the memory buffer to the computer. The third stage consists of experimental data algorithmic processing is used to define the probabilistic and correlation properties of bits random sequences. The small volume sliding sample method is used to investigate the influence of time factor on the sequences of bits generation process. The simplest schemes were chosen as initial TRBDG variants. They use ring structures of inverters.

The conducted experiments proved the existence of nonstationarity of the simplest type TRBDG work at clock frequencies higher than 100 KHz. The work at lower frequencies is characterized by sufficient stationarity for several fields of practical application. Similar TRBDG and PRBDG researches revealed the fact of stationarity behavior improvement at higher clock frequencies.

As the result of conducted experiments we arrived at a conclusion about the appropriateness of TRBDG and PRBDG combining. We use the described complex to conduct further investigations in the direction of upgrading sche-

matic TRBDG constructions and searching the ways of their speed increasing and their error decreasing in equal probability and correlation.

It should be mentioned that while conducting the experiments with TRBDG of the simplest type at high synchronization frequencies, their random sequences of bits determinization effects occurred irregularly. We are planning to investigate these effects further to search the ways of improvement of the generated random sequences of bits stochastic properties.

## **ИГРА СЛОВ ИЛИ ПЕРЕДАЧА НЕМЕЦКИХ ПРОЗВИЩ НА РУССКИЙ ЯЗЫК**

*Егорова Д.В.*

Научный руководитель: С.В. Кочурова, ст. преподаватель  
(*Казанский государственный технический университет  
им. А.Н. Туполева*)

Подавляющее большинство людей, не осознает себя в качестве продукта своей культуры даже в тех случаях, когда они понимают, что поведение представителей других культур определяется их иной культурой. Только столкнувшись с иным мировоззрением, мироощущением, можно понять специфику своего общего сознания, увидеть различие или конфликт культур.

Все прозвища, можно разделить на две группы:

Первая группа - образуют прозвища, основывающиеся на общей межнациональной ассоциативной базе. Слова, образованные от имен нарицательных (Puppi (куколка), Engelchen (ангелочек), Stern (звезда), Prinz (принц)). Для перевода такого рода прозвищ хватит семантического перевода. Сюда можно было бы также отнести и слова, являющиеся частью американской киноиндустрии- Einstein, Pavarotti, Judas, Herkules – они бытуют во многих языках и вызывают одинаковые ассоциации.

Вторая группа - сюда входят слова, которые имеют не одинаковые смысловые значения. Ярким примером является прозвище «Münchhausen». Мюнхаузен в русском восприятии - путешественник, романтик, добрый шутник, фантазер, а для немца - это враль и обманщик.

Следует иметь в виду, что не у всех народов одним и тем же животным и неодушевленным предметам приписываются одинаковые качества; в этой связи «внутренняя форма» такого рода сравнений в разных языках может быть различной. Так, немецкое Mops помимо его прямого

значения означает еще «ворчун, брюзга», Affe - дурак, эти же существительные в русском языке имеют другие метафорические значения. Мопсом - маленькая собачка, обезьяной - человека глупого.

Большие трудности вызывают так называемые «окказиональные прозвища», слова в составе которых есть эти метафоры (Zollmops - прозвище таможенника, Kabelaffe - прозвище солдата-связиста) Другую сторону проблемы метафоры представляет собой различие эмоционально-оценочных ассоциаций, связанных с тем или иным образом предмета, явления, живого существа, традиционно употребляемым как основа метафоры или метафорического сравнения. Например, употребление прозвища Puttfarcken (Pfütze (лужа) + Ferkel (поросенок)) - в немецком языке этот образ, как правило, связан с положительными оценками типа «молодой человек, охочий до приключений, бродящий целый день по улице и не боящийся замараться», в русском же это ассоциируется с «толстым, грязным или подлым человеком».

При переводе фразеологизмов теряется значительная часть информационной насыщенности, в первую очередь достоверность культурно-исторических ассоциаций. Это связано с тем, что фразеологизмы, или связанные, устойчивые словосочетания, как правило, обладают либо полностью, либо частично переносным значением, что придает глубину и гибкость языка. Именно эта невыводимость и позволяет фразеологизму обозначать сложнейшие явления и отношения действительности в емкой и выразительной форме.

В заключение хотелось бы сказать, что не все прозвища передаются на русский язык одинаково. Но стоит помнить, что прагматическая цель любого языкового знака - стать понятным.

## **MACHINE TRANSLATION TECNOLOGY**

*Kozlov L.A.*

Scientific adviser: K.S. Grigorieva, lecturer

*(Kazan State Technical University named after A.N. Tupolev)*

After World War II code-breakers in Britain and the United States sought new breakthroughs by turning the processing power of machines on languages. The mathematical techniques that cracked secrets could prove invaluable in gleaning intelligence from countless reams of Russian science and news text.

In 1954 IBM and Georgetown University demonstrated the translation of more than 60 sentences from Russian into English. This system included vocabulary of 250 words and 6 grammar rules. The press release glowed: «Russian was translated into English by an electronic ‘brain’ today for the first time.»

In Russia, a major contribution to the development of machine translation has been made by the team of professor R. Piotrovskii (Russian State Pedagogical University named after A. Herzen, St. Petersburg).

In the late 1960s the U.S. Air Force supplied support to a small company that created the machine translator called «Systran» to cope initially with voluminous demands to translate Russian documents into English.

«Systran» company ranks as the biggest machine translation company in the world. Even with customers that include Google, Yahoo and Time Warner’s AOL, its annual revenues were just \$13 million for 2004 – in an overall market for translations of all varieties that is estimated worldwide to total nearly \$10 billion.

While rule-based MT has improved substantially since then, it’s not foolproof. It can take a team years to develop and debug the algorithms to translate any two languages, and every language pair is a whole new endeavor – an English-to-Chinese system won’t necessarily help translate Chinese to English or English to Swahili. Since roughly 20 to 30 languages are key economically, there are roughly 400 to 800 language pairs necessary for global finance.

In one of the recent efforts to crack the codes of language with the help of machines, developers of a prototype translation technology hope to challenge the industry with a radically different technique. It essentially throws books in a blender to see how the comparative phrases in different languages stick back together again. Known as EliMT after its inventor Eli Abir of Meaningful Machines in New York City, the statistical technique may prove key not only to making machine translation, or MT, more accurate, but also in quickly rendering translations for languages that are currently neglected by the corporate world.

The EliMT technique works on a different strategy. Imagine a group of people going into a library, looking up the novel «Crime and Punishment» in the original Russian and then borrowing every English translation of Dostoevsky’s work. If they compared how each sentence was translated, they could find statistically that certain phrases were often interpreted the same way. They could then stitch together a translation for a new sentence by recycling pieces of old translations, taking two halves of a sentence from different books. «Instead of translating from word to word, you’re translating from sentence frag-

ments to sentence fragments,» says Steve Klein, Fluent Machines' chairman and CEO.

Franz Och, was hired by Google. Google system engineered by Och beat off competitors such as IBM to win every category in a competition organized by the National Institute of Standards and Technology to translate 100 news-wire documents from Arabic or Chinese into English. Och has mentioned that feeding the machine-translation software with text that equated to one million books was key to performance improvements.

Nowadays, Google Translator provides us with: on-line basic translation from 57 languages, a detection of language option, latin-phonetic spelling, a machine-generated spoken version of your translation, inputting text with voice, entire webpages and documents translation. And all these functions are based on up-to-date dictionary including slang and uncensored lexicon. Though it still developing and improving the quality of translations.

Experts around the world argue about future equality of machine-based systems and the human linguist. Kevin Knight, the pioneer in statistical translation, points to the progress achieved during this decade. He foresees no limit to the technology, which will ultimately achieve human-level translations for everything except possibly poetry. And says: «Let's not kid ourselves – there are lots of mistakes in human-level translations. The bar is not as high as you would imagine».

## **THE INTERCONNECTION OF LANGUAGE AND MORALITY**

***Mangoutova E.I.***

*(Kazan State Technical University named after A.N.Tupolev)*

During the recent decades the study of language from «internal arrangement» standpoint has given place to its research «on the move», i.e. in the process of communication. Currently the most important issues are the functioning of language in society and its problems as a tool of communication. Being the main means of communication language responds subtly to all the changes in human society as well as it is created and shaped by society itself.

Moral consciousness is one of the forms of social awareness and as well as its other forms is the reflection of social existence. It contains historically changing moral intercourse which represents the subjective aspect of morality.

Modern world is becoming strongly interrelated and interdependent, that's why first of all we should emphasize universal timeless values. In such situation the significance of morality as a form of social awareness and universal moderator of human activity has increased greatly. In moral requirements there still is a continuity connected with simple and clear forms of relationships between people such as not to steal, not to kill, to respect parents, to keep promises, to help the poor etc. And cowardice, betrayal, greed, cruelty, slander, hypocrisy have always been disapproved.

Any newspaper text is the interpretation of social life fragments, events, phenomena, personalities, i.e. is motivated and targeted axiological version of social life fragments.

Stereotyped moral and ethical ideas accepted in certain society are the criteria of social evaluation of these fragments and they date back to the ancient axiological criterion of the good and the evil. Journalists not only inform the reader about socially significant facts and events, but also assess the reported information. Alignment with informativity and evaluation is the feature of all kinds of newspapers and all mass media materials.

There are good reasons to consider that printed media shape speech behaviour of people to a certain degree as they select language resources from various parameters of social situation. Newspaper is the reflection of current level of language development. So the analysis of modern printed media mirrors not only this level, but also assesses the moral status of society.

## **THE CASE OF CYPRUS IN THE BRITISH FOREIGN POLICY**

*Mullayanov A.S.*

Scientific advisor: N.A. Konstantinova, PhD in pedagogy, professor  
(*Kazan (Volga region) Federal University*)

Fundamental and progressive changes in the Yalta-Potsdam System of international relations resulted in the implosion of the colonial system and the emergence of new sovereign states on the international arena. The Republic of Cyprus is the part of new independent states group, among others. It became independent from the then British Empire in 1960.

At the period under review the foundation for the British-Cypriot interstate relations is laid in the new dimension of equilateral actors of the world politics.

There are the distinctive «starting points» in the case of Cyprus which are the years of 1960 and 1974 respectively. The former one characterizes its genesis; the latter goes about the culmination phase of the ethnic armed opposition in Cyprus.

Practical implementation of the doctrine «to leave in order to stay» during the time span from 1960 to 1974 used to be the main goal of the British diplomacy in Cyprus. This program came as a substitute to the starting to be out-of-date in an age of massive decolonization line, the one that included an imperial «divide et imperare» tenet. The new strategy had been into wide usage during the rule of prime-minister G. McMillan (1957–1963) and partially G. Wilson (1964–1970).

The constitutional act granting independence to Cyprus, – the Zurich-London Agreements 1959–1960, - was the main instrument the United Kingdom used to achieve the declared goal. This document had been drafted by the pool of British lawyers and IR field experts under the supervision of an imperial-conservative Lord Radcliff.

It was the providing-room-for-conflict-potential incorporated initially into the abovementioned document's mechanism. A very complicated internal politics modus vivendi in Cyprus, intercommunal frictions, radical opposition between the ideologies of Ellinism and pan-Turkism – these all were the things the Britons could skillfully produce in the island republic's legislation in order to use it afterwards in unleashing interethnic antagonism in Cyprus.

We cannot underestimate the role propaganda played. Often did the British strategists resort to it. They were actively engaged in constant ideological brain-wash, supplied arms to the Turkish and Greek active fighting groups respectively (i.e. extremist members of the Greek «EOKA» and Turkish «Volcano»).

It is not unusual that the active propaganda campaign resulted in a series of skirmishes between the representatives of Greek and Turkish communities. As a result the problem of Cyprus entered an armed crisis phase in 1964–1965.

Intervention by the global players of the world community – the USSR and the USA, start of the UN peacekeeping mission in Cyprus under the UN SC Resolution № 186, March, 4th, 1964 could lead to some more breakthrough in the Cyprus crisis. Great Britain came in support of this external politics line and participated actively in the settlement processes.

Peacekeeping activities could more than slightly reduce the level of tension in the intercommunal relations in Cyprus by the 1960's in the long run. In many respects, to our viewpoint, it was closely linked with the shift of the British geopolitical coordinates in the conflict system; there had been in place a



constant deviation from the previous strict foreign politics strategy in the eastern Mediterranean. The British influence was declining both in the global and regional dimensions of the case of Cyprus. This finally came as one of the reasons on the way to drastic regional face-off level of Cyprus antagonism. The Greek-Turkish political antagonism in the area of Mediterranean culminated in the 1974 bloodshed in Cyprus.

## **STYLISTIC DEVICES IN THE NOVEL «HELLO, SADNESS» BY F.SAGAN**

*Musina E.V.*

*(Kazan State Technical University named after A.N. Tupolev)*

Francoise Sagan is a French modern writer of the 20-th century. Her novel «Hello, Sadness», published in 1954, was her first work which brought her fame and fortune. Actually nowadays, Sagan is considered to be the one of the most popular modern French novelists, thus her creativity has not been still completely studied and there are no complete works about her creativity.

Sagan's creativity was studied by such linguists as: N.A. Cubanev, N.B. Kolesnikova and many others.

This research is devoted to the novel «Hello, Sadness» and in this respect, it became the subject of our studies.

The novelty of our work is in highlighting the most frequently used stylistic devices and describing their notional functions in this very novel. Also there is a short analysis of F. Sagan's manner of writing and we pointed out the main specific features of the writing style of this writer.

Thus the goal of our research is to dedicate the functions of the stylistic devices used in the novel «Hello, Sadness» to understand the main idea of the novel itself.

Speaking about the theoretical appliance of this research we can say that there was a detailed analysis of the novel «Hello, Sadness» written by F. Sagan and the main features of the writers' style were marked. We also found the most frequently used stylistic devices and pointed out their functions in the novel to accomplish and concretize the knowledge about the creativity of the French modern writer F. Sagan.

In our point of view it will help students of linguistic faculties or those of the faculties of foreign literature to avail themselves the results of our research.

## **TARGET AUDIENCE IN THE PR-CAMPAIGN**

*Mingazova A.F.*

Scientific advisor: D.A. Tishkina, PhD in linguistics, associate professor  
(*Kazan State Technical University named after A.N. Tupolev*)

One of the main points of PR- campaign is determination and search of target audience. The right determination ensures to any business to be profitable and successful. Target audiences are set to focus on different groups: adults, teens, children, schoolchildren and preschoolers.

Target audience is a group of people who can probably buy advertising goods or make use of services. Before planning advertising campaign you should determine the target audience. It is one of the most important tasks.

The cross section of the target audience is combination of characteristics, being classified by following traits: geographic traits (the place where a man lives, works and buys goods), demographic traits (gender, age, marital status, social status), the psychographic traits (lifestyle, social groups, special features of the person, and stages of lifecycle of the family), behavioral traits (reasons for shopping, benefit, intensity of consumption, status of user, the degree of loyalty for the goods and willingness for shopping, attitude to the product, significance of purchase).

To get information about the target audience different methods and tools can be used: forums, interviews, questioning by the post, phone and email.

Sales, promotions, mini-seminars, mini-books belong to more effective methods of attracting consumers. Every method works to attract a target audience in its own way, therefore it would be better to use them in the complex.

If you qualitatively determine the target audience you can choose the suitable type of advertising which will have the maximum influence on the target audience and increase effectiveness of all market strategy of the company. It helps to create the advertising announcements and media planning. The better you know the target audience the easier you can prove the value of your proposal, the more effective your relations will be.

## **LESSONS LEARNED AS AN INTERN AT KAI**

*Nichols E.*

(*Kazan State Technical University named after A.N. Tupolev*)

As an intern teaching at KAI, learning Tatar, and taking online classes to get my Master's degree in teaching non-native English speakers English, I have

learned many lessons. These include the importance of communication, self-improvement, language practice, and viewing the classroom as a place of learning and safety.

Good communication is necessary to ensure learning takes place. Teachers must share ideas with each other and be willing to learn from each other. Also, teachers must be willing to have open lines of communication with their students. Recognizing that learning is a continuing process, teachers who have a learner's attitude will find their students have much to teach them.

In addition to developing good communication among colleagues and with students, teachers should seek to find ways to improve in the sphere in which they teach, as well as in their personal lives. This is important because teachers are role models for students. If, for example, teachers expect their students to practice English outside of the classroom, it is important that they model this for their students by finding ways to practice their English. Teachers also help to determine the atmosphere of their classrooms. So, if an instructor wants their students to be excited about learning, it helps for the teacher to be excited about what they are teaching. As an intern teacher, I understand that I do not have all the answers, and when it comes to Russian and Tatar cultures, as well as British English, my students are the experts! With this learner's mentality, my students will not be the only ones to learn new things this semester!

An additional way I have found to improve in the area of teaching is by taking online classes. These classes will train me to teach English to non-native English speakers, and I do not have to leave Russia! While these classes are difficult, I am able to tell my students that they are not the only ones who are studying, and that helps us have something in common. I tell them that I am able to understand what it is like to be a student, because like them, I am one!

When talking about what I have learned throughout my time as an intern at KAI, I have spent a lot of time thinking about the value of learning another language, and ways to be successful. There is a saying in English, «Practice makes perfect.» While this can apply to many things, it is especially true of language learning. Reading, writing, and speaking are three areas where practice will help the non-native speaker improve. Reading newspapers, journals and magazines are all helpful as they build vocabulary and provide the reader with new words in context. Also, reading a familiar book in the second language is helpful with learning new words. Writing - using email, Facebook or similar applications, and journaling - are ways that help language learners practice using vocabulary and phrases in a natural setting. Finally, speaking with native English speakers or even peers learning English is helpful for learning new words, as well as intonation and body language (when face-to-face).

Understanding the need for communication, self-improvement, and language practice, teachers should provide classrooms that are places where their learners can feel safe, while developing their language abilities. This requires teachers to set high goals they expect their students to meet, limit the amount of exceptions they allow in the classroom, and require students to be accountable for their language learning and responsibilities as students. As the classroom is a place where students prepare for future careers, it is important that it reflects to a degree, the «real world». The classroom should be a place where students can experiment with language and realize that they can learn from their mistakes. At the same time, the classroom is a place where students can learn skills such as responsibility and organization that help to prepare them for future jobs.

After teaching for several semesters at KAI, I have often wondered how effective my classes are and whether my students are not only learning, but also applying, the lessons I taught to their lives. It is always encouraging to have a former student write or tell me later they are thankful for the lessons because they used some of what they learned to speak with native English speakers, or to continue their studies at a university outside of Russia. I hope that all teachers at some point in their careers will receive the same encouragement as I have! I also hope every teacher is able to say that teaching is enjoyable because it there are always new lessons to be learned!

## **INTELLIGENT SENSOR DESIGN USING THE MICROCHIP DSPIC**

*Abakumova V.A.*

Scientific adviser: N.A. Sahnó, senior lecturer

*(Kazan State Technical University named after A.N. Tupolev)*

The intelligent sensors are devices that allow a user to measure the value of some physical condition of interest using the inherent physical properties of the sensor. That's quite a mouthful for a pretty simple concept, namely monitoring the behavior of one easy-to-observe parameter to deduce the value of another difficult-to-observe parameter. The sensors can perform those measurements under environmental conditions in which human involvement is simply impossible.

Sensors are called upon to do tasks that range from the mundane to the cutting edges of science. That's a powerful and profitable confluence of need, technical challenge, and economic opportunity, and into the fray has stepped a

new class of devices that is bringing disruptive change to the sensing world: intelligent sensors.

To be effective, a sensor usually must be calibrated – that is, its output must be made to match some predetermined standard so that its reported values correctly reflect the parameter being measured. If the sensors are not calibrated, the information that it reports won't be accurate, which can be a big problem for the systems that use the reported information. The second concern one has when dealing with sensors is that their properties usually change over time, a phenomenon known as drift. A third problem is that not only do sensors themselves change with time, but so, does the environment in which they operate.

What we really need to do is to develop some technique by which we can solve or at least greatly alleviate these problems of calibration and drift.

**First Step – Digitizing the Sensor Signal.** We need to include a stage in the signal-conditioning circuitry in which the analog electrical signal is converted into a digitized numeric value. This step, called analog-to-digital conversion is vitally important, because as soon as we can transform the sensor signal into a numeric value, we can manipulate it using software running on a microprocessor.

**Next Step – Add Some Intelligence.** Once the sensor signal has been digitized, there are two primary options in how we handle those numeric values and the algorithms that manipulate them. We can either choose to implement custom digital hardware that essentially «hard-wires» our processing algorithm or we can use a microprocessor to provide the necessary computational power. In general, custom hardware can run faster than microprocessor-driven systems, but usually at the price of increased production costs and limited flexibility. Microprocessors, while not necessarily as fast as a custom hardware solution, offer the great advantage of design flexibility and tend to be lower-priced since they can be applied to a variety of situations rather than a single application.

**Finish Up with Quick and Reliable Communications.** The sharing of measurements with other components within the system or with other systems adds to the value of these measurements. To do this, we need to equip our intelligent sensor with a standardized means to communicate its information to other elements. By using standardized methods of communication, we ensure that the sensor's information can be shared as broadly, as easily, and as reliably as possible, thus maximizing the usefulness of the sensor and the information it produces.

Conceptually, intelligent sensors are a new class of electronic sensing device that's literally revolutionizing the way we gather data from the world around us, how we extract useful information from that data and, finally, how

we use our new-found information to perform all sorts of operations faster, more accurately, safer, and less expensively than ever before.

## **INFORMATION TECHNOLOGY AND ENGLISH LANGUAGE**

### ***Bikkenina D.I.***

Scientific adviser: R.R. Yachina, Ph.D. in linguistics, associate professor  
(*Kazan State Technical University named after A.N. Tupolev*)

Nowadays in every Russian university or institute foreign languages are studied along with special courses. Many students wonder why they must learn it. Why do they have to waste time on studying a subject that has no connection with their profession? And one can say with confidence that they are wrong, because language plays an important role in learning and educational environment. In my article I would like to prove it with some examples.

My major is information technology, in particular programming. The main function is to create computer programs by writing a code in one of the existing programming languages. For example, the C language. Any code on it – is a sequence of commands written by keywords and partitioned functions of the language, which are difficult to understand for a beginner in programming. Why? Because the operator mainly represents an abbreviation in English, reflecting the essence of the operation, which he performs. For example, the operator «printf». It is easy to guess that he performs print data to the screen: its semantic part - print -is translated as «печать\ напечатать». Ability to understand a program written by another programmer – is one of the most important skills that are necessary for a beginner in programming. Therefore, knowledge of English is necessary to develop new programs and understand some languages of programming languages such as «C».

Here are some examples of translation operators of «C»:

# include < stdio.h > - a header file, connected a standard library («include» - включить);

# define N – the announcement a constant («define» - определить);

int x - the announcement of a type of variable («integer» - целый);

return 0 - return value of 0 («return» - вернуть, возвратить).

For Russian users, most of the terms adopted in the field of computer technology, are not clear because they were adopted by English-speaking de-

velopers. But the ability to make an analogy between the term and its English «source» helps to understand their meanings.

In conclusion, English is an international language of science: leading researchers and developers write their articles in this language.

Therefore, knowledge of the language allows you to push the boundaries of the possibilities for young specialists, provide an opportunity to get acquainted with the latest ideas and technologies, required in the professional sphere.

## **UTOPISCHES WESEN DER WERBUNG**

*Nagovizina L.V.*

Wissenschaftsleiter: A.M. Bulatova, Lehrer

*(Kasaner Staatliche Technische Universität von A.N.Tupolev)*

In dieser Arbeit wird die Werbung als soziales kulturelles Phänomen unter dem Gesichtswinkel der Utopie betrachtet. Wir untersuchen ihre Stelle in der modernen Kultur und Vorhandensein von utopischen Zügen.

Utopie ist «ein anderer Ort», der in der Wirklichkeit nicht existiert, aber es gibt im mentalen Raum des menschlichen Denkens.

Wir wollen die Werbung nicht von dem Standpunkt der wirtschaftlichen und visuellen Tätigkeit aus betrachten, sondern die Werbung als kulturelles Phänomen untersuchen, das utopische Züge hat.

Moderne Werbung ist sehr kompliziertes und vielflächiges Phänomen der modernen Kultur. Noch in der Antike beschäftigte man sich mit dem Problem der Werbung, aber nur im XX. Jahrhundert im Zusammenhang mit Entwicklung von Massenmedien erweckte sie ein besonderes Interesse bei den Forschern. Früher galt die Werbung nur als Mittel der wirtschaftlichen Tätigkeit, hat aber heutzutage ganz andere Funktionen: Formierung des Images und der Stereotype des Bewusstseins, Manifestation des Konsums. So wirkt die Werbung nicht nur auf alle strukturelle Elemente der modernen wirtschaftlichen Kultur ein, sondern bildet ihren postmodernen Charakter.

Die Werbung ist Art der Tätigkeit, die einen intensiven Einfluss auf das gesellschaftliche und individuelle Bewusstsein ausübt, um eine bestimmte Reaktion bei Kunden auszulösen. So wird die Werbung im Laufe des XX. Jahrhunderts dank der Entwicklung des Fernsehens zu einer neuen Erscheinung, wo utopische Züge dargestellt sind. Die moderne Werbung bildet utopische Bilder, Utopie der Konsumgesellschaft. Das Hauptziel ist den Kunden viel Glück durch Konsum von Waren und Dienstleistungen zu bereiten. Laut J. Bodrijar ist

das Ziel der Werbung nicht nur zur Zunahme von Verkaufsvolumen beizutragen, sondern auch das Bild der ganzen Gesellschaft, die diese Waren kauft, zum gesellschaftlichen Bewusstsein einzuführen. In den Bildern der Werbung verkörpern sich Träume von Schönheit, Gesundheit, Glück. Werbeslogane nutzen psychologische Besonderheiten der Wünsche von Menschen: z.B. «Zukunft hängt von dir ab», «Gönne dich das Allerbeste» u.s.w. Sie werden als etwas Ausgesuchtes eingeschätzt.

Die Werbung, trotz der Irrealität von ihr geschaffenen Bildern, ist repräsentativ. Laut V.P.Rudnev ist sie das einfache Modell der Wirklichkeit, in dem alle Elemente aus dem realen Leben entlehnt sind, aber sie sind bis zur Vollkommenheit gebracht, deshalb sind utopisch.

Die Werbung realisiert einige utopische Funktionen, die ihre Wirkung verstärken. Die wichtigste von ihnen ist die visuelle Funktion, die mit dem «Bildschirm» verbunden ist. Früher war das Wort als Dominante der Kultur, jetzt aber dank der Entwicklung der Wissenschaft und Technik orientiert sich die Kultur auf das Bild, weil es die Möglichkeit gibt, sprachliche und visuelle Kommunikation zu verbinden. Fernsehen und Internet zeigen uns nicht nur die Bilder, sondern auch Video, Animation und andere Mittel. Im Vergleich zum Wort braucht man sie nicht zu übersetzen, sie sind verständlich. Um gesellschaftlich zu sein, muss die Kultur für alle zugänglich sein, deshalb ist die Verwendung von visuellen Bildern vertretbar.

Fast jede Werbung bildet so genannte Welt, die die Kunden «betreten», um den Helden der Werbung nachzuahmen. Darin besteht verborgenes Ziel der Werbung.

Seit ihrer Entstehung entwickelte sich die Werbung immer und transformierte sich im Laufe der menschlichen Tätigkeit. Heutzutage versteht man unter der Werbung besonderes Phänomen, dem utopische Züge eigen, die tief in die Kultur integriert sind.

## **MASTERING THE RULES OF INTERCULTURAL COMMUNICATION**

*Ilyasova E.F.*

Scientific advisor: D.A. Tishkina, PhD in linguistics, associate professor  
(*Kazan State Technical University named after A.N. Tupolev*)

Globalization, as a new stage of social interaction is characterized by the development of social communication. The rapid pace of change in the cultural situation in the world requires the organization of such behavior in a multicul-



tural environment, which would help prevent cultural conflicts between the communicants, the formation of readiness to find optimal ways to achieve a particular purpose in situations of cultural interaction. Intercultural communication has a number of features that make it more demanding and difficult than intra-or interpersonal communication. Components of communication process can be differentiated in several ways. One of them is to determine the modes through which communication can take place. Verbose mode includes language with its unique set of phonemes, morphemes, and vocabulary, syntax and grammar, phonology, semantics and pragmatics. Nonverbal modality includes all non-linguistic behavior, including facial expressions, gaze and eye contact, voice intonation and paralinguistic clues, interpersonal space, gestures, body posture and breaks.

To prevent misunderstanding it is necessary to know features of each culture. Thus, an integral part of establishing a contact with the interlocutor is a way of greeting. The Germans greet by the right hand, but the left one can also be stretched. In German and Russian culture it is considered very impolite not to offer a hand to greet the man who has extended his hand to the partner. In German culture the left hand has no negative connotations, that is why, you may offer your left hand when greeting, if the right one is busy. But in Russian culture greeting by his left hand is considered an extreme degree of disrespect. In the eastern culture such as Japan bows are universal gestures, they accompany greetings, requests, etc. However, in the case you do not know exactly when and how to bow, you should not use this gesture to the representatives of Japan. Kazan can face such problems as cross-cultural misunderstanding in 2013, when XXVII World Summer Universiade will be held in the city. Kazan is a modern, dynamic city with centuries of history and traditions, along with Moscow and St. Petersburg it has become the center of international cooperation. The upcoming XXVII World Summer Universiade is a proof of that. Universiade is a unique chance to gain experience in communicating with other cultures and nationalities. There will be new international connections and contacts that will positively influence further development not only of Kazan, but the entire republic. Therefore, apart from building sports facilities, a thorough preparation of the event worldwide, it is necessary to do the training of specialists, volunteers for the developing awareness of knowing not only the language but also cultural differences, cross-cultural patterns of behavior. A barrier in communication is often not only ignorance of the language, but also ignorance of the peculiarities of a given culture.

## SOCIAL SOFTWARE AND LEARNING

*Grigorieva K.S.*

*(Kazan State Technical University named after A.N. Tupolev)*

In the educational arena we are witnessing a change in the view of what education is for, with the growing emphasis on the need to support people not only to acquire knowledge, but to develop the resources and skills necessary to engage with social and technical change.

In the technological arena, we are witnessing the rapid proliferation of technologies that are focused on creation of communities and resources where individuals come together to collaborate, learn and build knowledge (social software).

The intersection of these two trends offers a significant potential for the development of new approaches to education.

Recent commentators have argued that our relationship with knowledge is changing from one where knowledge is organized in «disciplines» and «subjects», to a more responsive practice which allows us to organize knowledge in ways that are significant to us at different times and places. At the same time we see changes in the «spaces» of knowledge with its generation in virtual and cross-institutional settings.

There are also changes in our understanding of practices of creativity and innovation – from the idea of the isolated individual «genius» to the concept of «communities of practice», where reflection is important collaborative processes.

In this context, the educators should consider the idea of creating personalized and collaborative knowledge spaces, where learners can access people and knowledge in ways that encourage creative learning practices that extend beyond the limits of formal education.

In the light of new educational agendas we are interested in the practices of social software. Social software can be characterized as «software that supports group interaction». The most familiar types are Internet discussion forums, social networking and teleconferencing. Applications such as weblogs, wikis, social bookmarking and syndication system (RSS) have seen a recent increase in popularity and growing interest.

We also see a shift in the «modality» of communication away from the text alone: podcasting or audio publishing via the Internet is a growing movement as well as video publishing and mobile uploads.

It is the combination of technological affordances of social software with new educational agendas and priorities that offers the potential for radical and transformational shifts in educational practice.

Nowadays the use of social software in education is in its infancy and many actions will be taken across policy and practice before it becomes effective and widespread.

## **LINGUOKULTUROLOGISCHES KONZEPT «ANGST» IN DER MODERNEN DEUTSCHEN PROSA**

*Bulatova A.M.*

Wissenschaftsleiter: G.V. Kolpakova, Professorin  
(*Kasaner Staatliche Technische Universität von A.N.Tupolev*)

In dieser Arbeit betrachten wir das Konzept «Angst» und untersuchen, wie es in den Werken von deutschen Schriftstellern verkörpert wird.

Die Forschungsrichtung des Konzepts in der Sprache ist eine aussichtsreiche Richtung in der Linguistik. Das Konzept wird in kulturologischen, philosophischen und anderen Aspekten betrachtet. Man schlägt unterschiedliche Deutungen, Klassifikationen und Methoden der Untersuchung der Konzepte vor. Der Begriff «Konzept» entstand 1928, als S.A.Askoldov den Artikel «Konzept und Wort» veröffentlichte. Aber längere Zeit wurde dieser Begriff als Fachwort in der Sprachwissenschaft nicht betrachtet.

V.A.Maslova teilt alle Konzepte in neun Gruppen ein: die Welt (Zeit, Heimat, Raum), die Natur (Wasser, Baum, Feuer), ethische Konzepte (Gewisse, Scham), Vorstellungen von Menschen (Genie, Intellektueller), soziale Begriffe (Freiheit, Krieg), emotionale Konzepte (Glück, Freude), Artefakten (Haus, Glocke), Wissenschaft (Philologie, Mathematik), Kunst (Malerei, Musik).

Wollen wir emotionale Konzepte näher betrachten. Eine der stärksten Emotionen ist Angst. Seit Antike beschäftigen sich mit dieser Frage solche Philosophen wie Epikur, Platon, Aristotel u.a. Bis auf den heutigen Tag ist das Problem der Angst das Objekt der Untersuchung.

In der modernen deutschen Prosa und zwar in den Werken von P.Handke «Angst des Tormannes» und P.Süskind «die Taube» sind die Lexeme, die Angst wiedergeben, frequent. Man kann folgende Klassifikationen der sprachlichen Formen des Konzepts «Angst» vorschlagen:

1) zum Ausdruck des Konzepts «Angst» wird das Lexem «Angst» verwendet: Er hatte mit einemmal fürchterliche Angst - ... его охватывал внезапный необоримый страх ...

2) die Autoren gebrauchen auch die Synonyme des Lexems «Angst»: Das gleichzeitige Erschrecken vor dem Anblick des anderen – этот одновременный испуг при виде другого человека;

3) die Autoren gebrauchen auch die Verben: - Verben, die Gefühlstiefe widerspiegeln: Er war viel eher zu Tode erstaunt – он был до смерти изумлен:  
– Verben der Bewegung: ... und ergriff ihn Panik – и тут его охватила паника;

– Bezeichnung des Beginns: so heftig, dass er erschrack – да с такой жадностью схватился, что он испугался;

– Verben, die auf den Charakter der Bewegung hinweisen: statt dessen wirbelte nun eine Masse Schreckensgedanken in seinem Hirn herum – в его мозгу закружилась масса пугающих мыслей;

4) das Konzept «Angst» kann deskriptiv realisiert werden, ohne Lexeme, die Angst bezeichnen. Durch die Charakterzüge der Hauptgestalten, ihre indirekten Beschreibungen kann man verstehen, dass sie momentan Angst haben. Im gegebenen Fall entsteht dieses Gefühl beim Anblick der Taube. Angst wird für den Haupthelden zu einem zerstörenden Faktor, der die Grenzen der Realität überschreitet: Es war ihm alles egal, er wollte nur weg, weg, weg – ему было все равно, только бы прочь отсюда, прочь, прочь. Zur Verstärkung der Spannung gebraucht der Autor die Wiederholungen «nur weg, weg, weg». Die Semantik des Wortes wird verstärkt. Die Wiederholungen dienen zur Intensivierung des Gefühls.

So ist das Konzept «Angst» eine der stärksten Emotionen, die in den Werken von P.Handke «Angst des Tormannes» und P.Süskind «die Taube» sehr gut verkörpert wird. P.Handke und P.Süskind gebrauchen verschiedene Sprachformen für die Realisierung dieses Gefühls, das verleiht diesen Werken eine besondere emotionale Färbung.

## CROSS CULTURAL COMMUNICATION

*Sayfeva A.F.*

Scientific adviser: T.V. Marsheva, senior lecturer

*(Kazan State Technical University named after A.N.Tupolev)*

The intercultural communication is one of the most fastest-growing contexts of communication. Today, more and more people start to learn how to live or business better in different culture. Business executives will need to be much better educated about international negotiating in order to make successful deals. International business negotiations are fundamentally different from domestic negotiations, and require a different set of skills and knowledge.

According to the United Nations today over 50 % of world gross national product is produced on cooperation management enterprises and this number is still increasing. If we admit that behind it there is a work of the international groups where representatives of different people work together, religions, outlooks, skin color, cultures, the urgency of problems of cross-cultural communication becomes clear.

Jeswald W. Salacuse the Henry J. Brinker Professor of Law at the Fletcher School of Law and Diplomacy at Tufts University identifies six elements which are common to all international business negotiations, and which as a set distinguish international business negotiations from domestic negotiations. Cultural differences also show up in the preferred pacing of negotiations and in decision-making styles. Salacuse cautions, however, that individual negotiators do not always conform to cultural stereotypes.

People from different cultures encode and decode messages differently, increasing the chances of misunderstanding, so the safety-first consequence of recognizing cultural differences should be to assume that everyone's thoughts and actions are not just like ours.

It is essential that people research the cultures and communication conventions of those whom they propose to meet. This will minimise the risk of making the elementary mistakes.

In order for a PR campaign to be successful abroad, an appreciation of the target language and its cultural nuances is necessary. The PR and advertising industries are littered with examples of poor translations and a lack of cross cultural understanding leading to PR failure. Translation of documents, slogans and literature must be checked and double checked for meanings and cross cultural nuances.

In addition, the most important point, from a cross cultural perspective, is how to write in a way that engages the readers in that society or culture. When writing, the first step should always be to look at and integrate the cross cultural particulars of the target audience.

PR practitioners employ many different communication channels when trying to circulate information relating to their campaign.

The essence of successful advertising is convincing people that a product is meant for them. By purchasing it, they will receive some benefit, whether it be lifestyle, status, convenience or financial. However, when an advertising campaign is taken abroad different values and perceptions as to what enhances status or gives convenience exist. These differences make the original advertising campaign defunct.

Language must also be analysed for its cultural suitability. Understanding the way in which other cultures communicate allows the advertising campaign to speak to the potential customer in a way they understand and appreciate. When advertising abroad, the cultural values underpinning the society must be analysed carefully.

By way of conclusion, we can see that the principles of advertising run through to cross cultural advertising too. That is - know your market, what is attractive to them and what their aspirations are. Cross cultural advertising is simply about using common sense and analysing how the different elements of an advertising campaign are impacted by culture and modifying them to best speak to the target audience.

## **INTERDISCIPLINARY RESEARCH AND ITS PERSPECTIVES**

*Galiullin R.Sh., Timirchanova D.E.*

Scientific advisor: O.G. Bogatkina, PhD. in Biol. Sciences  
(*Kazan State Technical University named after A.N.Tupolev*)

The paper is devoted to the particular research that involves the achievements of humanitarian and technical branches of science. It is based on the biological material that includes historical and mathematical (projecting geometry) approaches to the problem of subfossil mammal size reconstruction. The problem has been examined by an archaeozoologist O.G. Bogatkina («К проблеме реконструкции размеров животных по их костным фрагментам в археологической зоологии» - Вопросы древней истории Волго-Камья. Казань, 2002, с.156-160) but this paper demonstrates the great potential in combining mathematical and biological methods of research.

The material of the paper is a craniological collection of recent beavers (*Castor canadensis*) from Finland. It is kept in the Natural History Museum of Helsinki. The measurements on skulls and mandibles were made by O.G. Bogatkina. To obtain clear and accurate results of statistical analysis is the aim of the paper. Age analysis of the beavers has been taken into consideration.

The statistic performances were obtained to elaborate further criteria for making a comparison with European beavers and subfossil ones. The perspective usage of the paper results in the sphere of developmental biology can be postulated.

The research makes contribution to the theory and practice of interdisciplinary researches that play the leading role in the world science.

## **OUTDOOR ADVERTISING**

*Nurysheva L.F.*

Scientific advisor: E.V. Musina, lecturer  
(*Kazan State Technical University named after A.N. Tupolev*)

We are going to consider outdoor advertising in this paper.

Outdoor advertising is one of the most effective forms of advertising, which influences the potential customers.

What is ad and why is it necessary? Ads for advertiser are primarily a link of communication with consumers, through placement of advertising images on various ad hoc structures and buildings.

There are the following kinds of outdoor advertising: Indices, Trendy designs, Media.

Thus, ads must be: «glaring and attractive» a person must concentrate his attention on the advertisement. It is important to come up with an image which makes the human mind, and at the slightest hint may be recreated.

In Kazan, now there are about 2,5 thousand structures advertising network format that belong to the advertising companies and are leased to the advertiser.

Thus outdoor advertising today is not static, it is changeable. There are a lot of ads, placements.

The novelty of our research is to replace the old approaches and techniques by modern advertising solutions.

The goal of our work is introduction of a new type of advertising and assessment of its efficiency.

## **СИСТЕМА ВЫСШЕГО ОБРАЗОВАНИЯ В США И ПРОГРАММЫ ОБМЕНА СТУДЕНТОВ**

*Авандилов А.В.*

Научный руководитель: Н.А. Константинова, к.п.н., профессор  
(*Казанский государственный технический университет  
им. А.Н. Туполева*)

Система высшего образования в любой стране имеет свои особенности, которые складывались десятками, если не сотнями лет. Высшее образование в Соединенных Штатах находится под ответственностью шта-

тов, а не федерального правительства. Примерно 57 % колледжей и университетов являются частными некоммерческими, среди которых большинство - это наиболее престижные колледжи и университеты.

Федеральное правительство обладает двумя важными функциями, которые одинаково применяются как к частным, так и государственным вузам: обеспечение студентов финансовой помощью, которая большей частью выступает в форме гарантированных правительством и субсидированных займов, а также обеспечение большинства исследовательских фондов, в особенности функционирующих в области биомедицинских и физических наук.

В своей работе я описал различия российской и американской систем высшего образования и попытался соотнести достоинства и недостатки. Я соотнес свой собственный опыт обучения в американском университете со стереотипами, которые существуют в нашем обществе, и описал возможности различных программ обмена студентов, при помощи которых студенты российских вузов могут получить возможность обучаться за рубежом. Особое внимание я уделил программе студенческого обмена Global UGRAD, финансируемой Госдепартаментом США.

Мой опыт пребывания в США так же позволяет мне описать возможности изучения иностранных языков за рубежом, описать американское образовательное пространство и ценности, которые в нем существуют.

В моем докладе я сделал выводы о том, какую роль играет изучение иностранного языка и пребывание в среде носителей языка в системе профессиональной подготовки.

## **GLOBAL NAVIGATION SATELLITE SYSTEM (HISTORY, SYSTEM DESCRIPTION, GENERATIONS OF THE SATELLITES, AND PURPOSES OF USING GLONASS)**

*Onyanov D.A.*

Scientific advisor: D.A. Tishkina, PhD in linguistics, associate professor  
(*Kazan State Technical University named after A.N. Tupolev*)

The Global Navigation Satellite System (GLONASS) is based on a constellation of active satellites which continuously transmit coded signals in two frequency bands, which can be received by users anywhere on the Earth's surface to identify their position and velocity in real time based on ranging measurements.



The development on the GLONASS began in the Soviet Union in 1976. Beginning on 12 October 1982, numerous rockets launches added satellites to the system until the constellation was completed in 1995. By 2010, GLONASS had achieved over 100 % coverage of Russia's territory.

GLONASS is a global satellite navigation system, providing real time position and velocity determination for military and civilian users. The satellites are located in middle circular orbit at 19,100 km altitude with a 64.8 degree inclination and a period of 11 hours and 15 minutes. The constellation operates in three orbital planes, with 8 evenly spaced satellites on each.

GLONASS satellites transmit two types of signal: a standard precision (SP) signal and an obfuscated high precision (HP) signal. GLONASS is the system equal to the GPS. Due to it Russian users could use our own navigation system. The advantages of it are odd but if the system is improved we could use it in our daily life.

Now it is a problem which we can solve. Russian producers try to increase common characteristics of theirs devices which use GLONASS. So in the near future we will see a progress in our domestic market.

GLONASS is very useful navigation system which needs overpatching. It is required for Russian military forces and citizens who use navigation systems in all regions of our great country. According to government reports it is a good idea to develop and adopt new systems for current users.

We are witnesses of a new era of Russian technologies. Our scientists could improve foreign technologies and use them in domestic markets. No doubt GLONASS is a good project, the only disadvantage being its high cost and difficulties in creating new modern devices.

## **FEATURES OF SITUATION'S INFLUENCE ON MENTAL STATE**

***Paksyutova V.V.***

Scientific advisor: D.A. Tishkina, PhD in linguistics, associate professor  
*(Kazan State Technical University named after A.N. Tupolev)*

The significance of the regulation of mental states in the subject's everyday life and professional activities, as well as in extreme situations is obvious. For example, how effective could mental states' regulation and self regulation methods worked out without knowing the subjective image of the mental state, its structure, the principles of determination and dynamics be? It's a rhe-

torical question. Fundamental researches are the basis for the development of new techniques of practical psychology.

Until recently this was not itself a subject of scientific interest of either foreign or Russian psychologists. Making a step in this direction, we have devoted this research to the problem of the influence of changing conditions of objective reality (situations) on the subjective image of a mental state.

In our work we rely on the following definition of mental states. A mental state is a personality's reflection of the situation in a sustainable holistic syndrome (the aggregate) in the dynamics of mental activity, which (the holistic syndrome) is expressed in the unity of behavior and experiences in the continuum of time. The result of the interpretation of situation by individual is a subjective image of mental health. A situation is understood by us as an objective set of elements (events, conditions, circumstances, etc.), providing a stimulating, determining and corrective influence on the subject. This is achieved by energetically-informational richness of the situation that determines the activity of the subject and at the same time defines the spatial and temporal boundaries of its implementation.

Thereby, having analyzed the existing theoretical works, we came to two assumptions: 1. The situation determines the relationship among all components of the state's image; 2. And the spatial (or dimensional) organization of the image is stable and doesn't depend on the situation (situation only gives rise to the state). The purpose of our study is to identify characteristics of how situation influences the relationship among components of a mental state's image.

Description of the empirical base of research.

Sample consisted of 40 subjects (20 boys and 20 girls) aged from 17 to 22 years. All of them are students of Kazan (Volga Region) Federal University from different specialties.

Methodical support of research.

First, the students were asked to recall the state of gladness, as they were in each of the five given situations (1 - in contact with a beautiful, 2 - when meeting with a friend, 3 - during the festival, big event, 4 - winning sports team, 5 - Acquisition of long-awaited things). Then they were to give free formed verbal description of the semantic space of the state of gladness in a certain situation. The second part of the study was conducted using the technique «Relief of mental state». The checklist is a list of the mental state's structure signs that consists of 40 characteristics of the state, divided into 4 blocks: mental processes, physiological reactions, emotions and behavior. Each figure has 11 levels of intensity.

Of mental states' large variety for the empirical study we chose gladness, as it may be caused by a variety of situations, and most importantly as it is a positive state with high energy level and these states have the most complexly-organized structure.

Consistent findings can be received by comparison of structure organization index (SOI by Karpov) and subjective estimation of a degree of the situation's influence on the state. The findings are: the image of the state that has arisen in a situation which, according to the subjects' estimation, they almost didn't control, was the most organized. In other words, as the situational impact increases, the relationships among components of the state's image become more stable. Perhaps this is due to the fact that a stronger sense of control over the situation leads to more significant influence of personality traits on shaping the state's image, and the image becomes more individualized.

The most significant result of this study is that the spatial organization (structure) of the past state's image is stable and does not depend on the situation in which it was experienced. And finally, it was found that the spatial organization of a state's image is becoming more integrated (the amount of connections among a state's image components increases) as subjective estimation of the situation's influence on a state increases.

## **ENGLISH LANGUAGE'S USAGE DURING THE WORK WITH COMPUTER SOFTWARE**

***Ramazanova R.I.***

Scientific advisor: A.A. Askarova, lecturer

*(Kazan State Technical University named after A. N. Tupolev)*

English language is the most popular language in the world. About 1.5 billion people speak English. It's 23 % of the population of our planet. It's not a surprise that almost all world novelties are represented in this language. Thus producers expand the number of users of their products. You should just tell about it in English!

This rule is also effective in the information field. That is why interfaces of software of our computers are written in the well-known for all people language. It is English language, of course.

Many Russian users used to work with basic russified programs. But when the necessity of using extra applied software appears, some people can't find russified programs. The person who knows English well can use these pro-

grams. But if you don't know language, this program will be used only partially or you won't be able to use it at all.

I think that the user unable to use the program in full is illiterate user. It is very important especially for engineers. Good engineer must do his excellent work using all functions of the program.

If you have found a good English program you can make an excellent translation. The knowledge of English will help you to do it.

Some people say that they can understand commands and properties of any programs if they use dictionary or translator. And they suppose that the knowledge of language is not necessary. But everybody knows that such translation is unintelligible and vague. Instead of the literate translation you can get wrong words and phrases. This translation can make your work harder.

Having learnt English language we can use different foreign programs. We can help other users who don't know this language. We can just write russified programs for them.

It is difficult to overestimate the importance of the English language nowadays.

The development of computer systems is one of the greatest tasks for engineers. And we should be happy that there is universal language that helps to share experiences between innovators from all over the world. We can use Chinese, Japanese, German and other computer products because they are written in universal English language.

In conclusion I would like to say that knowledge of English is a requirement for engineer. Any job that is closely connected with computer system requires it. The engineer who knows English is an excellent one.

## **WHERE DID THE TERM «BUG» COME FROM?**

*Sarychev A.V.*

Scientific advisor: N.A. Konstantinova, PhD in pedagogy, professor  
(*Kazan State Technical University named after A.N. Tupolev*)

There appear many new words, phrases and expressions in English every year. Computer science is developing very fast and if you don't have proper information about the new words in this field you will not be able to read and comprehend scientific literature. You should be familiar with background of some words or phrases.

So, it is interesting to know, for example, where the term «bug», which is very often used, came from. The term «bug» was already used to describe problems

in radar electronics during WWII. The term was used during Thomas Edison's life to mean an industrial defect. And in Hawkin's New Catechism of Electricity, an 1896 electrical handbook from Theo. Audel & Co.) included the entry:

The term «bug» is used to a limited extent to designate any fault or trouble in the connections or working of electric apparatus.

The term is said to have originated in quadruplex telegraphy and have been transferred to all electric apparatus.

Common folk etymology says that the phrase «bugs in a telephone cable» was used to account for noisy lines. There is no support for this derivation.

However, the term «bug» was used in the early days of telegraphy. There were the older «manual» keyers that required the operator to code the dots and dashes. And there were the newer, semi-automatic keyers that would send a string of dots automatically. These semi-automatic keyers were called «bugs». One of the most common brands of these keyers, the Vibroplex, used (and still does use) a graphic of a beetle.

These semi-automatic «bugs» were very useful, but required both skill and experience to use. If you were not experienced, using such a «bug» would mean garbled Morse Code.

Samuel Johnson's first dictionary includes a definition of «bug» to mean a frightful object; a walking spectre.

Here is a story of how the term «bug» and the term «debugging a computer program» was born.

In 1947, Grace Murray Hopper was working on the Harvard University Mark II Aiken Relay Calculator (a primitive computer). On the 9th of September, 1947, when the machine was experiencing problems, an investigation showed that there was a moth trapped between the points of Relay #70, in Panel F. The operators removed the moth and affixed it to the log. The entry reads: «First actual case of bug being found.»

## **PSYCHOLOGICAL DETERMINANTS OF AGGRESSIVE ADOLESCENTS ADDICTED TO COMPUTER GAMES WITH ELEMENTS OF VIOLENCE**

*Silaeva E.V.*

Scientific advisor: D.A. Tishkina, PhD in linguistics, associate professor  
(*Kazan State Technical University named after A.N. Tupolev*)

Computer games have become part and parcel of leisure time for most teenagers. Games attract teenagers by possibility of leaving a real world and adopting a desirable part of a computer hero and helping them realize their

needs. If games have elements of violence, which are the most popular among teenagers today, they could cause aggression. This could lead to some unfavorable things: incorrect development of an individual and his views, interests, needs, disturbance of perception of surrounding world and self-perception.

There is a direct link between a teenager playing computer games with elements of violence and high levels of aggression. Presumably, the psychological determinants of aggressive adolescents addicted to computer games with elements of violence are the communicative characteristics of personality and self-attitude.

In the research the following methods were used: testing and poll. 34 teenager took part in the research, 18 of them male, 16 – female. The first sample (let's call it «gamers») included 19 people. In the control group, accordingly, there were 15. Diagnostics of «gamers» was both indirect and direct. To exclude the factor of influence of indirect diagnostics in the first sample, in the control group two kinds of diagnostics also were done.

Thus it is possible to draw the following conclusions.

1. In general, no significant differences between the control and experimental groups were found. Distinctions were only in some of the indicators, and their expressiveness in a greater degree was in the control group.

2. The control group has more systemic way of thinking rather than the experimental.

3. Significant representations about communicative attitude, aggression and self-attitude in the control and experimental groups differ. Also, there are different ways of explaining some characteristics. For example, in the first sample the well-founded negativism is connected with vindictiveness, and in the second – with suspiciousness.

4. In general, the level of negative communication attitude, and the characteristics of aggression and conflict are higher in the control group.

5. There are no significant differences in the self-attitude in the control and experimental groups.

Having analyzed the received results, we can argue that aggression, splashed in the process of computer games, promotes the «detente» and, accordingly, in the social world, such aggression is not splashed. Negative communicative attitude and self-attitude don't influence aggression formation. It is possible to draw a conclusion on the integrity of thinking individuals who do not play computer games.

## CHANGING FACE OF A TYPICAL BRITISH FAMILY: SOCIO-CULTURAL ANALYSIS

*Sheina I.E., Sheina E.A.*

Scientific advisor: N.S. Aristova, PhD in English Philology, Associate  
Professor

*(Kazan State Technical University named after A.N.Tupolev)*

A family has always been one of the main values in life. No matter what the nationality and what origin the person is, he or she needs care and love of his or her nearest and dearest. British people are not an exception. But let's analyze what the British family used to be like half a century ago as compared to what it is nowadays.

According to V. Levashova, «At the outbreak of the war the nuclear family usually contained a married couple, with two children, ideally a girl and boy, and perhaps their grandmother, or "granny", in the background». At that time husbands used to go to work, while their wives would stay at home. Such a picture might seem to be that of an ideal family for the majority of people in the 21st century, except one thing: most women want to be independent, self-reliant and respected. So obviously, today one can hardly find such an «ideal» family with two lovely children, a granny, and both Mother and Father busy working. The British statistics claims that in 1961 only 6 per cent of all births took place outside marriage, whereas in 1997 their number rose to 37 percent and one in three children under the age of five had divorced parents. Let's find out what the main reasons of such a «transformation» are.

First of all, while time passed new laws in Britain came into force. And one of such laws made it much easier to get a divorce. It means that earlier, even if people did not want to live with each other, they had to, because a divorce procedure was not quite easy. Also, «society is now more tolerant to unmarried couples and single parents».

Secondly, women in Britain now prefer to start a family later than they used to some years ago. According to statistics, in 1979 only one in seven women aged between 25 and 29 was single, when in 1990s one in three women was still unmarried at this age.

It is also necessary to point out that more and more men and women now prefer not to get married, but just to live together (it is called «cohabitation»). Still some couples get married after some years of cohabiting.

Thirdly, in comparison with the previous decades, women have started to work. Women now make up nearly 45 per cent of workforce. So, they do not have much time for preparing family meals and bringing up their kids.

Relationships among the members of a family have become more democratic than they used to be. Many parents treat their children as equals, children are free to make their own decisions. Fathers spend more time bringing up children, often because mothers go to work.

However family holidays are still very important in Britain. For example, at Christmas relatives often travel many miles in order to spend the holiday together. We believe that British are to be respected for such a tradition.

So, in conclusion we must say that main values of life do not change with time and they are the same all over the world.

## **CHOICE OF MEDIA: PERIODICALS**

***Sabirova A.F.***

Scientific advisor: E.V. Musina, lecturer

*(Kazan State Technical University named after A.N. Tupolev)*

Any company, planning its advertising company thinks about the possibilities of different advertising devices, their pluses and minuses in the process of attracting their audiences' attention. To choose the appropriate advertising facilities, mediaplanner considers the whole complex of factors, which should not only help to attract people's attention but to provoke it for the definite actions (to promote goods).

In interaction with the audience mass media has its advantages and disadvantages, which have a great impact on a choice of an advertiser. It should be noted that mass media always participates not only with the other advertising devices but in the internal market as well.

The main role of successful advertisement depends on the typological features of the mass media. The goal of our project is to consider the efficiency of the advertisements in the periodicals by those issued in the republic of Tatarstan. To fulfil the goal we should do the following:

To collect information about all periodicals in Tatarstan;

To research different topics and compare their themes;

To show what periodicals are popular among common people in Tatarstan.

The novelty of our project is in creating the list of the most efficient devices to make the advertisement in a periodical brighter and more attractive.



This topic is more popular among the specialist of Public Relations. This theme is studied by such specialists and scientists, as: Nazaikin A.N., Acsenova K.A.

The topic studied by us is rather important for each company at the start. In order to maintain itself in business area every company must create awareness of the company in public mind. To make it properly you need to select media which will be the most optimal for placing the material. My work will show the pros and cons of periodicals.

## **WELL-PLANNED YARDS OF KAZAN (PR-PROJECT)**

*Khalimova A.N., Nikitina D.E.*

Scientific advisor: L.U. Valeeva, associate professor  
(*Kazan State Technical University named after A.N.Tupolev*)

Physiologists say that the environment influences the emotional sphere of a person. Untidy city environment is a burning issue for Kazan citizens.

A great number of Kazan houses were built at the beginning of the 20 century, most of the buildings are 40 and more years old. And nowadays many new beautiful buildings appear in the city, but their percentage is still small.

Since the beginning of the 20 century a lot has changed and the buildings grew older. Besides people pay attention to the interior of their houses rather than the yards around them.

Kazan yards are in a terrible stay, children have to play on the playing grounds surrounded by rubbish and ruins. There are no comfortable benches for elderly people to sit.

People do not care about the state of the environment which is important not only for the present, but also for the future and it concerns the lives of their children and future generations.

The authors offer a project of well-planned yards of Kazan. The aim of the project is to motivate people to take part in creating tidy, safe and comfortable city environment.

Tasks:

1. Offering a new way of communication.
2. Attracting attention of commercial organizations to the problem.

Audiences:

1. Investors.
2. Citizens of Kazan.
3. Volunteers.

There are 3 ways of realizing the project:

1. Working with mass media.
2. Creating mutually beneficial relationship with investors and government.
3. Working with Kazan citizens.

Expected results:

1. Motivation of Kazan citizens to keep their yards clear.
2. The image of the mayoralty will improve due to the fact that the city authorities pay attention to the problems of the citizens and try to solve them together.
3. The project «Well-planned yards of Kazan» will be known to 75 % of the target audience, 50 % of the audience would like to take part in the events organized in the frame-work of the project, 30 % of the audience will participate in those events.

## **TEACHING SPEAKING TO FUTURE TRANSLATORS: TASK-BASED AND GENRE-ORIENTED APPROACHES**

*Shamsutdinova E.H.*

Scientific advisor: N.A. Konstantinova, PhD in pedagogy, professor  
(*Kazan state technical university named after A.N.Tupolev*)

Speaking is an essential part of second language learning and teaching. Despite its importance, for many years teaching speaking has been considered just as a repetition of drills or memorization of dialogues. Modern world requires improving students' communicative skills and changing methods of instruction. Among different language teaching methods task-based and genre-based approaches are challenging.

The main advantage of the task-based learning is that language is used for a genuine purpose meaning that real communication should take place. As for a genre-based instruction, it foregrounds the text-types that learners will need to (re-) produce. Both approaches are not without disadvantages. Task-based learning has been criticized, on the grounds that it prioritizes the processes of using language. A genre-based teaching is criticized as imitating models does not reflect the way that speakers talk in reality. That's why these methods can be combined with other approaches or by each other.

A task-based approach prioritizes the performance of a task, and only afterwards focuses attention on the linguistic components of that task. Each task

is organized in the following way: pre-task activity, task cycle, language focus and feedback. Such activities as surveys, design tasks, research tasks, imaginative tasks, brainstorming, ordering and sorting, matching, sharing personal experiences and story telling, are used in lessons based on this approach. Let's take design tasks. Here is an example of how a task integrates a variety of skills, including speaking: reading advertisements selling vacant places (reading); using dictionaries to check the meaning of unknown words (reading); talking in open class about suitable advertisements and choosing several ones for effective use (speaking); working in groups to prepare a presentation, collaboratively writing the text of their advertisement (speaking and writing); presenting their case to the rest of the class (speaking); listening to other groups' presentations and evaluating them (listening). Notice that, not only are there frequent opportunities in this sequence for speaking, but it takes many forms.

Genre-based approach can be defined as an approach in teaching English where first of all the social purpose and cultural context of the genre is established. And after that this is followed by the presentation and analysis of a typical example before learners attempt to create their own examples. In the classroom, the activities of genre approach look like a cycle or wheel, so that it is known as the curriculum cycle. The more elaborated description of it is given on the example of 'Early childhood services' topic: reading a text about early childhood services (building knowledge of field); completing the picture on the theme – all of the learners have similar pictures, each with different missing details, and they cooperate to find all the missing details (modelling of text); writing their CVs for applying for a job of a nurse (writing); listening to the dialogue between the nurse and a mother and discussing the given instructions (joint production of similar spoken text); working in pairs to phone a former employer to check personal information of a nurse (independent construction of the text by the learners).

It is also possible to marry the two approaches, the task-based one and the genre-based one. This can be done either by including a more explicit focus on the features of the genre in a task-based approach or by beginning a genre-based approach with a 'trial run'. This then can be used as a point of comparison with the performance of a more expert use.

Above mentioned methods seem to offer plentiful and varied opportunities to develop the speaking skills; the effective activities make students more active in the learning process and make their learning more meaningful and fun for them as the motivation is very important in teaching languages; and the most significant thing is that they really work in learning context of future translators.

In conclusion, teachers should remember that speaking must be practised in conjunction with other skills as many real-world tasks that involve speaking may also involve listening, reading and writing.

## **HOTEL CATEGORIZATION**

*Hayrullina A.F.*

Scientific advisor: D.A. Tishkina, PhD in linguistics, associate professor  
(*Kazan State Technical University named after A.N. Tupolev*)

The tourism industry plays an important role in many economies. Accommodation is the most important element of tourism. The hotel industry is the essence of hospitality. It comes from the oldest traditions in the history of humanity - respect for the guest, the triumph of his reception and service.

A hotel is a temporary home for people. There are many different kinds of hotels. The number of stars is determined by special certification authorities. There are a number of criteria: 1) the degree of comfort; 2) area of the premises and service; 3) qualifications of personnel.

1-star supposes a minimum of comfort. Hotels of this kind are situated far from the historic center and the sea. There are 10 or 20 rooms in a hotel. There are restaurants and bars there.

2-star hotel is a coach class. Most often, it has a TV, but to turn it on, you may need some money. You can come into the room around the clock. There is a restaurant and a bar.

3-star hotels are the most common. The room has a telephone, a TV, a bathroom (with soap, shampoo and towels). Sometimes this list also includes air conditioning and a minibar.

4-star hotels offer a high level of service. Room is equipped with air conditioning, a TV, a refrigerator, a mini-bar, a mini safe, a telephone providing long distance connections. There is car parking, free gyms, tennis courts and swimming pools, hotel shows, disco in hotel. The hotel is situated in the heart of the city or on the beach.

5-star hotel is a town equipped with all necessary infrastructure. There are shops, barbershops and beauty salons, fitness centers and swimming pools, bars and restaurants, nightclubs. In the hotels of this category people can live a normal life for weeks without going outside. There are bathrooms, to top it all possible facilities, often equipped with more and Jacuzzi in rooms. Clients are provided with soft bathrobes, pajamas, slippers and an arsenal of cosmetics.

Star hotel classification is adopted in almost all European countries. But you should always remember that the three-star hotel in Germany is not adequate to the hotel with the same number of stars, such as Egypt or Turkey.

In Greece, the category of hotels is denoted by Latin letters:

De Luxe is similar to hotel category of 4-5stars. A is similar to the hotel category of 3-4 stars. B is similar to the hotel category of 2-3 stars. C is similar to the hotel category of 1-2 stars.

The same classification is sometimes found in other countries such as Albania, countries of CIS, some islands.

Only about 50 hotels across the country in Russia are eligible for category of 3 to 5 stars. All the others do not meet the strict requirements of the classification.

In the USA, and elsewhere in America, they do not use the classification adopted in the Old World. The level of service is determined by the occurrence of this hotel in the prestigious hotel chain. They are «Hilton», «Marriott», «Radisson», «Forte». The trademark of these companies is a reliable confirmation of the high level of service. It is not recommended to compare the categories of hotels in the USA and Europe.

Hotel industry belongs to the service sector, which is one of the fastest growing sectors of the economy. It covers a wide field of activities: from trade to finance and mediation of different kinds. Therefore, our country needs to develop the hotel industry in the tourism sector, and the first thing to revise the system of customer service in hotels.

## **THE SWEDISH NATIONAL CHARACTER THROUGH SWEDISH PROVERBS AND SAYINGS**

*Sultanova A.P.*

*(Kazan State Technical University named after A.N. Tupolev)*

We are living in an exciting and dynamic world with its globalization and blurred geographic and cultural boundaries, and we need English in various fields, from science to studies, tourism and working abroad.

The Country Study Group of the Foreign languages Department has been created solely to offer its participants an opportunity to practice their English speaking skills. We created the Group for the KSTU students, and this is why we are interested in its successful development and active operation. We do not teach English (although we work on vocabulary expansion and gram-

mar), but we provide our participants with an opportunity to retain, improve and actively use their English. This is why the Group meetings will be most beneficial for those who already have some command of English and want to develop it further on.

Activities of our Group include: discussions, language and speech exercises, watching and discussing documentaries about countries all over the world, learning about national culture and mentality.

Why is mastering intercultural competence on a par with communicative skills very crucial for a competitive graduate? And how do we manage to develop this competence at our Group's meetings?

The educational film about Sweden shown at one of the meetings of the Country Study Group (fall 2010) informed the students that the Swedes use only one form when speaking to a single person: *du* («you»). Irrespective of the sex, age or social class of an addressee, *du* can always be used. Another characteristic of Swedish mentality is the urge to agree on things. Heated discussions are rare, and the best way to convince somebody in a matter is not to put maximum emotional energy into the discussion, but to give some good arguments. For this reason, foreigners sometimes think the Swedes are cool-headed and formal. They probably have a point there, but it should be remembered that the tendency towards rationality and objectivity most of all is seen in public and professional life. These national features are revealed through the Swedish proverbs, e.g. «Ett mjukt svar stillar vreden.» (Translation: «A soft answer calms the wrath»). The Swedes are reserved people, their actions are methodical, and effusiveness in them is practically absent: «Sakta men säkert.» (Translation: «Slow but steady.»), «Skynda långsamt.» (Translation: «Hurry slowly.»), «Tala är silver, tiga är guld.» (Translation: «To speak is silver, to keep silent is gold.»). It should be noted that there are some Swedish proverbs that slightly hint at Sweden's history of conquering, e.g. «Anfall är bästa försvar.» (Translation: «Attack is the best defence.»), «Bättre fly än illa fäkta.» (Translation: «Better to flee than fight poorly.»), «Det viktigaste är inte att vinna, utan att kämpa väl.» (Translation: «The important thing isn't to win, but to fight well.»), «Kärlek börjar ofta med bråk.» (Translation: «Love often begins with a fight.»), «Ont krut förgås inte så lätt.» (Translation: «Evil gun powder doesn't go away easily.»), «Slå ned som en bomb.» (Translation: «Hit like a bomb.»).

Words denoting cold, winter, snow/ice are used in a number of Swedish proverbs: «Det som göms i snö, kommer fram vid tö.» (Translation: «What is hidden in snow, is revealed at thaw.»), «Ha is i magen.» (Translation: «To have ice in the stomach.»), «Ingen ko på isen.» (Translation: «No cow on the [lake] ice.»). Judging by the proverbs the bear was an animal the Swedes often came

across in their daily life. It was an embodiment of danger, e.g. «Väck inte den björn som sover.» (Translation: «Don't wake the bear that sleeps.»), «Man ska inte ropa hej förrän björnen är skjuten.» (Translation: «Don't celebrate until you've shot the bear.»), «Sälj inte skinnen förrän björnen är skjuten.» (Translation: «Don't sell the fur until the bear has been shot.»).

It goes without saying that this information can be taken into account when building good and reliable partnership with the Swedes.

## **POPULAR BORROWING OR ALREADY EXISTING EQUIVALENT?**

*Khaibullin D.I.*

Scientific advisor: N.G. Gainetdinova, senior lecturer

*(Tupolev Kazan State Technical University named after A.N. Tupolev)*

With the arrival of the 21st century we have experienced changes in the economic, legal, technological and other areas which affect our everyday lives. Social changes entail linguistic transformations. Russians in their everyday life got used to certain terms to the point that they no longer consider them «terms» – ATM machine (банкомат); deposit (депозит); account (счет); contract (контракт); download (загружать); etc. Russians largely borrow these terms from the languages of countries with a longer capitalistic and technological tradition (like the USA, for example), thus bringing English words and expressions into the language. Though some of these borrowings have corresponding equivalents in Russian, the English terms are being extensively used by the population, as further evidence of the social changes that have taken place in the country.

Nowadays, due to various political changes and dynamic economic and technological growth, the Russian language has acquired numerous terms, which very quickly migrate from the class of neologisms to the category of familiar and frequently used words. Few of these words (computer terms, for example) do not possess the corresponding equivalent in Russian; many of them do have a Russian (very often explanatory) equivalent. For instance, such nouns as brand, merger, summit, default, deposit, site, spam, tuner, web surfing and adjectives as local, creative, top have equivalents in Russian, but the new «foreign» word is usually preferred (the tendency as a rule is started by the mass media). This may be explained by the fact that a borrowing often has a semantic «compactness,» whereas a Russian equivalent has a descriptive char-

acter – in some cases a whole sentence must be used. So translators have to deal with the problem of either choosing a «popular» borrowing or go with the equivalent already existing in the language. Translators of a «new generation» prefer not to translate the so-called Americanisms and foreign food names, as they are familiar to people of all countries, and the translator no longer has the absolute need to always find a translation of a term in the target language if this would make the target-language text lose credibility. This is called excessive translation. An excessive translation is a translation that fails to foreignise/exoticise, i.e., use source-language terms in the target-language text, to the degree that is now acceptable.

Due to globalization and establishment of transnational corporations, new criteria appear of what can be regarded as an adequate translation. Introducing neologisms and borrowings into translation of articles from magazines and scientific journals might be viewed as a modern and «open-minded» approach; however translators should be extremely careful about not overloading fiction with unnecessary foreign expressions. It is important to remember whom the translation is targeted at and what communicative effect it is supposed to produce.

## **THE NECESSITY OF ENGLISH LANGUAGE SKILLS TO INCREASE THE USAGE OF NEW SOFTWARE PRODUCT**

*Khabibrahmanov T.A.*

Scientific advisor: A.A. Askarova, lecturer

*(Kazan State Technical University named after A. N. Tupolev)*

In my project I would like to tell you about some problems of creating software nowadays. First, I want to describe the situation in Russia today. Every year a total number of companies working in this field is steadily growing. That happens because of the fact that it is a modern job which allows to earn a lot of money. During the period of developing your business, you will face the problem of choosing an international language to use in your work. In my opinion English is the best one. Let's imagine, for example, that one Russian company starts to make a new project. The representatives of this company don't think about international sales because their product is written in Russian language. And as we know the process of translating from one language into another in our country is quite expensive. But I think that we can solve this problem.



Now 75 % of people in Russia know only one language. If we want to solve this problem we have to rebuild our system of education. Today students after graduating from the universities receive an international diploma but I think that it is not true! I suppose that post-graduates have a very low level of knowledge of foreign language. If our future specialists have an upper intermediate level, we will be able to solve this problem. Unfortunately now only 3.5 % of people in Russia know English well.

The biggest companies like Microsoft, Google and Mac were established and now they are working in the USA. If we want to have such companies we have to develop our English.

Nowadays almost all programs are written in English, because the most popular program software works only with this language.

The biggest companies try to locate their products in each country but at first they were created only in large centers in the USA. Working in such companies is very prestigious and well paid nowadays.

Russia trains the best specialists in this field and most of them want to work abroad. But sometimes it's not possible because giant companies need young creative specialists with an excellent level of English language.

## **PHOTOVOLTAICS AS A KEY FOR OBTAINING SOLAR POWER**

*Slyounyaev V.O.*

Academic Supervisor: V.V. Voronova, senior lecturer  
(*Murom Institute of Vladimir State University*)

Photovoltaics (PV) is a method of generating electrical power by converting solar radiation into direct current electricity using semiconductors that exhibit the photovoltaic effect. The photovoltaic effect was first observed by Alexandre-Edmond Becquerel in 1839.

Photovoltaic power generation employs solar panels composed of a number of cells containing a photovoltaic material. Materials presently used for photovoltaics include monocrystalline silicon, polycrystalline silicon, amorphous silicon, cadmium telluride, and copper indium selenide/sulfide.

The purpose of the report is to consider photovoltaics and to study advantages and disadvantages of this alternative energy source.

Photovoltaics has some advantages. Solar power is renewable, pollution-free and does not damage the environment. PV installations can operate for

many years with little maintenance or intervention after their initial set-up. Solar electric generation is economically superior where grid connection or fuel transport is difficult or impossible. Photovoltaics has many applications. It is used at commercial power stations, in buildings, transport, some devices and solar power satellites in space.

Photovoltaics has some disadvantages. It is costly to install. While the modules are often warranted for upwards of 20 years, much of the investment in a home-mounted system may be lost if the home-owner moves and the buyer puts less value on the system than the seller. Solar electricity is not produced at night and is much reduced in cloudy conditions. Solar electricity production depends on the limited power density of the location's insolation. Solar cells produce DC which must be converted to AC.

New photovoltaics (PV) installations may be ground-mounted (and sometimes integrated with farming and grazing) or built into the roof or walls of a building, known as Building Integrated Photovoltaics or BIPV for short. Nowadays, solar photovoltaics generates electricity in more than 100 countries.

## **TEACHING STUDENTS OR TEACHING ENGLISH? LOW LEVEL OF CULTURAL AWARENESS AND GENERAL KNOWLEDGE PREVENTS LANGUAGE ACQUISITION**

*Aristova N.S.*

*(Kazan State Technical University named after A.N.Tupolev)*

The presentation is devoted to the analysis of the most common problems currently occurring in teaching English as a second language to technical university students within the Common European Framework. Building up necessary competences to bring students to the minimum of B2 level is hindered by the following factors:

- low motivation in both students and faculty staff (due to common belief that English is a minor subject for students majoring in technical sciences);
- cutting down classroom hours coupled with raised standards of teaching;
- lack of up-to-date literature in English available in most university libraries;
- outdated teaching methods applied by teachers unwilling to update their teaching skills;

– low level of cultural awareness of both students and teachers which leads to the inability of university graduates to understand the authentic reading material at the final exams.

Possible solutions to eliminate these problem factors are discussed. The emphasis is made on the minimization of effort required of a teacher to help students overcome the above difficulties of language acquisition. The necessity to increase the level of students' general knowledge about the world is interconnected with the very basics of teaching a foreign language.

Further, the correlation between general cultural awareness and acquiring language competences is analyzed. Some practical ideas are shared on how to motivate students to learn not just the language, but also the cultures of countries belonging to Anglo-sphere.

## **SATELLITE COMMUNICATIONS AND VOICE CALL GROUP FUNCTION FOR AIR TRAFFIC CONTROL SYSTEM**

*Назаров А.С.*

Научный руководитель: Н.В. Вилкова, ассистент  
(*Ульяновское высшее авиационное училище гражданской авиации*)

Voice call group functionality is provided in a satellite based air traffic control system to allow air traffic controllers and pilots of one or more aircraft to establish and maintain voice communication over a group call. A pilot of an aircraft may maintain voice communication with the same air traffic controller the entire duration of the flight over the entire globe. The voice call group functionality allows an air traffic controller to communicate simultaneously with pilots of different aircraft, and also allows pilots of different aircraft to communicate with each other.

Voice communication between air traffic controllers and aircraft is important for exchanging information such as route changes, weather and safety alerts, landing instructions, and information relating to crew or equipment emergency situations. Voice communication between a local airport control tower, a tracon site, or a regional ATC center and en route aircraft is provided in present day ATC systems using AM radio signaling. Typically, however, voice communication between a local airport control tower, a tracon site, or a regional ATC center ends when an aircraft leaves the airspace controlled by a respective ground control site. Thus, there is no seamless voice communication between a particular ground site and an airborne aircraft. Voice communication

handoffs must be coordinated by the ground control site from whose airspace the aircraft is leaving and the ground control site into whose airspace the aircraft is entering [3].

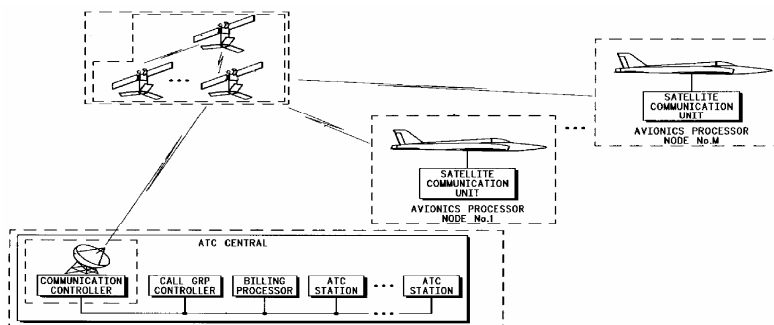

Fig. 1. A possible architecture for delivery of aeronautical traffic information services

### LITERATURE

1. <http://www.freepatentsonline.com/6185430.html> - экранная заставка.
2. Communications System Architecture Development For Air Traffic Management & Aviation Weather Information Dissemination, NASA Research Task Order 24, Final Report, Science Applications International Corporation, for NASA Glenn Research Center under Contract NAS2-98002, May, 2000.
3. *Brandon, W.T.* Cockpit vision: enhanced communications with aircraft pilots via satellite. *Satellite Communications – ECSC – 3*, 1993.
4. *Ryan, F.R.* Potential for a greater satellite technology role in aeronautical safety communications *Satellite Distress and Safety Systems*, IEE Colloquium on, 1993, pp. 7/1-7/3.

# **РОЛЬ ИНОСТРАННОГО ЯЗЫКА В ОБРАЗОВАТЕЛЬНОМ ПРОСТРАНСТВЕ**

## **VOLUNTEER'S WORK AT THE WORLD BANDY CHAMPIONSHIP**

*Akhmetshina K.K.*

Academic Supervisor: V.I. Volchkova, associate professor  
(*Kazan state technical university named after A.N. Tupolev*)

Now, especially on the eve of Universiade 2013, no competition is held without the participation of volunteers who are involved in all areas of such work. This championship was no exception. The World Bandy Championship hosted from 23 to 30 January in Kazan.

In the championship the team of volunteers consisted of the people from the entire world. There were two groups - A and B. Group A presented Norway, Russia, Sweden, Finland, Kazakhstan and the USA. Group B - Canada, Belarus, Latvia, Hungary and Holland.

In the championship 63 volunteers worked in various departments: Attache for teams, Attaché for judges, attachés for VIP-persons, responsible for the info-desk, as well as volunteers working at the press center and on the doping control.

It is worth mentioning that volunteers might have had any problems and any questions during the Championship. The first days of their work were the most difficult because there were many organizational problems left. Then it became easier to work: volunteers «poured» into the job, and everyone knew that he or she would have to do. Of course, there were other kinds of problems either such as cultural and spiritual differences between teams: the Americans and Kazakhs are more kind, outgoing and friendly, while Scandinavian people are more restrained in their manifestation of emotions. Naturally, to make contacts with Scandinavian teams is more difficult than with the United States and

Kazakhstan ones. Also there were problems with the translation from one language into another. Especially athletes often used to speak in a special slang.

Thus, there was a funny case: during the Norway-Kazakhstan Game the ice suddenly cracked. When the judge asked one of the foreign technicians what had happened, the worker said: «The ice cracked because the athletes are so fat.» instead of «The ice cracked, because athletes are so heavy.»

In conclusion we would like to say that the volunteer's work at international championships is a practice and rich experience for the guys who participate in the movement. Next year they are expected to work at European Weightlifting Championship in Kazan that will be one of the steps toward the Universiade 2013.

## **KAZAN CITIZENS' ATTITUDE TO VOLUNTEER'S MOVEMENT**

***Gruzov I.V., Timorshin I.I.***

Academic Supervisor: V.I. Volchkova, associate professor  
(*Kazan state technical university named after A.N. Tupolev*)

Who are volunteers and where are they engaged? When we asked such questions to the people living in Kazan the answer, practically, was the same: «Persons who do work for free» or «Persons who help to older people». However there were the respondents who even didn't reply because they simply didn't know an answer.

It's worth mentioning that Russia has only recently started to pay more attention to volunteer's work, that is connected with the following events: firstly, XXVII Summer World Universiade 2013 in Kazan; secondly, the Olympic games 2014 in Sochi; thirdly, the World football championship 2018. But even after growing popularity the number of volunteers hasn't increased.

Thus our survey let us conclude that mostly of the citizens of Kazan are indifferent to volunteers' work. We strongly believe that more active participation of universities to attract the youth to volunteer's group must be done. So, for example, KGTU-KAI named after A.N.Tupolev is the first one which has signed the agreement with Management of the University game 2013 on attraction of volunteers.

So the activity of volunteers has recently moved off the dead point. Today KAI is organizing various actions dated for the University game 2013. But even this great event hasn't helped to draw attention of other citizens of Kazan. Also it is becoming clear that the reason is not in the question how to present

the information on activity of volunteers but in the mentality of our citizens because now the main objective of our people is to earn money and simply to survive that's why the problem is still solving by КАИ Management of Universiade Game 2013. The presentations about the volunteers' movement among students and schoolboys have started and it is the first step to yield the big results.

## **DISABLED PEOPLE OR DISABLED SOCIETY?**

*Khasanova D.T.*

Academic Supervisor: V.I. Volchkova, associate professor  
(*Kazan state technical university named after A.N. Tupolev*)

The society can't be called normal or healthy if it doesn't know the rules and culture of communication with disabled people. But can we say that our society hasn't got any problems in communication with people about disabilities? Definitely not.

Today people with disabilities don't even feel themselves like «people». The laws governing the support and assistance to persons with disabilities should be improved to conform to the requirements and conditions in the country. People with disabilities do not require anything beyond. They just want to live a normal life, travel, work, learn, raise children. But in the country of deaf called Russia no one could hear them.

In my opinion, our society and government should pay more attention to problems of disabled people. They haven't got enough money and allowances to have a worthy life, our houses, restaurants, public transport, even hospitals that are not specialized for disabled persons. Moreover, illness means not just the only one person is suffering. Next to him there are his relatives who are battling, loving, suffering too. Sometimes it seems as if there is nowhere to go and nothing more that can be done. Those who have experienced this know how it feels: you just want to turn to the wall and sit still, not moving, not doing anything at all. This situation sucks people in and further shortens the social circle.

From my point of view, ways of the problem solution are not as difficult as it seems to be. The first thing on the agenda is psychological support and encouragement for families with the disabled. This support needs to be started as early as possible. And, of course, our government must review a mechanism for the provision of technical aids. We must begin to solve the problems of social adaptation of disabled persons right now, starting with ourselves.

## WHAT IS THE ESSENCE OF THE PROFESSION CALLED HUMAN RESOURCES?

*Vdovina A.I.*

Academic Supervisor: A.N. Dubrovskaya, lecturer  
(*Kazan state technical university named after A.N. Tupolev*)

We have devoted this theoretical research work to one of the themes which is closely connected with our future profession: human resources. We consider that many people working in this sphere often don't understand what this specialty means and especially they don't know its history. So, that is why it is necessary to examine functions, roles, trends, structure and development of this profession.

Human resources is a term used to describe the individuals who comprise the workforce of an organization, although it is also applied in labour economics to, for example, business sectors or even whole nations. Human resources have at least two related interpretations depending on the context. The original usage derives from political economy and economics, where it was traditionally called labor, one of four factors of production.

Human resources is a relatively modern management term, coined as early as the 1960s - when humanity took a shift as human rights came to a brighter light during the Vietnam Era. One element has its origin in the late 19th century, where organizations such as Cadburys at its Bourneville factory recognized the importance of looking after the welfare of the workforce, and their families. The employment of women in factories in the United Kingdom during the First World War led to the introduction of «Welfare Officers». Meanwhile, in the United States the concept of human resources developed as a reaction to the efficiency focus of Taylorism or «scientific management» in the early 1900s, which developed in response to the demand for ever more efficient working practices within highly mechanized factories, such as in the Ford Motor Company. By 1920, psychologists and employment experts in the United States started the human relations movement, which viewed workers in terms of their psychology and fit with companies, rather than as interchangeable parts.

In simple terms, an organization's human resource management strategy should maximize return on investment in the organization's human capital and minimize financial risk. Human Resources may set strategies and develop policies, standards, systems, and processes that implement these strategies in a whole range of areas. The following are typical of a wide range of organizations:



- Recruitment, selection, and on boarding (resourcing).
- Administration of personnel files and legal documents that relate to employment.
- Organizational design and development.
- Business transformation and change management.
- Performance, conduct and behavior management.
- Industrial and employee relations.
- Human resources (workforce) analysis and workforce personnel data management.
- Compensation, rewards, and benefits management.
- Training and development (learning management).

To know the business environment an organization operates in, three major trends must be considered:

- **Demographics:** the characteristics of a population/workforce, for example, age, gender or social class.
- **Diversity:** the variation within the population. Changes in society now mean that a larger proportion of organizations is made up of «baby-boomers» or older employees in comparison to thirty years ago.
- **Skills and qualifications:** as industries move from manual to more managerial professions so does the need for more highly skilled graduates.

Human Resources Development is the framework that focuses on the organizations competencies at the first stage, training, and then developing the employee, through education, to satisfy the organizations long-term needs and the individuals' career goals and employee value to their present and future employers.

In conclusion we want to say that in this theoretical research we have laid out the basic functions of the specialty HR. We can conclude that this profession is very important and interesting. It is developing around the world, in all organizations.

## **PROBLEMS OF ENCOURAGING VOLUNTEERS IN RUSSIA**

*Atlanova K.A.*

Academic Supervisor: V.I. Volchkova, associate professor  
(*Kazan state technical university named after A.N. Tupolev*)

These days, the volunteer movement in Russia is only beginning to develop. Still a lot of people in our country do not know absolutely about move-

ment, but the most active young people are already intimately involved in this activity and participate in events worldwide.

In considering the problem of encouraging volunteers, firstly, to remember why people become volunteers. Reasons may be different: it's psychological need to be needed, the need of communication, interest, financial considerations, career, credibility and self-realization, creativity, a way to share their experiences, etc. And then organizations need to consider methods to encourage volunteers. Very often people forget how important is to encourage those who work for them. Promotion demonstrates how the organization is able to appreciate the people. Volunteers also need to feel gratitude for their work. The most important reward-word thank you, because the main idea of volunteerism – unpaid work. Also to promote the various activities include: accommodation, meals, language practice, uniform, tickets to various events, participant certificates, etc. But we must not forget the promotion of volunteers at work in their city. Often volunteers need help to pay for travel for the duration of action, costs for meal, uniforms. In addressing this problem the volunteers could assist our government.

All in all, volunteering brings a lot of rewards that volunteers receive during their work, but also it is essential to promote that movement because it may further lead to even more incentive work of volunteers.

## **ARTIFICIAL INTELLIGENCE**

*Chumakova N.S.*

Academic Supervisor: N.V. Stoeva, lecturer

*(Kazan state technical university named after A.N. Tupolev)*

Artificial intelligence (AI) is the intelligence of machines and the branch of computer science that aims to create it. Textbooks define the field as «the study and design of intelligent agents,» where an intelligent agent is a system that perceives its environment and takes actions that maximize its chances of success. The field was founded on the claim that a central property of humans, intelligence -the sapience of Homo sapiens - can be so precisely described that it can be simulated by a machine. The central problems of AI include such traits as reasoning, knowledge, planning, learning, communication, perception and the ability to move and manipulate objects.

Mechanical or «formal» reasoning has been developed by philosophers and mathematicians since antiquity. The study of logic led directly to the invention of the programmable digital electronic computer, based on the work of mathematician Alan Turing and others.

In 1990s and early 21st century, AI achieved its greatest successes, albeit somewhat behind the scenes. Artificial intelligence is used for logistics, data mining, medical diagnosis and many other areas throughout the technology industry. The success was due to several factors: the incredible power of computers today, a greater emphasis on solving specific sub problems, the creation of new ties between AI and other fields working on similar problems, and above all a new commitment by researchers to solid mathematical methods and rigorous scientific standards.

In the course of 50 years of research, AI has developed a large number of tools to solve the most difficult problems in computer science. Many problems in AI can be solved in theory by intelligently searching through many possible solutions: Precise mathematical tools have been developed that analyze how an agent can make choices and plan, using decision theory, decision analysis, information value theory.

Artificial intelligence has successfully been used in a wide range of fields including medical diagnosis, stock trading, robot control, law, scientific discovery, video games, toys, and Web search engines. There are a number of competitions and prizes to promote research in artificial intelligence. The main areas promoted are: general machine intelligence, conversational behavior, data-mining, driverless cars, robot soccer and games.

Artificial intelligence, by claiming to be able to recreate the capabilities of the human mind, is both a challenge and an inspiration for philosophy. Can a machine have a mind and consciousness? If a machine acts as intelligently as a human being, then it is as intelligent as a human being. The artificial brain argument: the brain can be simulated.

## **DREAMS COME TRUE: SUB-ORBITAL FLIGHTS BECOME REAL**

*Usupov D.V.*

Academic Supervisor: I.A. Raskhodova, senior lecturer  
(*Kazan state technical university named after A.N.Tupolev*)

In the modern world great interest is evoked to the passenger's flights. Several years ago we thought it was only a dream, but now we can say that dreams come true.

Virgin Galactic Company planned that the spacecraft will be robust and affordable enough to take paying passengers (\$200,000 per person with a \$20,000 deposit). Its planned trajectory will overlap the Earth's atmosphere at

70,000 feet (21,000 m), which will make it a sub-orbital journey with a short period of weightlessness. The time from liftoff of the White Knight booster carrying SpaceShipTwo until the touchdown of SpaceShipTwo after the sub-orbital flight will be about 3.5 hours. The sub-orbital flight itself will only be a small fraction of that time. The weightlessness will last approximately 6 minutes. Passengers will be able to release themselves from their seats during these 6 minutes and float around the cabin.

It is interesting to admit that Spaceship Two will carry six passengers and two pilots. It is 60ft long with a 90" diameter cabin with no floor dissecting the cabin allowing maximum room for the astronauts to float in zero gravity. Moreover, the spaceship can be thought of as an air launched glider with a rocket motor and a couple of extra systems for spaceflight. The spaceship is powered by a hybrid rocket motor. This type of system is not a new idea but offers important safety and environmental advantages over liquid or solid systems that are more commonly used on manned space vehicles. In particular, it means that the pilots will be able to shut down the SpaceShipTwo rocket motor at any time during its operation and glide safely back to the runway. Burt Rutan designed the unique feathering system which does away with the need for sophisticated computer driven flight control systems or the need to rely on the pilots.

In conclusion we would like to say that in a few years passenger's space flights will be a usual thing. People will be able to travel not only around the world but to see our beautiful planet from the space. We hope Russian passengers will be able to travel in space too, despite of the lack of financing in the sphere of space industry in our country.

## **RISK MANAGEMENT IN ISLAMIC INSURANCE (IN TAKAFUL)**

*Andronova A.S.*

Academic Supervisor: S.J. Darskaya, associate professor  
(*Kazan state technical university named after A.N.Tupolev*)

The takaful market has been showing tremendous growth since the first takaful company was established in Sudan in 1979. It is estimated that the total global takaful contribution (equivalent to premium income in conventional insurance) will double from US\$5.5 billion in 2005 to at least US\$11 billion by 2010.

When talking about insurance or reinsurance, one cannot avoid mentioning the word «risk,» as it is at the very center of the concept of insurance.

Within the insurance context, risk is defined as «the uncertainty of loss». Risks are at the heart of insurance, which may be divided into general or non-life insurance and life insurance.

There are few thesis in this report.

The first one: risk management in all insurance undertakings is concerned with underwriting risk, but life insurance, and to a lesser extent, non-life insurance are also concerned with risks similar to those faced by banks, namely:

- investment risks arising from the investment of funds received from policyholders, the nature of which (market and credit risk) depends on the type of assets in which the funds are invested;

- liquidity risk inability to meet obligations because assets cannot be converted into cash quickly enough;

- operational risk – that is, the risk of failures or breakdowns in internal systems and procedures, whether from human error.

Shareholders and investors want to know that insurers' strategic decision making is based on a reliable assessment of both risks and capital needs.

Financiers within the capital markets expect that insurers, in their efforts to use scarce resources efficiently, will determine their capital requirements according to a comprehensive assessment of their risks.

Regulators worldwide are increasingly evaluating insurers with risk-based approaches.

In addition to the risks mentioned above, takaful undertakings are exposed to risks that result from their structure and their need to be Shari'ah compliant. Takaful undertakings is broadly similar to that of conventional insurance undertakings (proprietary and mutual).

The second one: a takaful operator is required to manage risks at two levels:

- underwriting and investment risks of the takaful and policy-holders' investment funds;

- the fiduciary, business, and operational (including Shari'ah compliance) risks to which the TO itself is exposed, as well as the investment risks of any assets in which the shareholders' funds are invested.

With regard to underwriting risks that are to be borne by the takaful (risk) funds, the TO is responsible for managing these risks by exercising due diligence in accepting such risks, avoiding risk concentrations, setting premium contribution levels that properly reflect the risks being underwritten, and making appropriate use of retakaful (or if this is not available, reinsurance).

The risk management of both levels can be overlapping, since the risks may spread from one level to another. For example, poor management on the

takaful operator's part may be difficult to identify as a root cause of poor underwriting results or investment performance. In principle, while the takaful operator is not directly exposed to underwriting risk, it may be indirectly exposed through a requirement to provide a qard if an underwriting fund cannot meet its obligations. Nor is the takaful operator directly exposed to investment risk on the participants' funds.

In view of the similarities between certain aspects of managing takaful undertakings and asset management, the management of risk associated with a takaful undertaking may borrow the risk management techniques of asset management firms.

While the risks inherent in the takaful funds and in the takaful operator itself may overlap, the control for each level of risk can still be addressed through specific mechanisms. The objectives for takaful fund performance and risk management at both levels make it necessary for the takaful operator to manage all these risks at the same time.

## ЦВЕТ В КИТАЙСКОЙ КУЛЬТУРЕ

*Риккель Ю.В.*

Научный руководитель: Э.Б. Фаттахова

*(Казанский государственный технический университет  
им. А.Н. Туполева)*

Культура Китая восходит к очень глубокой древности и отличается не только богатством своих материальных и духовных ценностей, но и огромной жизнестойкостью. Несмотря на бесчисленные войны, мятежи, разрушения, производимые завоевателями страны, культура Китая не только не ослабевала, а наоборот, всегда побеждала культуру завоевателей.

Цвет – одна из интереснейших и сложнейших тем в китайском языке и культуре. В лексемах, обозначающих цвет, отражаются тысячелетний опыт китайского народа, географические условия, социально-экономические и культурно-исторические особенности страны и этноса.

Китайская культура – это культура цвета, совершенно противоположная европейской цветовой традиции.

В китайской космологии существует пять элементов, из которых построен космос: вода, огонь, дерево, металл и земля. Этим элементам соответствуют цвета: черный 黑 hēi, красный 红 hóng, зеленый (а точнее сине-зеленый) 青 qīng, белый 白 bái и желтый 黄 huáng.

С древнейших времен желтый цвет был объектом почитания китайского народа. Считается, что такое важное значение этот цвет начал приобретать во времена правления императора Хуан Ди 黄帝 huáng dì (2697-2598 гг до н.э.), имя которого дословно переводится «Желтый Император». Во времена династии Цин одежду желтого цвета имел право носить только император: 黄袍 huáng páo (буквально «желтый халат»). Однако в современном Китае желтый цвет обозначает также нечто непристойное, неприличное, вульгарное: 黄色电影 huángsè diànyǐng - XXX фильм.

Красный цвет занимает важнейшее место в культуре китайцев. Это цвет символизирует счастье и удачу. Именно поэтому в Китае такое огромное количество красных вещей. Практически каждый праздник в Китае оформляется с преобладанием красного цвета. Во время празднования китайского Нового года 春节 chūnjié везде появляется красный цвет: фейерверки, разнообразные бумажные украшения, плакаты над дверями и обертки подарков. Существует множество словосочетаний и выражений с использованием лексемы 红: 红喜事 hóng xǐshì (буквально «красное событие») – свадьба, рождение ребенка, 红人 hóng rén – солидный, статусный человек, 红颜 hóngyán – красивая женщина, 脸红 liǎnhóng – краснеть, 眼红 yǎnhóng – завидовать, ревновать, 红太阳 hóng tàiyáng (буквально «красное солнце») – обращение к Председателю Мао Цзэду.

В отличие от западной культуры, где белый цвет символизирует чистоту, святость и целомудрие, в Китае этот цвет ассоциируется со смертью и похоронами – 白事 bái shì (буквально «белое событие»).

Черный цвет символизирует в Китае темное северное небо. Черный цвет в китайском языке и в китайской культуре в основном имеет негативный смысл. Иероглифом 黑 в ряде случаев обозначают нечто нелегальное или криминальное, например 黑车 hēichē – нелегальное такси, 黑点 hēidiǎn – магазин, в котором торгуют нелегальным товаром, 黑社会 hēishèhuì – мафия, организованная преступность, 黑心 hēixīn – злобный, злодейский.

Зеленый (сине-зеленый) цвет – это цвет здоровья, процветания и гармонии. Однако помимо позитивной, этот цвет имеет и негативную сторону: он ассоциируется с неверностью и изменой. В Китае существует выражение «носить зеленую шапку (шарф)», которое представляет собой не что иное, как синоним нашего «рогоносца»: 绿帽子 lǜmàozi, 绿头巾 lǜtóujīn. По этой причине купить шапку зеленого цвета в Китае практически нереально.

Цветовые обозначения китайского языка соотносятся с картиной мира китайского народа, столь отличной от европейской. Яркие, целостные образы, соединяющиеся в китайской культуре с цветом, формируют само-

стоятельную завершённую эстетическую систему – концепцию цвета китайской цивилизации.

## MODELING AND CALCULATION OF SPUR GEAR WITH THE USE OF ANSYS SOFTWARE

*Nikolaeva T.E.*

Academic supervisor: A.S. Krylova, Candidate of Science in Pedagogic, associate professor

*(Kazan state technical university named after A.N.Tupolev)*

The ANSYS software is widely used for investigating the construction behaviour in different operating conditions. It enables to carry out the modeling and examine the reaction of this model to external actions. The purpose of our research is to consider the Hertzian problem which implies the deformation of interactive bodies.

The normal calculation of gearing is included into the Machinery course. However, the similar calculations can be done in ANSYS software by making a model and solving the Hertzian problem. For this purpose we created a model of gearing in Kompas software and exported it into ANSYS software for further calculations.

The process included the following stages. At first we deleted unnecessary cogs for the simplification of the model and increasing the speed of calculations. Next we indicated the material properties, the type of finite elements, and generated finitely-element net. As a contacting pair we indicated flank surfaces of cogs. After that we made necessary limitations to make our model as real as possible. As a source of movement we applied pressure to the surface.

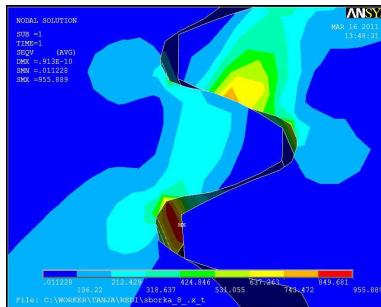

Fig. 1. Strain distribution in spur gear



Fig. 1 shows preliminary data of our investigation, which demonstrate the appearance of contact strain and flexure in spur gear.

Thus, using this method we can analyze in details the processes in a spur gear and find extreme pressures and loads that can be sustained without any destruction. This way of calculations can be considered as the alternative to the existing one covered in the Machinery course.

## **HEARING DOGS FOR DEAF PEOPLE**

*Zakirov S.R., Mirgayazova E.I.*

Academic Supervisor: N.V. Stoeva, lecturer

*(Kazan state technical university named after A.N.Tupolev)*

Dogs acting as guides for the blind are now familiar sight in most cities, but hearing dogs for deaf people is much less familiar. In 1982 this innovative program was established to provide deaf people with dogs to alert them to sound such as a doorbell, a telephone or a smoke alarm. They use paws to gain owner's attention and then lead him to the source of sound. In Britain more than 600 such animals exist.

From our point of view, the practical value of such dogs is surely obvious, as it is therapeutic. Confidence and independence of deaf people with hearing dogs greatly increases and therefore they participate in activities, which they used to avoid. A yellow jacket worn by the dogs just tells people that they're talking to a person with a hearing loss, and what they need is to look at his face, to speak clearly and not too fast, so that a deaf person can read lips.

Our theoretical research has also shown that the best hearing dogs are small and medium-sized dogs. Pure breed here does not matter, however, guard dogs and fighting breeds do not always satisfy the necessary requirements.

The dogs must be between the ages of seven weeks and three years. They are selected for their high intelligence and friendly disposition, keen responses to sound a willingness to please. Dogs come from many sources, including rescue centers. In this way unwanted and abandoned dogs can be trained to lead active and useful lives in return for good appreciative homes. Even those dogs that do not pass the initial assessment or are later considered unsuitable are found good homes as family pets. Immediately after selection, they spend several months with a puppy socialiser, a volunteer, who takes the dogs home up to six months. In this time, the dog learns to obey simple commands and becomes acquainted with all aspects of everyday life, particularly how to get on with other animals and children.

In our opinion, although the program is expensive to run, it has clearly made an enormous difference. One owner has the following to say about his dog: 'He has given me confidence, saved my life, made new friends for us, made others more aware of deafness and broken down some of the barriers that it causes. He is my most trusted friend, and I constantly talk to him, but above all, he is my ears. I owe him far, far more than he owes me.'

## **APPLICABILITY OF ONE DIMENSIONAL COMBUSTION MODEL FOR COMPUTER AIDED TUNING OF GTE'S COMBUSTION CHAMBER**

*Akhmadeev E.E.*

Academic supervisor: G.Sh. Zakirova

*(Kazan state technical university named after A.N.Tupolev)*

GTE's combustion chamber (CC) is one of the most important parts of any GTE. It largely defines effectiveness and ecological characteristics of GTE. Despite the simplicity of design, the combustion process in the combustion chamber is pretty complex, so it is difficult to predict and calculate it.

The complexity of processes in the combustion chamber is not allowed to calculate the combustion characteristics and to determine the optimum design of the combustion chamber. Therefore, at the stage of design and analysis of the results in tests, the engineers used the old prototypes obtained in the previous combustor's development.

Currently, traditional design methods have become inefficient, so in recent years various methods of computer-aided design and tuning of engines and their parts are widely used.

For computer aided tuning of combustion chambers in gas turbine engines and for obtaining and analysis of the characteristics in the processes occurring inside, at the Department of aircraft engines and power plants of Kazan State Technical University a «Camera» program was developed. The result of calculations in the «Camera» allows us to make a conclusion about CC work efficiency and methods of its improvement.

The program uses the method of zones. According to this method, a chamber is divided into several zones. This partition of the flame tube means the application of one-dimensional model of combustion.

Using the program we obtained the dependence of combustion efficiency  $\eta$  and emission characteristics from air excess coefficient  $\alpha$ .

Combustion efficiency  $\eta$  is a very important CC characteristic. Low combustion efficiency – it's a waste of fuel and ejection of harmful substances into atmosphere.

We have a geometry of one random combustor. Using the «Camera» we obtained the dependence of combustion efficiency  $\eta$  from air excess coefficient  $\alpha$  at different temperatures  $T^*c$ . The maximum of  $\eta = 0.98$  is at  $\alpha = 4.44$ . At a working regime  $\alpha = 4.67$  and  $\eta = 0.95$ .

Using the program we tried to increase the combustion efficiency and we reached a value of 0.98.

The program allows to research most harmful emissions: the emissions of  $NO_x$  and CO.

We obtained the emission curve of  $NO_x$  at a working regime. The maximum is at  $\alpha = 5.05$ . At a working regime the emission is much lower.

We obtained the emission curve of CO at a working regime. The minimum is at  $\alpha = 5.05$ . At a working regime the emission is much higher.

After the modification process in the «Camera» we have the emission curve of  $NO_x$ . The maximum is at  $\alpha = 4.67$ , at a working regime.

The analysis of dependence shows that modified CC is more efficient, its CO emission is lower, and the emission of  $NO_x$  is much higher. But it is still OK at low temperatures and meets the requirements of ICAO (International Civil Aviation Organization).

## **IS SCIENCE FICTION ABOUT TO GO BLIND?**

*Stepanov R.P.*

Academic supervisor: E.M. Zvanets

*(Kazan state technical university named after A.N.Tupolev)*

We're living through a period of unprecedented technological and scientific advances and sometimes soon the convergence of fields such as artificial intelligence and biotechnology will push humanity past a tipping point, ushering in a period of wrenching change.

Modern science fiction is facing a crisis of confidence. The recent crop of stories mostly take the form of fantasy (elves and wizards), alternative history (what if the Black Death had been deadlier?) and space operas about interstellar civilizations in the year 12,000 (which typically gloss over how those civilizations evolved from ours). Only a small cadre of technoprophets is attempting to extrapolate current trends and imagine what our world might look like in the next few decades.

«Right now is an extremely exciting time because there's an explosion of knowledge in biology, an explosion of knowledge in technology, an explosion of knowledge in astronomy, physics, all over the place,» says David G. Hartwell, a senior editor at Tor Books. So, it's quite difficult time for science fiction writers to be able to predict what is going to happen in the future.

For instance, for Charles Stross and Cory Doctorow writing futuristic science fiction isn't just about acquiring necessary technical knowledge, but also being able to factor in politics and civil rights too.

Science fiction can bring great advantage to science itself. That is why good stories should be at least provided with useful guideposts for the future. For instance, Greg Egan, a computer scientist and writer developed an entirely new theory of cosmology for the post-Singular universe in his most recent novels and he calls it Quantum Graph Theory.

So are these writers predicting the future, or are they just having some highly intelligent fun? As Heinlein said, if you have 1,000 monkeys, or Science Fiction writers some of them might get it right.

This new brand of Science Fiction like all the best Science Fiction before it, is not just about predicting the future or pushing an agenda or even plain old entertaining techno-fun. It is all that, but it's also about expanding the boundaries of the possible, building far-out worlds and then populating them with characters who bring the big ideas down the Earth.

## **PROBLEM OF OBESITY IN AMERICA**

*Zolotova E.O.*

Academic Supervisor: V.I. Volchkova, associate professor  
(*Kazan state technical university named after A.N.Tupolev*)

America is one of the richest, most progressive countries in the world. Shouldn't it be one of the healthiest too? Maybe it should be, but the sad truth is that Americans are some of the unhealthiest people in the world. Despite the fact that they live in the country with great economic power, leading to technological advancement, and even through this major problem in America there is no time for people to take care of their food.

During our theoretical research we found the following reasons: women along with men are nowadays very busy with career and earnings that's why they have no time to cook for their families. So fast-food restaurants have become the main stream in the past 30 years and practically all of the Americans take advantages of cheap prices, quick service and tasty meals. But these meals

are comprised mostly of saturated fats and highly refined carbohydrates and are loaded with sodium and sugar. As medicals advise the average adult shouldn't have more than 65 grams of fat or 2000 calories a day. One meal from Burger King, a hamburger and French fries, has 50 grams of fat and 2000 calories, which is almost enough to fill someone's fat and calorie quota for the day!

As statistics shows American children are bombarded from all sides with advertising these toxic foods making it virtually impossible for them to eat anything else. We think it is awful. It is no wonder that American people have an increasingly obese population of children, who in time will become an obese population of adults.

In our practical research we have been trying to investigate the main ways of solving this problem. Thus, we interviewed several Russian doctors who advised the following: taking healthy food such as fruits and vegetables, less sugar and fat, eating 5 times a day in small portions, no snacks at all; doing exercises and walking a lot; bringing up about children right attitude to taking meals and so on.

Summarizing all what have been said, it's worth to add that carrying extra pounds increases the risks of developing many diseases: diabetes, cardiovascular disease, heart disease, certain types of cancer, high blood pressure, high cholesterol, metabolic syndrome, asthma, arthritis, gallbladder disease, liver disease, urinary incontinence and depression.

All in all, it does not matter what nationality people are. We just want to say no to obesity. Let our children be healthy.

## **POPULARIZATION OF BELT WRESTLING IS STILL HOT QUESTION**

***Garipov R.I.***

Academic Supervisor: V.I. Volchkova, associate professor  
(*Kazan state technical university named after A.N.Tupolev*)

There is a huge amount of sports in Tatarstan nowadays. Tatarstan Republic has become the owner of the first National Award «The gallery of Russian Federation Glory» in nomination «The best Russian region in the field of development of the Olympic movement, sport and sport industry». But there is one problem that cannot make us indifferent to it: in fact our national sports are unpopular among Tatar youth. In our work we would like to talk about one of them - wrestling on the belts.

There are quite a lot of national kinds of wrestling in our country, the origins of which become a thing of the distant past. Wrestling on the belts is not

only a kind of sport it is the part of our ancient culture. However, nowadays teenagers prefer such popular sport as hockey, football, basketball, etc. Even wrestling on the belts has many advantages, one of them is cheap equipment. We think that it also gives a great chance to combine sport with history culture.

To investigate the main reasons of the problem we interviewed about 50 young people asking them why wrestling on the belts is unpopular today in our Republic. Thus we found that among the main reasons it is worth mentioning bad advertising of it in mass media, lack of sport clubs where teenagers could be trained by professionals, very few competitions on wrestling.

Analyzing this statistics we tried to find the way of solving the problem. At first we should attract government's attention to it. They should start to promote wrestling on the belts at schools, universities and other public places where youth concentrate. Also we can use magazines, TV and social networks. In conclusion we want to add, that all the nation must engaged in the national sport.

## **SPORT VOLUNTEERING IN XXVII SUMMER WORLD UNIVERSIADE 2013**

***Eroshomova A.A.***

Academic Supervisor: V.I. Volchkova, associate professor  
*(Kazan state technical university named after A.N.Tupolev)*

In my report I would like to tell you about sport volunteering in Kazan. Our city was declared a winner in a competition of taking the XXVII Summer Universiade in May, 31, 2008. Vladimir Leonov heads an executive direction which was set up for preparation and conduction of the Universiade.

The competitions of the Universiade will be held for 26 kinds of sport. About 12,000 sportsmen and members of delegations from 170 countries, 1 500 Mass Media representatives and about 100 000 tourists and fans from Russia & other countries will come to Kazan. 64 sport complexes will be used for holding the Universiade's competitions, 34 of them are constructing specially for the Univerciade.

We hope the Univerciade's village will become one of the best in the history of World Universiades. It will include the informational and entertaining centers, the stadium and training halls. The capacity of living houses will make 14 500. Eight covered courts and eighteen open courts are situated in a unique sport object called Kazan's Tennis Academy. After holding the World

Games the village will be used as a student's campus with the center of preparation for national Russian teams in different kinds of sport.

It's worth mentioning that just now the first Tatarstan volunteers are participating in organizations and holding a lot of large actions in our republic despite the fact that beginning of the Universiade will be only in 2013. We can call lots of actions in which the volunteers played a great role: the National cross, the First Russian sport forum 'Russia is a sport power', Summer World Universiade 2009 in the city of Belgrade (Serbia), the rally 'Silk way' of Dakar's series, etc.

Volunteers' work can be very different. It can include work in organizations' comity, work at the reception in the hotels, logistics and transport work, attaches' work, welcoming guests, press accreditation, work on sport competitions and so on. However, the main function of the volunteers' work is sport volunteering. They also take part in charitable and social actions with other volunteer's organizations of our city. Moreover, they initiate own projects such as training programs for students, advocacy of healthy lifestyle, educating people about the Universiade 2013.

The people who take part in all of these actions get new friends, unforgettable impressions, and great experience of organizations work. Volunteers' work is getting more popular than before and day by day more and more people become volunteers.

Great importance of the Universiads is given to preparing volunteers. 20,000 volunteers will be needed for the Universiade. The atmosphere of the Universiade will depend on the volunteers' work. The main volunteer's crew will consist of university students and senior school boys and girls.

For the volunteers the Universiade is a great life experience and a chance to know how to win, find new friends, gain knowledge in foreign languages, find the way in own life and choose the future profession. For each person it is a really big holiday. 'Make something good. Feel something real. You don't need a unique talent. You just need a desire to help' «P. of L.»

## **HEALTHY FOOD IS BAIL LONGEVITY!**

*Afanasjeva K.J.*

Academic Supervisor: V.I. Volchkova, associate professor  
(*Kazan state technical university named after A.N.Tupolev*)

We live in a world of advanced information technologies. Such qualities as mobility, speed and compactness are of great importance for almost everyone. Especially at this time the topic of nutrition has become very actual be-

cause the image of modern life, ecology and quality of food consumed has changed. For many reasons people forget about proper nutrition and a healthy lifestyle that causes a lot of troubles about their health. The main problem is that modified food is taken by almost every second person today.

During our theoretical research we found the following facts: genetically modified organism (GMO) is created by genetic engineering - a science that allows you to enter into the genome of plant, animal or microorganism DNA fragment from any other body to give it certain properties; it is cheaper than ordinary one; laboratory tests conducted by independent investigators showed that about 60-75 % of all imported Russian foods contain genetically modified ingredients; the U.S.A. is the largest producer of GMF (almost 80 % food products). However, there are for and against opinions on the matter.

On the one hand, supporters of the GMF argue that genetic engineering will save the world's growing population from starvation, because genetically modified plants can exist on less fertile soils and provide a rich harvest, and then stored for a long time.

On the other hand, opponents of the GMF believe that such food can cause gastritis, gastric ulcer, disease gastro-intestinal tract, cancer and other problems. Nobody knows, either it is just an imagined fear or a real problem. This problem could be solved and examined, but it will take some time.

All in all, the food we eat depends on lots of things. Taste is a big factor. Culture, religion and health also play a part in what food we eat. Advertising and social factors also have a big influence. Income is also an important factor. That is why not surprisingly, money, rather than a lack of knowledge about how to eat well, is at the heart of the problem. Genetically modified or conventional products is freedom to choose for each person!

## **ADJECTIVES OF DIFFERENT SEMANTIC GROUPS IN ATTRIBUTIVE-PREDICATIVE FUNCTION IN RUSSIAN AND ENGLISH LANGUAGES**

*Suhovaya E.A.*

Academic Supervisor: M.E. Hairutdinova, lecturer  
(*Kazan state technical university named after A.N.Tupolev*)

The adjective occupies one of the central places in the system of parts of speech of the English and Russian languages. The adjective is important for all-round display of the real world by language means.



Our comparative-typological research of the adjective of the English and Russian languages has also shown that the given part of speech possesses the general, similar signs. However, the adjective in each of these languages possesses the specific signs.

The English and Russian adjective does not express a remedial sign of a subject. Its semantic basis is the concept of quality. The adjective is always connected with a noun.

The Russian adjective is characterized by accurate opposition to a noun. The English adjective does not always accurately differ from a noun: cold «холод» - a noun and cold «холодный» - an adjective.

There are many general semantic groups of adjectives in these languages. The general grammatical categories for adjectives are degrees of comparison and quality degrees.

The English adjective does not possess ability of the coordination with a defined word. The attributive adjective does not change on numbers and cases.

The English and Russian adjectives subdivided into on qualitative and relative adjectives. This division is universal for many languages of the world.

The Russian adjectives have full and short forms. The full adjectives can be used in an attributive and predicative function while short adjectives can be used only in a predicative function.

In conclusion we want to say that analyzing the use of adjectives in proverbs in attributive-predicative functions, it is necessary to notice that the use of adjectives in an attributive function in English proverbs is much wider than in a predicative function. From our point of view. we do not notice such essential difference in the Russian language.

## **GLOBALIZATION: OPPORTUNITIES AND CHALLENGES**

*Belogurova S.S.*

Academic Supervisor: A.N. Dubrovskaya, lecturer

*(Kazan state technical university named after A.N.Tupolev)*

With the repeated use of the term globalization in mass media the concept has become a household word and has entered into daily vocabulary. Hardly any day goes by without hearing something or the other about globalization. What is globalization and how is it measured? What are its consequences? Is it good or is it bad? So we have chosen this theme to answer these questions and to get clear understanding of this process.

Like it or not, globalization is a reality. There are many different definitions of globalization, but most acknowledge the greater movement of people, goods, capital and ideas due to increased economic integration which in turn is propelled by increased trade and investment. It is like moving towards living in a borderless world. The term is most closely associated with the term economic globalization: the integration of national economies into the international economy through trade, foreign direct investment, capital flows, migration, the spread of technology, and military presence.

In our theoretical research we found that globalization has various aspects which affect the world in several different ways: industrial, financial, economic, job market, health policy, informational, competition, ecological, cultural, and social.

In conclusion we want to say that there has always been a sharing of goods, services, knowledge and cultures between people and countries, but in recent years improved technologies and a reduction of barriers means that the speed of exchange is much faster. Globalization provides opportunities and challenges. Bigger markets can mean bigger profits which leads to greater wealth for investing in development and reducing poverty in many countries. Weak domestic policies, institutions and infrastructure and trade barriers can restrict a country's ability to take advantages of the changes. Each country makes decisions and policies that position them to maximize the benefits and minimize the challenges presented by globalization.

## **CHILDREN SICK OF CANCER! WHO WILL BE ABLE TO PREVENT IT!**

*Fedorova O.J.*

Academic Supervisor: V.I. Volchkova, associate professor  
(*Kazan state technical university named after A.N.Tupolev*)

Children sick of cancer. Our consciousness refuses even to imagine that for a minute. Nowadays this problem is getting more and more actual. Children sickness of malignant tumors makes 14-15 cases to one hundred thousand of children population a year.

I chose this topic because this problem has attracted me too. Recently I have lost two of my friends at the ages of 16 and 18 years old. I would like to notice that they wanted to live, were positive and very kind people. But they do not live more. Their parents tried to help them. They had a lot of treatments in hospital, chemotherapy, but nothing could help to my friends. They both

needed an expensive operation. We gathered money as much as we could. We contacted with different funds, but it didn't bring us any success. There was no help in Russia: special doctors who could save them work in Israel. It was impossible to see them without necessary sum of money. The result was sad. That's why I decided to investigate this problem.

Our theoretical research showed that medicine refers a surge of a cancer to the expense of environmental problems. Thus, the statistics shows that in the places where chemical factories, asphalt and cement plants, heavy industry are placed health of population is worse in all parameters for the reason of polluted air, water and soil, radiation and so on. Another reason is artificial materials which fill our modern home. In addition to the mentioned reasons it is worth to think of viruses that exist everywhere. Also we found that tumors in children are developing much faster than in adults. Moreover, malignant tumors in children are located much deeper in the bowels of the body and it is harder to define them. Unfortunately pediatricians, children's surgeons and other doctors are rarely able to establish the presence of tumor.

To investigate the ways of securing the future of a child we have interviewed 10 medicals working for different Russian hospitals. Thus, mostly of them called several important tips: before the occurrence of pregnancy a young woman should at least try to live in a clean place, lead a healthy lifestyle, eat right food and not to be mistaken with the choice of a boyfriend. And yet, we must not forget that the older the parents are, the greater is the child's risk of developing malignant tumor. In fact now people prefer to have children at an increasingly mature age.

In conclusion we would like to say that the government should pay more attention to this problem, to the families in which children suffer from cancer. It can't be just people's problem; this is a global problem nowadays. Our authorities should better support scientists' attempts to solve the problem, finance purchases of diagnostic equipment, send doctors to the various training courses to the countries where science is more developed, etc. All in all, human's life cannot be measured in thousand of rubles.

## **WHY DO SCIENTISTS STUDY SUPERSONIC FLIGHT?**

*Iljin A.S.*

Academic Supervisor: I.A. Raskhodova, senior lecturer  
(*Kazan state technical university named after A.N.Tupolev*)

Supersonic flight is one of the four speeds of flight that are called the regimes of flight. The regimes of flight are subsonic, transonic, supersonic and

hypersonic. Vehicles that fly at supersonic speeds are flying faster than the speed of sound. The speed of sound is about 768 miles per hour (1,236 kilometers per hour) at sea level. These speeds are called Mach Numbers. Mach Number is the ratio of the speed of the aircraft to the speed of sound. Flight that is faster than Mach 1 is supersonic. Supersonic flight includes speeds up to five times faster than the speed of sound, or Mach 5. In 1947 Air Force Capt. Charles E. «Chuck» Yeager became the first man who ran a supersonic aircraft.

In our theoretical investigation we came to conclusion that scientists study supersonic flight as part of its aeronautics research. Aeronautics is the study of the science of flight. Scientists study flight in support of the air transportation system and the development of future air and space vehicles. Learning more about supersonic flight helps an aircraft to perform better at supersonic speeds. Space vehicles fly at supersonic speeds too. Rockets like a space shuttle fly at supersonic speeds after liftoff. From about 45 seconds after launch until about two minutes after launch, the shuttle accelerates from Mach 1 to Mach 5. Launch vehicles fly at hypersonic speeds - greater than Mach 5 - while in Earth's upper atmosphere. During atmospheric re-entry, a spacecraft slows to supersonic speeds.

So we can say that the study of supersonic flights play an important role in our life. More careful study of supersonic flights helps to improve aircraft and spaceship industry.

## **КИТАЙСКИЙ ЯЗЫК – ЯЗЫК БУДУЩЕГО**

*Гурьянова М.С.*

Научный руководитель: Э.Б. Фаттахова, преподаватель  
(*Казанский государственный технический университет  
им. А.Н. Туполева*)

Сегодня российско-китайские отношения находятся на пике своего развития. Китай, как экономическая держава, уверенно стремится к первенству и экономическому лидерству в мире. Сотрудничество с Китаем крайне важно для России в экономическом и стратегическом плане. Оба государства, установив добрососедские отношения, выступают против силовой политики, за справедливое решение международных проблем. Владение китайским языком на сегодняшний день расценивается как высокий показатель профессионального развития и открывает широкие перспективы для успешного движения по карьерной лестнице вне зависимости от сферы занятости и уровня основного образования.

На наш взгляд, актуальность изучения китайского языка обусловлена, прежде всего, экономическими причинами. Быстрый рост китайской экономики, высокий уровень производства способствуют развитию российско-китайских деловых отношений, как на международном уровне, так и среди частных фирм, индивидуальных предпринимателей и даже межвузовских отношений. В последнее время между Россией и Китаем увеличилось количество визитов первых лиц государств, и был подписан ряд экономических и политических соглашений.

Стоит отметить тот факт, что процентное значение, которое имеет КНР во внешнеторговом обороте РФ достаточно высокое. Между двумя странами в настоящее время активно прорабатывается инвестиционное сотрудничество в области энергетики, переработки древесины, связи, бытовой техники, горнодобывающей промышленности, инфраструктуры, агропромышленном комплексе и других областях.

Поэтому российские компании, заинтересованные в партнерских отношениях и сотрудничестве с Китаем, проводят корпоративное обучение сотрудников китайскому языку, либо находят специалистов, владеющих китайским языком на высоком уровне. От специалистов требуется не только умение общаться, вести деловые переговоры, но и читать, составлять документацию, а также разбираться в тонкостях китайского бизнес-этикета.

В заключении хотелось бы добавить, что сегодня студентам высших учебных заведений предоставляются широкие возможности по изучению китайского языка. Партнерские связи между вузами России и Китая предполагают научно-образовательный и культурный обмен между студентами, аспирантами и преподавателями от уровня языковых стажировок до реализации совместных научных проектов.

## **ÉVALUATION DE L'EFFICACITÉ DES SYSTÈMES AUTOMATISÉS ERP**

*Sotov D.I.*

Gestionnaire scientifique: Sh.M. Valitov, Docteur des Sciences Économiques, Professeur

*(L' Institut d' État de l' Économie et Finance de Kazan)*

Le monde de business moderne déjà assez difficile d'imaginer sans systèmes de gestion des ressources d'entreprise automatisés (ERP).

ERP – c' est l' ensemble des outils techniques, informationnels, linguistiques, logiciels, organisationnels intégrés, ainsi que les actions du personnel qualifié, sont destinés de gestion optimale de différents types des ressources d'entreprise. Les systèmes corporatifs ERP sont construits se fondant sur principe modulaire et assurent l'intégration de tous les aspects de fonctionnement d'entreprise (finance, gestion des ressources humaines, gestion des coûts, marketing, etc.). Le concept de l'ERP est devenu largement connu parce que il permet de réduire le temps de production, le niveau des stocks et d'améliorer les relations avec les consommateurs finals, réduisant simultanément un appareil administratif. Le processus de mise en œuvre de système ERP dans l'entreprise est un grand projet, assez durable et coûteux. C' est pourquoi, on pose une question de l' évaluation de l' efficacité d' utilisation des systèmes ERP et leur impact potential, devant chaque entreprise, installant ERP. Dans ce cas, l' évaluation de l'effet économique direct est vraiment difficile, parce que l' ERP est destiné pour optimiser les business-processus d' entreprise et il n' est pas possible de prévenir exactement les changements positifs des indicateurs de lui fonctionnement. En conséquence, en plupart des cas, le coût élevé des systèmes automatisés, combinant avec des avantages économiques inconnues (ou implicites), obligent des entreprises d' abandonner de l' installation ERP. Ainsi donc, résolution de l' installation et l'utilisation de ces IT-produits dans entreprise, doit se fonder sur certaines méthodes d'évaluation de l'efficacité des systèmes ERP, tant au stade de leur mise en œuvre, qu' au stade de leur utilisation. L'analyse des approches d'évaluation de l'efficacité d' introduction des systèmes ERP, ont montré l'absence des opinions communes. Différents auteurs proposent des méthodes différentes et on n' a pas de consensus dans cette question.

Tous les nombreuses méthodes différentes d'évaluation de l'efficacité d'ERP, on peut diviser sur deux grands groupes:

1) les méthodes économiques (une approche basée sur les méthodes de management des investissements; les méthodes de l'analyse économique).

Pour évaluer l'efficacité de processus de l' installation ou modernisation de système ERP par les méthodes économiques, il faut imaginer ce processus comme un projet d'investissement. Application de cette approche consiste d' utilisation de système des indicateurs financiers (tel que ROI par exemple), évaluant l'efficacité d' ERP. L'avantage des méthodes de management des investissements est une calculation des indicateurs financiers, quels sont relativement faciles et déjà prédefines, notamment dans le domaine d' analyse des coûts. L'inconvénient de cette approche est que les méthodes de management des investissements imaginent l' installation de système ERP comme un projet, que pourra générer le profit, tandis qu' aujourd'hui, les systèmes automatisés ERP sont de plus en plus considérée non comme un moyen d'obtenir des avantages concurrentiel, mais comme une condition nécessaire de fonctionnement

réussi de business. Par conséquent, une évaluation complète de l'efficacité d'ERP est impossible sans l'utilisation des méthodes de l'analyse économique. En général, l'analyse économique permet d'évaluer l'efficacité des systèmes d'information, se fondant sur comparaison de couple «coûts / profits» de l'installation de système ERP avec des autres alternatives d'investissement possible.

2) les méthodes de processus (une approche basée sur les méthodes de gestion des projets; les méthodes de gestion des processus).

Ce groupe des méthodes est basé sur modèle d'analyse arborescente de la planification du temps et des coûts du projet, ainsi que de prévision des scénarios différents de développement des projets, permet d'évaluer l'efficacité de l'installation de système ERP sur le niveau d'opération basique, dès les premiers stades du projet. Une utilisation de méthode de gestion des projets consiste à description de toutes les opérations composant de projet, ainsi que une planification précise des ressources et des coûts pour chaque opération, correspondant du plan général de réalisation de projet. L'avantage de cette approche est la possibilité du contrôle des coûts du projet, que permet de réduire le risque de surinvestissement et gérer du budget de projet. Contrôle efficace se réalise par une création des «centres de responsabilité». En plus, cette approche permet surveiller une correspondance des caractéristiques fonctionnelles d'ERP avec les buts et objectifs de l'entreprise. Le principal inconvénient de cette approche est une nécessité de surveillance continue d'un grand nombre d'indicateurs. En conclusion, il faut dire que dans la pratique, dans la plupart des cas, on utilise une combinaison des méthodes ci-dessus, dans les proportions différentes. Ce permet d'envisager des aspects différents de l'efficacité des systèmes ERP et d'évaluer pleinement toutes les avantages possibles de leur installation.

**РОЛЬ НЕОПРАВДАНЫХ АНГЛИЦИЗМОВ В ПРОЦЕССЕ  
КОММУНИКАЦИИ СОВРЕМЕННЫХ ПОДРОСТКОВ  
НА ПРИМЕРЕ УЧАЩИХСЯ 8-11 КЛАССОВ МАОУ СОШ № 5  
С УГЛУБЛЕННЫМ ИЗУЧЕНИЕМ АНГЛИЙСКОГО ЯЗЫКА  
г. АЛЬМЕТЬЕВСК РТ**

*Хураמיнова Э.Ф.*

Научный руководитель: А.Х. Василькина, учитель английского языка  
(*МАОУ СОШ № 5 с углубленным изучением английского языка  
г. Альметьевск РТ*)

«Нет сомнения, что охота пестрить русскую речь иностранными словами без нужды, без достаточного основания, противна здравому смыслу и здравому вкусу; но она вредит не русскому языку и не русской лите-

ратуре, а только тем, кто одержим ею ...». Слова В. Г. Белинского актуальны и сегодня. Особенно в последнее время наблюдается активизация заимствований английской лексики в русскую речь. Это тесно связано с экономической, политической, культурной жизнью общества. Но также активное заимствование происходит и в менее специализированных областях человеческой деятельности. Школьники употребляют англицизмы, тем самым, подчеркивая уровень своей информированности, превосходства над остальными. С развитием компьютерных технологий английские слова все больше пополняют словарный запас школьников. Это объясняется тем, что большинство существующих профессиональных терминов громоздки, неудобны в использовании. Например, для слова CD-Rom Drive (накопитель на лазерных дисках) у школьников появился эквивалент «сидюшник». К тому же в последнее время произошло повальное увлечение компьютерными играми. К примеру, «геймер» от англ. gamer (игрок в компьютерные игры), «думер» от doomer (поклонник игры Doom). Сегодня в жизни многих подростков важное место занимают молодежные журналы. На мой взгляд, одними из самых популярных являются журналы «Bravo» и «Лиза Girl». В этих печатных изданиях было отмечено огромное количество англицизмов. В обоих журналах, наряду со статьями, имеются тексты, приближенные к речи молодежи, которые содержат англицизмы (письма читателей, интервью).

В связи с вышесказанным целью работы является: описание англоязычных заимствований в языке подростков. Объект исследования: речь школьников 8-11 классов. Предмет исследования: англицизмы, употребляемые в молодежных журналах и на телевидении. Гипотеза: английский язык оказывает огромное влияние на речь подростков. Актуальность связана с высокой значимостью английского языка в современной жизни человека и со стремительным проникновением англицизмов в речь школьников. Задачи исследования:

- изучить необходимую литературу по теме исследования;
- определить качественный и количественный состав англицизмов в наиболее популярных молодежных журналах;
- выявить, какие англицизмы употребляют в своей речи подростки 8-11 классов школы № 5 г. Альметьевск РТ.

Неоправданным заимствованием является слово, которое вводится в язык из иностранного языка и используется в качестве синонима для определения того или иного понятия, при том что русские слова, определяющие это понятие, уже имеются в наличии. Многие считают, что такие слова, обогащают русский язык. В речи молодежи можно насчитать более



1000 неоправданно-используемых английских слов, такие как «инглиш», «никнейм», «холидей», «френд», «логин» и т.д.

Увлечение англицизмами стало своеобразной модой. Оно обусловлено созданными в обществе стереотипами, идеалами. Таким стереотипом зачастую служит образ идеализированного американского общества, в котором уровень жизни намного выше. И добавляя в свою речь английские заимствования, люди (особенно молодежь) хотят приблизиться к этому стереотипу, приобщиться к американской культуре, стилю жизни. При слушиваясь к речи одноклассников, друзей, можно обнаружить очень много английских слов, которые они произносят на русский манер и не всегда могут выразить то же самое словами родного языка. В результате опроса было выявлено, что самыми распространенными причинами употребления англицизмов являются:

- распространенное использование англицизмов в СМИ;
- скудность словарного (литературного) запаса;
- мнение, что речь, насыщенная англицизмами, становится гораздо красивее и интереснее;
- желание не выделяться из общей массы (т.е. мода);
- распространенность американских фильмов. Подростки, что ульшали, то и говорят.

Выводы:

- англицизмы довольно часто встречаются в молодежных журналах и на телевидении;
- английские слова уже прочно вошли в речь учеников 8-11 классов;
- с одной стороны появление новых слов расширяет словарный запас носителей русского языка, а с другой - происходит засорение русского языка, утрачивается его самобытность и красота.

## THE WORLD'S STRANGEST LAWS

*Alekseeva A.N.*

Academic Supervisor: V.S. Golubeva, lecturer

*(Kazan state technical university named after A.N.Tupolev)*

Almost in each country or a city there are laws that seem to be strange to an ordinary person. The basic problem is that the age of the most of these laws is more than hundred years and they have no sense in the present-day world. The research goal is to explain the real reasons of the diversified world's strange laws existence.

The United States are admitted to be a center of absurd laws. There are even some organizations which struggle for cancellation of such laws because many of them are too old and have never worked. For example, in the USA since 1916 it has been illegal to mail a building. The story holds that once, to avoid high freight rates, a man mailed his house.

In Britain many laws are not a subject to change in general, even if today they sound ridiculously. There is a law that forbids coming in a building of parliament in armors. Turns out, that in the UK it is also illegal to eat pies for Christmas. Roots of this rule arose in 17 century and came into force during the reign of Oliver Cromwell, who was a true puritan.

In many European countries old laws are still in effect. For example, in Denmark, in case there is a horse on the road, an automobilist is obliged to stop and close the car specially prepared coverlet. In the small seaside town the Lavande, France, to the persons who do not have places on a cemetery, it is forbidden to die in city boundaries. The deficiency of cemeteries places became an occasion to adoption of a law.

In the town of Ferrara in Italy, local cheese factory workers could go to jail if they fell asleep at work. Townspeople are very serious about cheese production, and therefore not only working, but generally staying at the factory of women's «bad behavior or form» is prohibited. The law was adopted a few centuries ago and today remains in effect.

Canada also has a lot of very strange laws. Transparent soft drinks can't contain caffeine. In the province of Quebec it is forbidden to sell margarine of yellow color. In Montreal (in the same Quebec) it is forbidden to swear in French and to wash cars in the street. At last, on the whole province Saskatchewan the law forbidding to children appears in the street in boots with untied laces operates.

Some of these bizarre laws seem to be too foolish to be real, but all of them were created for a reason. Legislation of the majority of the countries contain ten ancient laws that came to us from the past and which are absolutely inappropriate today. The reason is that such laws still exist in modern legislation and the removal of the law is a very long and laborious process. Therefore the problem of «overdue» laws is one of the most urgent problems of modern legislation.

СЕКЦИЯ 3

**ЯЗЫК И КУЛЬТУРА РЕЧИ.  
ЯЗЫКОЗНАНИЕ. РОДНОЙ ЯЗЫК  
В СИСТЕМЕ ПРОФЕССИОНАЛЬНОЙ  
ПОДГОТОВКИ**



## СИСТЕМА ОБРАЗОВ В РАССКАЗЕ А. ЕНИКИ «КТО ПЕЛ?» («КЕМ ЖЫРЛАДЫ?»)

*Закирова Э.*

Фэнни житәкче: ф.ф.к., Г.Х. Зиннатуллина  
(*Казан дәүләт техника университеты*)

Амирхан Нигматзянович Еникеев (Амирхан Еники) (1909 – 2000) занимает в татарской литературе особое место. Определяющей чертой его произведений является то, что они, посредством изображения действительности, раскрывают внутренний мир, чувства и переживания героев.

Анализ произведения показал, что автором достигается оригинальность создания образа родной земли, новых ассоциаций, связанных именно с системой образов произведения.

Произведение небольшое по объему, однако, даже в этих нескольких страницах уместились и боль утраты близких (в рассказе повествуется эпизод Отечественной войны), и неиссякаемая сила надежды. Вся эта палитра чувств и переживаний героев передаются на фоне нескольких образов. Но поэтическая сила этих образов очень велика, так как именно их умелое сочетание создает неповторимость повествования, отражают философию и психологию творческой лаборатории писателя.

Система образов произведения находится в постоянном контрасте. С одной стороны это: образы маленькой разрушенной станции, маленькой одинокой могилки, а с другой, - образ песни, воплощающий в себе родину главного героя, его молодость, его любовь, мечты и главная находка автора – луч солнца, вдруг прорвавшийся сквозь тучи в дождливый день и осветивший одинокую могилку главного героя. Таким образом, на фоне контраста разрухи и безграничного света внутреннего мира человеческой души мы видим, что мир воспоминаний и образ родной Земли – самое главное для каждого человека, несмотря ни на что чувство любви – вечно.

Анализ системы образов в названном произведении выявил основное качество А. Еники – умение через знаковый уровень, а также посред-

ством поэтических ассоциаций создавать глубинные пласты смысла и передавать оттенки, нюансы душевных переживаний.

## ГАЗЫЗ ИСХАКЫЙНЫҢ «УЛ ӘЛЕ ӨЙЛӘНМӘГӘН ИДЕ» ӘСӘРЕНДӘ КАТНАШ НИКАХЛАР ПРОБЛЕМАСЫ

*Гусманова И.*

Фәнни житәкче: ф.ф.к., А.Р. Биктимирова  
(*Казан дәүләт техника университеты*)

Күренекле татар әдипе Газыз Исхакый «Ике йөз елдан соң инкый-раз» әсәре белән алдагы тормышка прогнозлар ясаучы буларак таныла. Алдан күрүчән, килеп туган тормыш сорауларына төгәл җавап бирүче әдип үзенең күп кенә әсәрләрендә татар халкының үткәндәге яшәү рәвешенә күзәтү ясый, киләчәге турында уйлана. Ул милләтебезнең руслашып юкка чыгу ихтималының зур булуын күреп борчыла, сәбәбен күбесенчә катнаш никахларда күрә.

Катнаш никахлар проблемасы Г.Исхакыйның 1906 елда язылган «Ул әле өйләнмәгән иде» әсәрәндә тулырак яктыртыла. Язуучы шактый катлаулы һәм бәхәсле мәсьәлә күтәрә. Ул ике милләт вәкиле корган гаиләдә килеп туган каршылыклы сорауларга җавап эзли. Бу повестьтагы вакыйгалар шәһәр жирлегендә бара. Төп герой – авыл егете Шәмсетдин (Шәмси). Шәһәрдә уку аның тормышын һәм дөньяга карашын шактый үзгәртә. Ул үзенә рус йогынтысын тоя башлый. Шулай ук вакытта Шәмси авылны сагына. Шәһәрдә яшәү аңа авылның кадерен белергә өйрәтә.

Ләкин шәһәр тормышы барыбер Шәмсигә йогынты ясамыйча калмый. Ул Анна исемле рус кызы белән таныша. Алар бик еш очраша, аралаша башлыйлар. Бу очрашулар ике йөрәкнең бергә кушылуына – Анна белән Шәмсинен бер-берсенә гашыйк булуына китерә. Баштарак мөхәббәт хисләренә уралган Шәмсине рус кызы белән тыгыз мөнәсәбәтләр булу борчымаса, тора-бара бу турыда ул күп уйлана башлый, чөнки инде өйләнергә дә вакыт җиткән була. Шәмси Аннага охшаган кыз эзләргә, өйләнергә кирәк дип уйлый, ләкин ул андый кызны таба алмый.

Г.Исхакыйның әсәрәндә Анна чып-чын хатын-кыз буларак гәүдәләнә. Ул бик акыллы, Шәмсинен барлык житешсезлекләрен кичерә. Ул искит-кеч сабыр, белемле ханым.

Аннаның йөкле икәнән белгәч, Шәмсигә эсселе-суыклы булып китә. Ул ике ут арасында кала. Бер яктан, ул татар кызына өйләнеп, татар балалары үстерергә, ә икенче яктан, шулай яралган баланы тәрбияләп

үстөрергә тиеш. Тормыш үзенекең итә. Шәмси тынычлана, Анна белән балаларына карашын үзгәртә. Тик бервакыт хатынының балаларын чиркәүгә алып баруын күргәч, аларны ташлап китә. Озакламый, Анна һәм балаларыннан башка яши алмавын аңлагач, кире әйләнеп кайта.

Г.Исхакый бу эсәре белән башка милли мохиткә элэгүнен татар кешесен үзәннән-үзе милли жирлектән һәм яшәү рәвешеннән аеруы һәм аның нәсел тамырлары коруга китерәчәген күрсәтә. Аның фикеренчә, мондый гаиләләр бәхетле була алмыйлар. Ө минемчә, Шәмси белән Анна барыбер бер-берсе каршында ихлас булмаслар. Шәмси үзе, мөселман буларак, балаларын чукуңдырырга теләмәс, ә Анна исә үз диненә беркайчан да хыянәт итмәс. Картайган көннәрендә бу ике яшь йөрәк үзләренең хаталарын аңларлар (берсе бер почмакта намаз укыр, икенчесе икенче почмакка карап чукуңыр), тик инде соң булыр.

Кыскасы, Г.Исхакый «Ул әле өйләнмәгән иде» повесте белән кешеләрне уйланырга, тормыш коруга житди карарга чакыра.

## **ИСТОКИ РАЗВИТИЯ ТЕРМИНОЛОГИИ В ОБЛАСТИ ПСИХОЛОГИИ ТАТАРСКОГО ЯЗЫКА**

*Ахметгалеева А.М.*

Научный руководитель: Л.Р. Садыкова, канд. филол. наук,  
преподаватель

*(Казанский государственный технический университет  
им. А.Н. Туполева)*

Татарская терминология в области психологии в своем формировании, становлении и дальнейшем развитии определяется, в основном, двумя истоками: 1) лексическим богатством собственного татарского языка; 2) элементами заимствования из других языков. Содержание и соотношение этих источников весьма изменчивы, что во многом зависит от ситуации терминологического процесса конкретного языка в тот или иной период развития. Так, например, татарский язык первый период создания терминологии в области психологии характеризовался применением, в основном, заимствованных терминов. В последующие периоды ее формирование четко наметилась тенденция к более полному использованию татарской исконной лексики и созданию на ее базе многочисленных новообразований.

Говоря об истоках собственно татарского языка, мы, прежде всего, имеем в виду общенародный язык с его богатым лексическим составом,

на основе которого веками складывались народные наименования в области психологии, выражающие конкретные понятия. Например: аң – «сознание», хольк – «характер», хәтер – «память», тоу – «ощущение», сизү – «чувствительность» и многие другие.

Правильное использование таких исконно татарских слов и словосочетаний с уже заданным терминологическим значением при подготовке терминологических словарей представляется весьма важным. Именно эта часть лексики татарского языка, насчитывающая в своем составе сотни и тысячи слов и словосочетаний, служит базой для терминологии и источником ее постоянного пополнения и обогащения.

Опыт создания терминологии в области психологии в республике показывает, что наличие в языке многочисленных параллельных лексических вариантов, синонимических рядов, слов с одним и тем же близким или сменным значением представляют для ученых и специалистов материал уточнения подобных терминов, перераспределения семантической нагрузки между ними, и в то же время они же являются и главным препятствием для достижения «оптимальных» вариантов, избегания «многословности», «дробности» или, наоборот, излишней обобщенности содержания. Общепринятая лексика сама по себе весьма разнообразна по своему содержанию, наличию в ней элементов разного происхождения, разных хронологических напластований. Здесь неправомерны ограничения рамками собственно тюркской лексики без привлечения заимствованных образований или лексикой только литературного языка. Необходимо максимальное использование не только исконных, устных и литературных, письменных форм, но диалектных, и региональных разновидностей, заимствований, новообразований, неологизмов.

Изучение, учет и привлечение лексического материала общепринятого языка при создании имеет принципиальное значение, поскольку каждый раз, когда в литературном языке не отмечен нужный эквивалент слова для обозначения нового понятия, мы вынуждены обращаться к народной лексике. Бывает так, что одно то же понятие обозначается в последней несколькими словами и словосочетаниями, тогда как в литературном языке не находим для него точного словесного выражения. В подобных случаях перед составителями данных словарей неизбежно встает проблема выбора: заимствовать готовый термин из русского или других языков или найти адекватное ему слово в народной лексике. И здесь исследователь должен быть чрезвычайно осторожным. Неправильный или поспешный вывод может привести к снижению коммуникативной содержательной ценности термина, стать причиной разнобоев в употреблении.



Народная лексика содержит в себе богатый, но «сырой», «необработанный», ненормированный материал, с которым невозможно создание научной терминологии. Нашей задачей является попытаться найти лучшие методы и способы перевода того или иного термина в области психологии.

## **ШӘҺӘР ШАРТЛАРЫНДА ТАТАР ХАЛКЫНЫҢ ЙОЛАЛАРЫН, БӘЙРӘМНӘРЕН ҺӘМ ТРАДИЦИЯЛӘРЕН САКЛАП КАЛУ ЧАРАЛАРЫ**

*Рамазанова Л.*

Фәнни житәкче: ф.ф.к., Г.Ф. Зиннәтуллина  
(*Казан дәүләт техника университеты*)

Тарихи шулай килеп чыккан ки, үз эченә Россия Федерациясенен кайбер субъектларын, шул исәптән Татарстан Республикасын да алган Идел һәм Урал арасындагы территория, этник планда һәрвакыт яп-якты күпмилләтле мозаика булып торган. Төрөк һәм славян цивилизацияләренен, мөселман һәм христиан (православие) диннәренен меңгеллек тәэсирләшүе әлеге регионның характерлы үзенчәлеген тәшкит итәләр. Бүгенге Татарстанда 120 дән артык милләт вәкиле яшәп килә. Бу – күп кенә халык язмышының һәм мәдәниятының тарих үзе сайлап алган жанлы юл чатыдыр. Аларның милли традицияләренен байлыгын һәм үзенчәлеген дәүләт гомумреспублика статусын алган фольклор бәйрәмнәр – татарларда - Сабантуй, русларда - Каравон, чувашларда - Уяв, марийларда - Семьк, удмуртларда – Гырон быдтон һ.б. ачык чагылдырып торалар. Борынгы сузып жырланган жыр кебек, алар халыктан тумыштан талантлы кешеләренен һәм профессиональ башкаручыларның күпсанлы тавышларын үз эченә алалар.

Традицион бәйрәм һәм гореф-гадәт яңарышы белән беррәттән, халык һөнәрләрен һәм кәсепләрен саклап калу һәм үстерү буенча Татарстанда зур эш алып барыла. Республиканың клуб оешмалары нигезендә йөзгә якын музей экспозицияләре булдырылган, аларның фондында республика халыкларының көнкүрешен, мәдәниятен һәм традицияләрен чагылдыручы уңжиде меңнән артык экспонат жыелган.

Республикада яшәүче барлык халыкларның да традицияләрен һәм гореф-гадәтләрен яңарту, кеше хокукларын һәм демократик идеалларны ихтирам итү – инде берничә мәртәбә халыкара оешма вәкилләренен югары бәясен алган Татарстан житәкчелеге алып барган бик мөһим төп

дәүләт сәясәте булып тора. Толерантлык һәм яхшы күршеләр була белү, халыкларның үзара ихтирамлылыгы һәм милләтара килешеп яши белү – татарстанлылар иң нык горуланган һәм кадерләп сакланган әйбер ул.1.

Татар халкының мең елларга сузылган тормышында тупланган тәҗрибәсе, гадәتلәре, кешене шәхес итүче сыйфатлары, бай тарихы, тәрбия зиннәтләре бар. Шуларга мөрәҗғәт итү тәрбия эшенең нәтиҗәлелеген көчәйтә. Нәрсә соң ул тәрбия дигән сорауга иң гади һәм аңлаешлы җавап мондый булыр иде кебек: тәрбия – ул яшь, психологик, физик үзенчәлекләренә исәпкә алып, халыкның тәрбия традицияләренә нигезләнеп, балаларны һәрьяклы үсеш алган шәхес итеп формалаштыру.

«Хәтердән башка йолалар, тәрбиядән башка рухи хезинә, рухи хезинәдән башка шәхес, ә шәхестән башка халык - тарихсыз»- дип әйтелә халыкта.

Бала күңелен ап-ак кәгазь белән чагыштыралар. Шул кәгазьгә әдәбият- сәнгать аша матурлык, шәфкатьлелек бөртекләрен чәчәргә була. Әлбәттә, әдәбият, сәнгать белән кызыксынган, китапларны чын күңеленнән яратып укыган кешенең белеме дә тирәнрәк, күңеле дә баерак була. Аның күркәм эшләр башкарырга омтылышы да көчәя.

Кызганычка каршы, рәхимсез, талау, кеше үтерү, алдашу гадәти күренешкә әйләнеп китте. Мондый заманда үткәнгә борылып карау, халкыбыз туплаган рухи хезинәне яңадан кайтару бигрәк тә мөһим. Ялкау, эрәмтамак, жиңел генә, эшләмичә көн күрергә гадәтләнгән яшьләр һәркемне дә борчий. Ө бүген халкыбыз милли традицияләрен торгызу, саклау һәм киләчәк буыннарга тапшыру өчен мөмкинлекләр зур.

Кешелек туплаган рухи байлык, әдәп-әхлак кагыйдәләрен үтемле итеп житкерү өчен әби-бабайларыбызның, төрле авырлыклар белән яшәүләренә карамастан сынмавы, сабыр, инсафлы, мәрхәмәтле булып калуын житкерү кирәк. Бу максаттан халкыбыз бәйрәмнәре – шәхесне ижтимагый тормыш таләпләренә күнектерү чарасы. Алар һәр кешенең йөрәк түрендә саклана, үз туган ягына тарта.

Татар халкының уй, холкы, фикере, барлык йолалары, горәф-гадәтләре, традицияләре үзе бер тәрбия ысулы булуын күрсәтә. Аларны өйрәнү халыкның рухи үсешенә этәргеч була. Кешенең гаиләдә, коллективтагы тәрбияви нормалары, кагыйдәләре халык педагогикасына салынган. Һәр халыкның милли мәдәнияте – ул табигать көчләренә баш ию дип әйтергә була.

Халкыбызның үткәне халык авыз ижаты үрнәкләрендә, аның археологик казылмаларында, этнографик традицияләрендә күренә. Традиция – ул милләтнең рухи һәм хезмәт тәҗрибәсен буыннан-буынга тапшыру төре.

Республикага исем биргән халыкның телен һәм мәдәниятен өйрәнү – ул башка милләт мәдәниятен танып белү генә түгел, ә үз, туган ягың мәдәниятен аңлау ул. Башка телләргә өйрәнү үз теленң үзенчәлекләрен яхшырак аңларга ярдәм итә, башка яктан карарга киң мөмкинлекләр ача. Хәзергесе чорда Россия һәм Татарстан күләмдә милли мәдәнияткә игътибар арта бара. Халык мәдәнияте – ул милләтебезнең йөзе, рухи хәзинәсе, жәмгыятьнең байлыгы. 2.

## ТАТАР ӘДӘБИЯТЫНДА АНА ОБРАЗЫ

*Каримова Т.*

Фәнни житәкче: ф.ф.к., Г.Ф. Зиннатуллина  
(*Казан дәүләт техника университеты*)

Безнең эниләр завод-фабрикаларда, уку йортларында эшлиләр. Сәламәтлек саклауда, мәктәпләрдә эшләрчеләрнең яртысыннан артыгы – хатын-кызлар. Үзләре табып үстергән балаларга гына түгел, кеше балаларына да мәрхәмәтле алар. Балаларда кешелеклелек, тырышлык, гаделлек, олыларга ихтирам, кешеләргә мэхәббәт кебек изге хисләр, патриотизм, интернационализм кебек олы хисләр тәрбияләү анадан башлана. Бөек рус язучысы Максим Горький: «Мэхәббәттә һичбер киртәләргә белми торган, күкрәк сөте белән бөтен дөньяга хәят биргән хатын кешене – ананы олылай. Кешедә булган бөтен гүзәллек кояш нурыннан һәм ана сөтеннән килә. Менә шулар йөрәкләребезне яшәүгә мэхәббәт белән сугара. Кояшсыз гөлләр чәчәк атмый, мэхәббәттән башка бәхет юк, хатын-кыздан башка мэхәббәт юк. Анадан башка, шагыйрь дэ, герой да юк», - ди. Күренекле совет педагогы Сухомлинский ана кешене ана каз белән чагыштыра. Сапсары, йоп-йомшак бәбкәләрен ияртеп яшел аланга алып чыга да ана каз аларны үлән чүпләргә өйрәтә, үзе, тилгән килмиме дип, әледән-әле янтаеп күккә карый. Берәр куркыныч янаса, ысылдап, дошманына ташлана яки жәһәт кенә нәни бәбкәләргә канат астына жыя. Эниләр дэ шулай.

Ничә гасырлар дэвамьнда татар канын саклап калган, караңгы, да-выллы, кырыс еллар аша халкыбызны бүгенгә көнгә китереп житкергән асыл затларыбыз сез. Кол Галиләргә, Тукайларны, Туфаннарны дөньяга бүлөк иткәнсез, Идегәйләргә, Батыршаларны, Колшәрифләргә, Жәлилләргә биргәнсез, мәшһүр ханнарны, каһарманнарны, жырчыларны һәм шагыйрьләргә тудыргансыз. Ни кызганыч, сезнең хакта тарих бөтенләй диярлек белми. Эмма сезгә булган ихтирам хисләргә татар күңелендә һәрвакыт сакланыр.

Язучылар да эсэрләрәндә еш ана образына мөрәжәгать итәләр. Әйе, Ана – ул дөнъяда иң бөөк кеше. Бик күп күрәенекле шәхесләрне, галимнәрне, укытучылар, табибларны ана тудырган. Ана баланы тугыз ай бие үзенең карынында күтәреп йөртә, тудыра, бала тугач, ул ана үзенең күкрәк сөтен имезеп, төн йокыларын калдырып үстәрә. Кичләрән баласына бишек жырлары жырлый, әкиятләр сөйли.

Борыңгы заманнардан ук жырчылар Аналарны мактап дан жырлаганнар, рәссамнар гүзәл сыннар ясаганнар, ә язучылар һәм шагыйрьләр, аларга атап, мәңгелек эсәрләр ижат иткәннәр. Татар әдәбиятында Ана образын яктырткан эсәрләр бик күп. Һәрбер язучы үзенең күнеләндәге идеаль хатын-кыз, ягъни Ана образын тудыра. Кол Галинең «Кыйссаи Йосыф» (1212-1233) поэмасындагы гүзәл Зөләйха образынан башлап, татар әдәбиятында хатын-кыз язмышын яктырткан меңнәрчә эсәрләр мәгълүм. Борыңгы әдипләребез хатын-кызларның хокуксызлыгына борчылсалар, соңрак аларның батырлыкларына сокланып ижат иткәннәр.

Гаяз Исхакийның (1878-1954) «Зөләйха» (1907-1912) трагедиясендә Зөләйха образы күпләргә үрнәк булырдай. Әсәрдә татар халкын көчләп чукундыруның ачы фажиғәсе сурәтләнә. Чукундыру турындагы хәбәр тыныч кына яшәп яткан Зөләйха гаиләсенә дә ишек кага. Бу көчсез жан иясе бөтен барлыгы белән көрәшәргә тырыша, ләкин аны, үз теләгенә каршы төшәп, үз иреннән, балаларынан аерып, Петрга кияүгә бирәләр. Ире Сәлимжан, аны коткарырга килгәч, руслар тарафыннан кыйнап үтерелә. Зөләйха үзенең никахлы ирен мәңгегә югалта. Шушы вакыйгадан соң ул үзенең дип әзерләгән агулы суну, һич вәждән газабы кичермичә, Петрга бирә. Шушы эшләре белән ул жәберләүләргә буйсынмавын күрсәтә. Петрны үтергәнә өчен аны егерме биш елга каторгага Себергә жиберәләр, бу мескен татар хатынының күргән жәбер-золимнары тетрәндерә. Ләкин Зөләйха физик кыерсытуларны түгел, бәлки рухи богауларны авыр кичерә. «Кыйналдым, мыскыл ителдем, суктырылдым. Бөтен тән жәзаларын күрдәм. Ләкин төрмәдә, иректәге кебек, күнелемә каравыл куймадылар. Теләгәнчә намазымны укыдым», -ди ул. Чыннан да, Зөләйха тормышның ачысын-төчесен татый, күп газалар күрә. Ләкин намусына тугры кала. Шушы образ аша Гаяз Исхакий татар хатын-кызларының ачы язмышын, милләт һәм дин өчен күрсәткән батырлыкларын сурәтли.

Г. Ибраһимов «Татар хатыны ниләр күрми» (1909) повестендә татар хатынының язмышы гаилә мөнәсәбәтләренәң характеры, мөселман хатын-кызының жәмгыятьтәге хәле, ислам дине, шәриғәт кануннары кебек факторлар белән билгеләнә. Г. Ибраһимов ижатында хатын-кыз азатлыгы

проблемасы социалистик революция белән бәйләнештә хәл ителде, татар хатынын гаилә, социаль һәм дини богаулардан азат итү юлы күрсәтелде, аларның яңа тормыш төзүгә катнашы сурәтләнде. Әдипнең ижатында татар хатынының XX гасыр башыннан алып утызынчы елларга кадәр ижтимагый эволюциясе чагылыш тапты.

Ана образы безнең әдәбиятыбызда, гомумән, шактый киң яктырылган. Еникинең «Әйтелмәгән васыять» повесте, Ш. Хөсәеновның «Әни килде» се белән Ә. Атнабайның «Балакайларым» ы ... Х. Сарьян язган «Бер ананың биш улы» ... С. Хәким, Ш. Галиев, И. Юзеевларның үз әниләренә багышлап язган ихлас шигырьләре ... Әмма күз яшьләре белән укыла торган бер даһи әсәр бар. Ул – Еникинең «Матурлык» исемле кыска гына хикәясә. Ана матурлыгына мәдхия!

Хатын-кыз – илнең тоткысы, жирдәге тормышның дәвамчыларын тудыручы. Гөлчәчәктәй нәфис хатын-кызларыбызны сакларга, аларны хөрмәт итәргә кирәк. Ә язучыларыбызның әсәрләре безне шуна өнди!

## ТЕЛЛӘР БЕЛҮ – ЗУР БАЙЛЫК

*Вафина Э.*

Фәнни житәкче: ф.ф.к., Г.Ф. Зиннатуллина

*(Казан дәүләт техника университеты)*

Кеше тормышында аның бөтен гомере буена аерылгысыз төшенчәләр, кешеләр, әйберләр була. Мин шуларның берсе дип, аның туган телен саным. Ул – кешенең дөньяга аваз салган минутыннан соңгы сулышына кадәр янәшә.

Кеше дөньяга беренче аваз салуга, аны тудырган ана үзенең сабыена туган телендә «балам» дип эндәшә. Баланың беренче әйткән сүзе дә туган телендә янгырый. Кеше үзенең иң саф хисләрен бары тик туган телендә генә белдерә ала. Бөек Тукай юкка гына үзенең иң кадерле кешеләре әти-әниләренә рәхмәт сүзләрен, ала рухына багышлаган догаларын туган телендә белдермәгән.

Тел турында яңадан – яңа китаплар чыгып тора, радиодан, телевидениедән тел турында кызыклы тапшырулар алып барыла. Болар барысы да халыкта телнең тарихи үсеше, яшәеше, төзелеше һәм башкалар турында күп санлы сораулар тууга сәбәп була. Шушы сорауларга җавап эзләүчеләр татар теленең нинди бай булуына төшенәләр, халкыбызның тарихын өйрәнәләр. Чөнки татар халкының мең елларга сузылган тормыш тәҗрибәсе, уйлары, гадәтләре, йолалары, кешене шәхес итүче сыйфатлары

аның ана телендә, образлы сөйләмнәрендә, мәкаль-әйтемнәрендә, жыр һәм әкиятләрендә чагылыш тапкан.

Татар теле үзенә үсеш дәверендә төрле кыенлыктарны, киртәләрне үттә. Халык күпме изелсә дә, ана телен саклап калды. Ө милләтнең саклануы турыдан-туры телгә бәйле. Чөнки гыйлем алу, аңны үстерү, дөньяны танып белү һәм аралашу туган тел аша тормышка ашырыла. Тел бетсә, милләт бетә, халык бетә.

Ләкин хәзер, безнен заманда яшьләр үз телен онытып бара кебек тоела, хәтта алар үз теленнән хурлана дип әйтергә дә була. Бу коточкыч. «Теле барның – иле бар» дигән халык. Бу мәкаль үз туган телләрен онытучылар бигрәк тә күбәйгән вакытта, ягъни хәзергә көндә бик тормышчан. Кайсы гына шәһәргә барып кермә, анда туган телләрендә сөйләшәргә оялган, күпчелек халык сөйләшә торган телдә аралашкан кешеләргә бик еш очратырга була. Туган телеңә карата мондый салкын караш озак дәвам итсә, минемчә, телнең бөтенләй юкка чыгуы да ихтимал.

Минемчә, үз теленне генә түгел, башка телләргә дә хөрмәт итеп өйрәнергә кирәк. Тик шулай да, монда үзенә бер сораулар туа. Урамга чыгып кызык өчен генә үтәп баручыдан кызыксынып карагыз әле «чит телне өйрәнергә кирәкме?». «Әлбәттә кирәк!» дип җавап бирәчәк, ләкин ни өчен кирәген күбесе аңлата да алмас. Хәзергә заманда потребительный гына куллану шул. Аны кирәккәнгә генә өйрәнәләр һәм укыйлар. Минемчә, бу чит ил халкына, туган якларына, тарихына карата зур имансызлык, чөнки зур кызыксыну белән телләргә өйрәнсәң, зур теләк белән өйрәнсәң синең жаның рухи яктан баеп кына барачак! Син үзгә өчен яңадан-яңа ачышлар ясайсың, бөтен дөнья белән танышчаксың!

Тик шулай да, безнең милләттә туган телен дә белүче кеше аз, ә күпчелек чит ил кешеләре кимендә ике тел белә. Кызык хәл, ниндидер унбиш ел элек без рәхәтләнеп компьютерларсыз, кесә телефоныннан башка яши идек, ә хәзер аларсыз үз тормышыбызны күз алдына да китерә алмыйбыз. Нигә соң алайса без аларны алып торабыз, ә чит ил телләрен шулай ук өйрәнмибез? Җавап кыска, без тулысынча ни өчен безгә ул әйберләргә кирәклеген беләбез, ә телнең нәрсәгә кирәклеген ачыклаймыйбыз да.

Нәрсә бирә соң безгә телләр өйрәнү?

Тик чит ил телен генә өйрәнәп, без үзбезнең газиз телебезгә игътибар итә башлыйбыз. Аны өйрәнгән вакытта гына, кеше үз теле белән чагыштыра башлый һәм сүзләргә мәгънәсен, матурлыгын аңлый, күрә башлый.

Шулай ук чит тел безгә дөньяны бүтән яклардан күрсәтә башлый, безнең өченче күз ачылгандай була, без башка кеше күрми торган

эйберләрне күрә, тоя башлыйбыз. Һәм чит телләр өйрәнгән саен безнен күңелебез баеп, тулып бара!

Телләр белүнең уңай яклары бик күп. Без рәхәтләнеп, планетаның бөтен якларында да яшәүче кешеләр белән аралашып, танышып, үзебезгә яңа танышлар, дуслар таба алабыз, тормышның, ничек барганын белә алабыз. Без курыкмыйча сәяхәтләргә чыга алабыз, элек безгә ябык булган юллар ачылачак.

Шуңа күрә дә, үз телеңне һәм башка телләрне хөрмәт итеп яшәргә кирәк! Тел безгә – бәхет ачкычы, яңа тормышка юл!

## **ТУГАН ТЕЛ ГАИЛӘДӘ ҺӘМ ЖӘМГЫЯТЬТӘ БУЫННАР АРАСЫНДАГЫ БӘЙЛӘНЭШ – БЕРДӘМЛЕКНЕ САКЛАУ, ҮСТЕРҮ ЧАРАСЫ**

*Нуруллин Р.*

Фәнни житәкче: ф.ф.к., Г.Ф. Зиннәтуллина  
(*Казан дәүләт техника университеты*)

Жир йөзөндә яшәгән халыкларның телләре бик күп төрле. Ләкин һәркемнең дә башка телләргә караганда яхшырак белгән, үзенә якын, кәдерле бер теле була. Шуңа телдә аның эти-әнисе, туганнары сөйләшә. Шуңа күрә дә ул телне туган тел - ана теле диләр. Безнең туган телебез - татар теле. Илебез халыклары телләре арасында бай тарихлы телләрен берсе.

Жәмгыятьнең төзелешендә, үсүендә һәм көчәюендә телнең роле зур урын алып тора. Бигрәк тә аерым халыкка, аерым милләткә үз телен куллануы һәм үстерүе бик мөһим.

Ничшиксез, күпмилләтле илдә бер телдә генә сөйләшү бик уңай, әмма бу чакта аерым милләт үзенең йөзөн, үзенең исемен югалта. Һәр кешене бер стандартка этәрү яхшы нәтижәгә китерми. Ни өчен? Чөнки буыннар арасындагы нәзек бердәмлек югала, ә бу, үз чиратында, гаиләдәге ата белән бала, ир белән хатын арасын боза.

Тел кеше арасындагы аралашу, жәмгыятьнең бөтен институтларының нормаль эшләү чарасы. Телнең үсүе, алга баруы, аның үзгәртүләре барлыкка килүе яхшы хәл. Телнең түбәнгә төшүе кешенең һәм жәмгыятьнең үсүе туктала дигән сүз. Бер телгә башка телләрдән килгән чит кирәкмәгән сүзләр кушылуы ике яктагы телне боза.

Хәзерге вакытта икетеллелек күренеше аеруча зур үсеш ала. Бу рус теле - халыкара тел булу сәбәпле. Төрле милләتلәр арасында никахлашу

саны арту, халыкларның миграцияләре - болар бөтенесе дә рус теленә абруен югарыга күтәрәп киләләр. Шуңа күрә халыкларның якинлашуы, икътисадый өлкәсендә берләшүе нигезендә икетеллек күренеше тагын да кинәя бара.

Тормышта кеше нинди генә югарылыкларга күтәрелмәсен, ул нигездә бала-чакта, гаиләдә алган гадәтләренә, күнекмәләренә ташламый диярлек. «Бала-чакта алган тәрбияне соңыннан бөтен дөнья халкы да үзгәртә алмас», - дип юкка гына әйтмәгән бөек мәгърифәтче Риза Фәхретдинов.

Ата-ананың бурычы-баланы ашатып-эчертеп, киендереп олы юлга чыгарып жибәрү генә түгел. Алар аңа тәрбия - яхшы тәрбия бирергә бурычлы. Ата- ана балаларында үзләренә, әби-бабасы, туганнарына, Туган иленә, халкына, туган жиренә, туган теленә ихтирам, мөхәббәт тәрбияләргә тиеш. Безнең әби- бабаларыбыз бу өлкәдә безгә караганда тәжрибелерәк, акыллырак булган. Бала тугач, йомшак, тәмле телле булсын өчен, аның авызына бал һәм май сөрткәннәр. Баланы бишек жыры жырлап йоклатканнар. Бишек жыры аша бала ана теле белән таныша башлаган. Бишек жырларында ана баласына изге теләкләр теләгән, ана өметләр баглаган.

## **ТАТАР ТЕЛЕ – ТАТАРСТАН МӘКТӘПЛӘРЕНДӘ**

*Мурзаханова Э.*

Фәнни житекче: ф.ф.к., Г.Ф. Зиннәтуллина

*(Казан дәүләт техника университеты)*

Бу эшебездә без Татарстанда татар теленә тарихын һәм аны үстерү программаларын карап үттек. Бүгенге көндә татар теленә саклап калу бик актуаль проблемаларның берсе. Яшьләренә күбесе туган теленә онытып бара. Мәсәлән, безнең Татарстан республикасында татар яшьләре күбрәк рус телендә сөйләшәләр, татарча сөйләшәләр дә, рус сүзләрен кушып әйтәләр. Шуңа күрә мәктәпләрдә татар теленә өйрәтүгә зур әһәмият бирергә кирәк. Шуңа күрә укытучылар яшь буынга туган телгә мөхәббәт уятырга һәм белем бирергә тиешләр.

Без күтәргән проблема актуаль дип уйлыйм. Мәгариф системасында, татар теленә югалтмас өчен яңа программалар булдырырга кирәк.

Татарстанда югары һәм һөнәри уку йортларында татар теленә укыту мәсьәләсе кискен тора.

Татар теле сөзгәләре елдан-ел киметелә, төп фәннәр исемлегеннән кысрыклап чыгарыла.



21 нче февраль – Туган тел көне. Әлеге көнне бөтен илләрдә олылап билгеләп үтүнең әһәмияте, һичшиксез, безнең телебезне саклау һәм үстерү өчен дә зур. Хәзерге заманда туган телнең хәлен кайгырту елның бер көнендә генә түгел, һәр көнендә булырга тиеш. Аны туган тел мәсәләләренә багышланган төрле чаралар күрү итеп кенә түгел (болары да бик кирәк, әлбәттә), бәлки, телебезне саклау һәм үстерү өчен үткән елда эшләгән эшләргә йомгак ясау һәм шушы максатта киләсе елда башкару зарури булган эшләрне билгеләп кую, тел сафлыгы өчен көрәшүчеләрнең сафларын ныгыту көне дип тә кабул итәргә кирәк.

Соңгы елларда булган сәяси-ижтимагый үзгәрешләр илдә милли халыкның үзәкнәрын уянуга алып килде. Иң әүвәл ул милли мәктәпләргә булдыруга, милли гореф-гадәтләргә тергезүгә, туган телне һәм мәдәниятне саклап калырга булышкан. Рус мәктәпләрендә татар телен укуы үз үзенчәлекләренә ия. Бу эштә куелган бурычлар һәм максатлар – ул, беренчедән, сөйләм теленең осталыгын формалаштыру, төрле милләт мәдәнияте белән таныштыру, аларның үзенчәлекләрен өйрәнү, туган тел аша дөньяны танып белу. Туган тел халык үзенчәлекләрен, мәдәниятне, йолаларны саклап калучы һәм бергә бәйләүче буын.

Заманча татар теле һәм әдәбият дәресләре нинди булырга тиеш? Бу сорау барлык татар теле укуычулары өчен бик актуаль. Аларны дукинландырган проблема магарифне модернизацияләү, киләчәк буынның үз фикерен әйтергә кыенлашуы, күп балаларның сүзлек запасы ярлы булу, туган телләрендә аз сөйләшүләре, гомумән, китап укымаулары.

Туган телгә ничек кызыксыну уятырга? Әгәр укуытуда яңа формалар киң кулланып, яңа эффектив ысуллар эзләп табып балаларны мөстәкыйль белем алырга өйрәтсәк, бу проблеманы хәл итәргә мөмкин. Дәресләрдә һәр укучы актив һәм мавыгып эшләргә тиеш. Шул турыда да кайгыртырга кирәк.

## **СОВРЕМЕННЫЕ ПРОЦЕССЫ В ТАТАРСКОМ И РУССКОМ ЯЗЫКАХ**

***Залева А.Н.***

Научный руководитель: М.Т. Гурчиани, канд. филол. наук,  
преподаватель

*(Казанский государственный технический университет  
им. А.Н. Туполева)*

Долговременное и активное функционирование двух языков приводит к наличию большого количества билингов и к росту количества

переводов с татарского на русский и т.п. В связи с этим актуализируются проблемы взаимодействия татарского и русского языков. На современном этапе произошли качественные изменения в отношении взаимовлияния татарского и русского языков. Происходят огромные изменения в самих этих языках. В первую очередь они коснулись татарского языка. Повысился его престиж в обществе, расширились сферы употребления. Так, в настоящее время увеличилось количество периодических и других изданий на татарском языке, продолжают появляться новые журналы и газеты, новые радиостанции и телевизионные программы.

Все эти изменения вызвали значительные изменения в функционировании татарского языка:

– в связи с повышением в обществе престижа татарского языка он начал преподаваться в иноязычных аудиториях;

– в связи с расширением сферы употребления татарского языка возникла проблема создания терминологических аппаратов практически во всех научных и общественных областях;

– в связи с возрождением культурных и религиозных традиций татарского народа появился большой пласт возвращенной книжной лексики, которая активно употреблялась в татарском языке в дореволюционный период;

– в связи с расширением сфер употребления татарского языка в него начало входить еще больше заимствований, которые, в основном, являются англицизмами, пришедшими через посредство русского языка;

– в связи с вышеуказанными причинами усилилось влияние татарского языка на русский. В русской периодике татарские заимствования и просто вкрапления стали характерным явлением для региона. Русский язык также претерпевает заметные изменения: – значительное влияние оказывают национальные языки; в нашем случае – татарский язык.

– на современном этапе в русский язык входит огромный пласт англоязычной терминологии, особенно в новых областях человеческой деятельности: информатика, средства массового общения, спорт, бытовая техника и т.п.

– необходимо указать, что под влиянием огромного пласта лексических заимствований в русском языке происходят изменения в выражении грамматических категорий и образований новых слов. Как следствия из вышеперечисленного, усиливается взаимовлияние и взаимопроникновение на всех уровнях двух государственных языков Республики Татарстан: татарского и русского. И для создания условий для взаимозаимствования лексических единиц имеются достаточные условия.

## ИСТОРИЯ РУССКОГО МАТА

*Мартинкевич Д.П.*

Научный руководитель: М.Т. Гурчиани, канд. филол. наук,  
преподаватель

*(Казанский государственный технический университет  
им. А.Н. Туполева)*

История народов хранит немало тайн. Искажения истории привели ко многим современным заблуждениям и неверным толкованиям. О происхождении русских «матерных» слов было написано немало. Последние работы лингвистов повествуют о «древнеязыческом» происхождении русского мата, связанном с культом Земли и плодородия. Таким образом, порожден миф о «духовном, положительном содержании бранных слов», произносимых сегодня с такой легкостью народами всего мира, подростками, женщинами и детьми.

На самом деле «русский мат» не имеет никакого отношения ни к русскому народу, ни к славянам вообще. Матерная брань появилась на заре зарождения ислама, в конце 7 века на территории, прилегающей к реке Янк (современная река Урал), в тех местах, где проживали многочисленные башкирские народы. В те времена башкиры были преимущественно воинским народом. «Брань» означало не только ругань, а чаще «битва», «воинское сражение»; «браниться» – «воевать». Не случайно этот жаргон появился не у хлебопашцев, поклонявшихся Земле, силам Природы, а у воинов, живущих кочевой жизнью и не имевших ни Родины, ни своей исконной земли. У воинских народов, которые должны были часто перемещаться на большие расстояния, семья (в нашем, современном, понимании) не существовало. Женщина могла быть рядом с мужем воином только в том случае, если она была молода, подвижна, не обременена детьми. Женщина-мать, тем более немолодая, становилась обузой для воина и оставалась жить где-нибудь в удобном для постоянного поселения месте. Башкирские воины, как правило, в те времена имели много жен с детьми в разных местах. Психологические способы сражения у воинов существовали издавна в виде обидных слов, фраз, жестов, криков, намеков. Именно такой смысл – психической атаки в битве – имел первоначальный «матерный язык». К сожалению этот «почин» был подхвачен малороссийскими и угрскими воинами, воевавшими с башкирами неподалеку. Неслучайно именно в венгерском и украинском языках матерные слова получили такое распространение.

Нет и единой точки зрения о том, откуда произошло само слово мат. В некоторых справочных пособиях можно найти версию, что «мат» –

это разговор (в качестве доказательства этого предположения приводится выражение «кричать благим матом»). Но почему слово мат так похоже на слово мать?

Есть еще одна версия, связанная с тем, что слово мат пришло в русский язык после появления выражения послать к матери. Практически, это одно из первых выражений, ставших неприличным. После появления именно этого словосочетания многие слова, существовавшие и ранее в языке, стали относить к бранным и неприличным. Вообще, надо отметить, что, практически, до 18 века те слова, которые мы сейчас относим к матерным и ругательным, таковыми вовсе не являлись.

Сколько же всего слов составляют матерный язык? В целом, где-то около сотни; в активном же словарном запасе находится, в основном, приблизительно 20-30. Но очень активно используются замены этих слов (блин, е-мое, едрена матрена, японна мать, елки-палки, ексель-моксель, еклмн и многие др.).

#### ЛИТЕРАТУРА

1. *Ильсова Ф.Н.* Русский мат. – М.: Лада – 1994. – С. 174.
2. *Ковалев Г.Ф.* Русский мат – следствие уничтожения табу / Культурные табу и их влияние на результат коммуникации. – Воронеж, 2005. – С. 184-197.
3. *Китаев-Смык Л.А.* Сексуально-вербальная защита и агрессия / Речевая агрессия в современной культуре. – Челябинск, 2005. – С. 17-21.

### ИЗ ИСТОРИИ СЛОВА КОСМОС

***Зайцева В.К.***

Научный руководитель: А.Г. Муллагалиева, канд. филол. наук,

доцент

*(Казанский государственный технический университет*

*им. А.Н. Туполева)*

В лингвистике XXI века велика роль этимологических исследований в открытии и объяснении различных фонетических, словообразовательных, семантических явлений. Важным и необходимым признается не только умение говорить на языке, но и знание его основ, происхождения, истории. Раздел языкознания, изучающий происхождение слов, называется этимологией (греч. *etymologia* – установление истинного смысла слова, от грамматического термина *etymon* – истинное значение слова и *logos* – определение, учение). Ученые-этимологи исследуют источники и

процесс формирования словарного состава языка, а также занимаются реконструкцией словарного состава древнейшего периода. Непосредственным объектом этимологии являются так называемые темные слова, в которых носителям языка непонятны связь формы и значения.

Наше внимание привлекло слово космос. «XIX Туполевские чтения», посвященные 50-летию первого полета человека в космос, усилили интерес к выбранному слову. Обратимся к истории слова космос.

1. В толковом словаре В. Даля отмечается: «Космос – греч. мир, вселенная и мироздание. Космический – к мирозданию относящийся».

2. Впервые термин «космос» использовал Пифагор для обозначения мира или вселенной, в виду пропорциональности и гармонии ее частей.

3. В философских словарях термин «космос» (греч. kosmos – устройство, упорядоченность, украшение) – это философская категория, фиксирующая представления о мире как об упорядоченной и структурно организованной целостности, подчиненной в своей динамике имманентной закономерности.

4. В современном русском языке лексема космос имеет значение ‘вселенная, мир’ (освоение космоса, пути в космос, выйти в открытый космос) и функционирует в сочетаниях с прилагательными ближний и дальний: ближний космос – исследуемый человеком, дальний космос – это мир звезд и галактик. Существительное космос стало производящей базой для образования прилагательного космический, например: космический век, космический полет, космическая связь, космический корабль. В результате расширения семантического объема слова прилагательное космический стало употребляться в переносном значении ‘грандиозный, громадный’, например: комические масштабы.

5. Слово космос является вершиной словообразовательного гнезда. В словарях современного русского языка зафиксированы такие лексемы, как: космонавт, космонавтка, космонавтика, космонавтический. Кроме того, данное слово служит основой для образования многочисленных композитов, среди которых можно выделить: 1) слова, относящиеся к космосу, к космологии (космофизика, космохимия, космохронология), 2) слова, относящиеся к космонавтике как к науке (космобиология, космомедицина, космопсихология), 3) слова, относящиеся к космическим полетам, к пребыванию человека в космосе (космооткрыватель, космоплавание, космоплаватель, космоплан, космопроходец, космоцентр). Следует отметить, что большое количество сложных слов с первоначальным элементом космо- обслуживает научную сферу речевого общения (космогония, космография, космология, космополитизм и др.).

6. В процессе реконструкции гнезда с вершиной космос обнаруживаются смысловые связи между словами, утратившими семантическую и словообразовательную соотнесенность. Так, по мнению ученых, слова космос и косметика имеют общее происхождение. Древнегреческий глагол *kosmeō* означал 'строю, привожу в порядок, украшаю', а *kosmos* - 'упорядоченность, порядок', 'мировой порядок, мироздание, мир' и 'украшение'. Впервые слово *kosmos* в значении 'мир, мироздание, вселенная' было употреблено знаменитым древнегреческим математиком и философом Пифагором (VI век до н. э.). Значение же 'украшение, наряд' было известно у слова *kosmos* еще во времена Гомера, т.е., по крайней мере, за 200 - 300 лет до Пифагора.

В настоящее время ведутся разносторонние космические исследования, появляются новые проекты и планы освоения космического пространства, активно развивается космический туризм. В связи с вышесказанным можно отметить активность и частотность употребления лексемы космос и его производных, а также прогнозировать появление новых элементов словообразовательного гнезда с вершиной космос, что, несомненно, способствует пополнению словарного состава русского языка.

## НЕОЛОГИЗМЫ И ИХ ВИДЫ

*Сиразова Т.В.*

Научный руководитель: М.Т. Гурчиани, канд. филол. наук,  
преподаватель

*(Казанский государственный технический университет  
им. А.Н. Туполева)*

Неологизмы (от греч. *neos* «новый» и *logos* «слово») – это новые слова, новизна которых ощущается говорящими. Неологизмы бывают языковые, лексические, семантические, авторские и индивидуально-стилистические.

Языковые неологизмы создаются главным образом для обозначения нового предмета, понятия. Они входят в пассивный словарный запас и отмечаются в словарях русского языка. Неологизмом является слово до тех пор, пока оно сохраняет налет свежести. Так, недавно вошедшие в русский язык слова бульдозер, вертолет, космонавт, нейлон, универсам полностью освоены и активно употребляются, а бывшие в 20-е годы 20 века неологизмы буденновец, женотдел, ликбез, нарком, нэп успели войти в активный словарный запас, но затем стали историзмами. Если понятие ак-

туально, а называющее его слово хорошо связано с другими словами, то слово скоро перестает быть неологизмом.

Лексические неологизмы могут быть образованы по имеющимся в языке моделям (венероход, примарситься, полуторасменка) или заимствованы из других языков (бобслей, макияз, панк, рэкет, спонсор).

Семантические неологизмы – новые значения известных слов: зебра «полосы на проезжей части улицы, обозначающие переход», продленка «удлиненный киносеканс; продленные занятия в школе», ползунок «замок молнии», штрих «паста для исправления ошибок в машинописном тексте».

Авторские, индивидуально-стилистические неологизмы создаются писателями, поэтами для придания образности художественному тексту. Неологизмы этого типа «прикреплены» к контексту, имеют автора. По самим целям их создания они призваны сохранять необычность, свежесть. Авторские неологизмы, образованные по продуктивным моделям, называются потенциальными словами: тяжелозвонкое скаканье, я огончарован (А.С. Пушкин); клоповодство, обер-поклонник (М.Е. Салтыков-Щедрин); молоткастый, двухметроворостая, рука миллионнопада (В.В. Маяковский); стихокрад (М. Горький). Окказионализмы (от лат. occasionalis «случайный») – авторские неологизмы, созданные по необычным моделям: хилософия (М. Горький); спортсмедный лоб (М. Цветаева); стрекозел, монтекаряики (В.В. Маяковский). Авторские неологизмы могут быть семантическими: рассыпчатые от старости профессора (В.В. Маяковский); небеса разоблаченные (М.В. Исаковский).

Неологизмы могут возникать и как новые названия предметов, уже имеющих названия. Так, при своем возникновении неологизмами были слова вертолет, дирижабль, летчик, судостроитель, заменившие слова геликоптер, цеппелин, авиатор, корабел. Современный неологизм компьютер употребляется вместо ЭВМ.

## **ИСКУССТВЕННЫЙ ЯЗЫК КАК СРЕДСТВО СОВЕРШЕНСТВОВАНИЯ ХУДОЖЕСТВЕННОГО СЛОГА**

*Маршев Р.А.*

Научный руководитель: Т.В. Феоктистова, канд. пед. наук  
(*Казанский государственный технический университет  
им. А.Н. Туполева*)

Художественная литература обладает несколькими инструментами воздействия: а) композицией; б) образами; в) слогом. Причем последний из них наиболее важен, так как позволяет читателю наиболее точно рас-

крыть для себя образы и понять их место в композиции. В последнее время авторы совершают эксперименты с композицией (мини-сюжеты, анти-сюжеты, гипертекст), образами (поп-арт), но никак не совершенствуют слог, из-за чего развитие литературы как искусства перестает быть комплексным.

Изменение слога в сторону использования в больших объемах просторечных форм, жаргонных и нецензурных выражений отрицательно сказывается на богатстве языка и часто порождает коммуникативные противоречия, что не позволяет совершенствовать эффективность повествования.

Преобладание научных подходов в большинстве процессов человеческой деятельности сподвигает исследователя к рассмотрению интерлингвистики (особого раздела языкознания, обращающего внимания на создание и функционирование искусственных языков) в роли средства совершенствования художественного слога при том условии, что она будет направлена не на разрушение коммуникативных барьеров между разными народами, а на преодоление различий в стереотипах восприятия одних речевых форм.

Искусственный язык как средство выразительности должен комбинировать уже использовавшиеся авторами элементы выразительности (например, перешедшие в разряд фразеологизмов выражения из классической литературы), выявленные в ходе литературного анализа, речевые единицы, оказывающие одинаковое воздействие на подсознание разных людей и синтаксические элементы, правильное выстраивание которых будет позволять точно воспринимать сообщение, содержащееся в произведении. Результатом исследований станет модель, эффективность которой будет проверена в ходе психологического эксперимента.

## **ФИГУРЫ РЕЧИ В ПОРТРЕТНОЙ ХАРАКТЕРИСТИКЕ ГЕРОЯ (НА ПРИМЕРЕ РОМАНА М.Ю. ЛЕРМОНТОВА «ГЕРОЙ НАШЕГО ВРЕМЕНИ»)**

*Зюляева Д.В.*

Научный руководитель: Т.В. Феоктистова, канд. пед. наук  
(*Казанский государственный технический университет  
им. А.Н. Туполева*)

Целью данной работы является выявление форм и функций языковых средств в портретных характеристиках героев, позволяющих автору



художественного текста создавать выразительный образ. В качестве фигур речи в широком смысле рассматриваются все языковые средства, включая тропы, придающие речи образность и выразительность. Они традиционно делятся на семантические и синтаксические.

В романе М. Ю. Лермонтова «Герой нашего времени» встречается множество фигур речи в портретных описаниях героев, причем и сам портрет является важным средством выразительности, поскольку позволяет в небольшом «объеме» текста дать герою точную и глубокую характеристику, продемонстрировав при этом разнообразие языковых форм. К примеру, портрет Печорина строится на антитезах и оксюморонах. «Крепкое сложение» и «женская нежность» бледной кожи, «пыльный бархатный сюртучок» и «ослепительно чистое белье» под ним, светлые волосы и черные брови – такие черты указывают на всю сложность и противоречивость натуры этого героя.

Лермонтов в романе прибегает к такому приему изображения, как подчеркивание одного-двух внешних признаков, как правило выраженных при помощи тропов, характеризующих в то же время героя изнутри. Так, повторяющейся деталью в портрете Бэлы служит эпитет «тоненькая», подчеркивающий хрупкость и нежность героини; «лукавая улыбка» является очень тонко подмеченной особенностью образа Максима Максимыча, а «бархатные глаза» Мери выражают ее истинные чувства.

Неординарный способ повествования – дневник, присутствие в тексте большого количества вопросительных предложений и риторических вопросов заставляет читателя задумываться над ситуациями и самостоятельно делать необходимые выводы.

Анализ употребленных фигур речи позволит глубже понять роман Лермонтова, почувствовать его эмоциональность, проследить многообразие грамматических форм русского языка и средств выразительности русской речи.

## **О МЕСТОИМЕНИИ ОН В РУССКОМ ЯЗЫКЕ**

*Гайниева А.Н.*

Научный руководитель: З.Ф. Юсупова, канд. пед. наук, доцент  
(*Казанский государственный технический университет  
им. А.Н. Туполева*)

Личное местоимение 3-го лица, в отличие от собственно личных (я, ты), по своему значению шире и универсальнее. Оно может означать

не только живое существо, но и предметы. Например: Левитану хотелось смеяться, но он не мог перенести на свои холсты даже слабую улыбку. Он был слишком честен, чтобы не видеть народных страданий. Он стал певцом громадной нищей страны, певцом ее природы. (К.Паустовский). В данном отрывке местоимение он соотносится с существительным Левитан, обозначающим лицо. В следующем примере местоимение 3-го лица указывает на название предмета: О необъятной глубине и безграничности неба можно судить только на море ... Оно страшно, красиво и ласково, глядит томно и манит к себе (А. Чехов).

На двойственность семантики местоимения 3-го лица обратили внимание многие исследователи. Так, К. Аксаков, И.А. Бодуэн де Куртене называли его указательным в силу формальных и семантических признаков, общих с указательными местоимениями. Другие ученые выделяли его как лично-указательное, имея в виду указательную и заместительную функции этого местоимения (Н.А. Янко-Триницкая, О.Н Селиверстова, А.И. Ефимов и др.) Большинство исследователей традиционно называют его личным местоимением, учитывая ряд сходств с личными местоимениями.(В.В. Виноградов, Л.Я. Маловицкий и др.).

Широкая употребительность местоимения он в художественной литературе прежде всего объясняется тем, что авторы учитывают его способность замещать название не только лица, но и предмета с сохранением указательного значения.

В нашей работе мы рассмотрели два наиболее типичных употребления местоимения он: с одной стороны, замещение названия предмета или лица, с другой стороны, специфическое употребление в качестве существительного со значением «любимый или любимая». Нами были проанализированы примеры как из прозаических, так и из стихотворных произведений, отражающие специфику употребления местоимения 3-го лица (А.С.Пушкин, А.П.Чехов, В.М.Шукшин, И.Северянин, И.Бунин и др.).

Например, в стихотворении А.С.Пушкина «Она» поэт использует местоимение 3-го лица для обозначения возлюбленной. Такое употребление местоимения она, как считают исследователи, не нуждается в смысловой зависимости от названия имени:

«Печален ты; признайся, что с тобой?»

– Люблю, мой друг! – «Но кто ж тебя пленила?»

– Она ...

... - «Кому ж ты жертвуешь душой?»

– Ах! Ей! – «Ты скромн, друг сердечный!

Но почему ж ты столько огорчен?

И кто виноват? Супруг, отец, конечно ...»

– Не то, мой друг! – «Но что ж?» - Я ей не он!

## К ВОПРОСУ ОБ УПОТРЕБЛЕНИИ РИТОРИЧЕСКИХ ВОПРОСОВ В ПУБЛИЦИСТИЧЕСКИХ ТЕКСТАХ

*Балгабаева Т.А.*

Научный руководитель: З.Ф. Юсупова, канд. пед. наук, доцент  
*(Казанский государственный технический университет  
им. А.Н. Туполева)*

Употребление риторических вопросов в художественной литературе обстоятельно изучено, о чем свидетельствуют исследования многих ученых (А.И.Горшков, А.К.Михальская, Д.Э.Розенталь, Ю.А.Бельчиков, И.И.Ковтунова и др.). Употребление риторических вопросов в публицистических текстах, как нам кажется, не получило пока широкого изучения. Поэтому в данной работе мы попытались проанализировать особенности использования риторических вопросов в газетных, рекламных текстах. При этом мы опирались на работы современных авторов, посвященные языку публицистики (В.Г.Костомаров, С.И.Львова, Ю.А.Бельчиков и др.).

Риторический вопрос в работах по стилистике рассматривается как стилистический прием, представляющий собой вопросительное по форме предложение, имеющее значение эмоционально усиленного утверждения или отрицания. Как правило, вопросительная структура и специфическая интонация риторического вопроса используются для того, чтобы привлечь внимание, сделать более убедительной выражаемую мысль, повысить эмоциональное воздействие на слушателя /читателя: «Вам не хватает на долгожданную покупку? Отказывают банки? Мы выдадим вам заем!»; «Где можно быстро похудеть? Только у нас!»; «Хотите сделать ремонт быстро и дешево?»; «Вы не знаете, где отдохнуть летом? Мы вам подскажем!» и др.

В зависимости от лексического наполнения риторические вопросы усиливают разнообразные эмоции: радость, удивление, сомнение, негодование и др.: Как можно судить о творчестве Льва Толстого, посмотрев фильм. Но не прочитав «Войны и мира»? (КП); «Что нужно жене, чтобы она перестала пилить? Деньги до зарплаты!»; «Как заработать на бирже?»; «Как сэкономить деньги? Мы вас научим».

Чаще всего риторический вопрос синонимичен повествовательному предложению: «Как легко расстаться со старым холодильником?» (Легко расстаться со старым холодильником.)

## ПАРЦЕЛЛЯЦИЯ В ПУБЛИЦИСТИЧЕСКИХ ТЕКСТАХ

*Хабибуллина А.Ф.*

Научный руководитель: З.Ф. Юсупова, канд. пед. наук, доцент  
(*Казанский государственный технический университет  
им. А.Н. Туполева*)

Прием парцелляции используется в основном в художественной и публицистической стилях речи. В данной работе нами была поставлена цель – проанализировать газетные и рекламные тексты с точки зрения употребления в них парцеллированных конструкций.

Во многих исследованиях по стилистике парцелляция определяется как стилистический прием (или стилистическая фигура), состоящий в таком расчленении единой синтаксической структуры предложения, при котором она воплощается не в одной, а в нескольких интонационно-смысловых речевых единицах, или фразах (А.П.Сковородников, Г.А.Копнина, И.И.Ковтунова и др.). Фраза, в которой реализуется структурно господствующая часть предложения, называется базовой (основной), а фраза, в которой реализуется структурно зависимая часть предложения (отчлененная часть), называется парцеллятом. Например: Жили-были на свете два брата. Один лаборант-технолог. Другой – электромонтажник. (Изв.)

Обычно парцелляция представляет собой средство выделения, усиления наиболее важной информации. В письменной речи между расчленяемыми частями предложения ставится какой-нибудь пунктуационный знак конца предложения. Это может быть не только точка, но и восклицательный или вопросительный знаки, многоточие, тире. Например: Теперь рыбачить казанцы смогут. Только за деньги. (ВК); Разъезжались горожане немного усталые. Но сытые и довольные! (КП); Женщины! Носите джинсы! Только хорошие джинсы! (реклама).

Иногда базовая часть парцеллированной конструкции размещается автором текста в разных абзацах. Например: Болельщики «Рубина» пожаловались на плохое состояние Центрального стадиона. Похоже, что этот вопрос волнует только обычных болельщиков.

Неудивительно. Объективное состояние стадиона из VIP ложи оценить гораздо труднее. (Изв.)

В большинстве случаев парцеллят пишется с прописной буквы, в редких случаях написание парцеллята дается со строчной буквы: Ревут трибуны! От дискомфорта! (КП); Худеем. Правильно. Красиво. Легко. (реклама).

## РУССКАЯ ПОСЛОВИЦА И ПОГОВОРКА: ОСНОВНЫЕ ТЕНДЕНЦИИ РАЗВИТИЯ

*Алимова Г.Р.*

Научный руководитель: Л.Р. Махмутова, канд. филол. наук,  
преподаватель

*(Татарский государственный гуманитарно-педагогический  
университет)*

Как известно, в пословицах и поговорках заключена мудрость народа. В них накоплены знания многих прошедших по земле поколений. Эти образные выражения хранят информацию о русском быте, житейских взглядах и самой душе народа. Именно поэтому русские пословицы и поговорки всегда привлекали внимание ученых-лингвистов, изучающих культуру, мировидение людей через их язык.

Современные носители языка достаточно часто прибегают к использованию устойчивых выражений, поскольку пословицы и поговорки придают речи живость яркость и эмоциональность. Они помогают избежать языковой тривиальности и помогают оказать большее воздействие на нашего собеседника.

Целью данной работы является рассмотрение основных тенденций развития пословиц и поговорок в речи современных носителей.

В качестве языкового материала нами были отобраны соответствующие выражения из интернет-источников, в частности из различных лингвистических порталов.

Прежде всего, следует разграничить понятия «пословица» и «поговорка». Несмотря на их разные значения, в речи эти понятия достаточно часто употребляются в качестве синонимов. Пословица – это афористически сжатое, образное, грамматически и логически законченное изречение с поучительным смыслом в ритмически организованной форме. Поговорка – это краткое устойчивое выражение, преимущественно образное, не составляющее, в отличие от пословицы, законченного высказывания. Таким образом, пословица характеризуется законченностью, зрелостью, большей поучительностью. Например, скажи мне, кто твой друг, и я скажу, кто ты; волков бояться – в лес не ходить и др. В то время как для поговорок характерна большая образность, выразительность и иносказательность. Например, легок на помине, гол как сокол и др.

В результате проведенного исследования были обнаружены интересные тенденции в развитии русских пословиц и поговорок.

Первая тенденция связана с тем, что многие пословицы в современной речи используются в усеченном виде. Причем носители языка не всегда знают полную версию пословицы. Например, общеизвестное выражение губа не дура в словаре М.И.Михельсона имеет вид губа не дура, язык не лопатка: знает, что горько, что сладко; выражение собака на сене имеет вид собака на сене, сама не ест и другим не дает; современный сокращенный вариант пословицы язык – враг мой в словаре встречается как язык враг мой: прежде ума глаголет; выражение молодые дерутся (бранятся) – тешатся имеет полный вид молодые дерутся (бранятся) – тешатся, старые дерутся – бесятся.

Следует отметить, что подобное употребление может привести к изменению семантического содержания пословиц. Например, усеченные пословицы дураку (пьяному) море по колено, собаку съел, ума палата, с милым рай и в шалаше, бедность не порок в полном виде имеют совершенно другое значение, поскольку именно вторая часть актуализирует исконную семантику указанных выражений. Ср.: дураку (пьяному) море по колено, а лужа по уши; собаку съел, а хвостом подавился; собаку съел, а хвостом подавился; ума палата, да разума маловато (да ключ потерял); с милым рай и в шалаше, но до первых холодов, бедность не порок, но хуже порока и др. Отмечаются пословицы, имеющие два полных варианта, каждый из которых несет свое индивидуальное значение. Например, голод не тетка, пирожка не подсунет и голод не тетка, а мать родная.

Вторая тенденция, напротив, связана с обрастанием новыми значениями старых русских поговорок. Например, чужими руками жар загребать (легко); в здоровом теле здоровый дух (редкость); два сапога пара, (а оба левые); шито-крыто, (а узелок-то тут). Думается, подобное обрастание связано с употреблением подобных выражений в шутовом, юмористическом контексте.

Таким образом, в развитии современных образных выражений отмечаются две противоположные тенденции: поговорка становится пословицей, а пословица превращается в поговорку. И лишь прибегая к помощи специальной литературы и словарей, можно восстановить первоначальный смысл тех или иных устойчивых выражений.

#### ЛИТЕРАТУРА

1. *Даль В.И.* Пословицы русского народа. – М.: Гос. изд. худ. лит-ры, 1957.
2. *Михельсон М.И.* Большой толково-фразеологический словарь. - ETS Publishing house, 2004. – 2208 с.

# ОСНОВНЫЕ ТИПЫ ПРЕЦЕДЕНТНЫХ ТЕКСТОВ В ПРОИЗВЕДЕНИЯХ ДИНЫ РУБИННОЙ (НА МАТЕРИАЛЕ РОМАНА «БЕЛАЯ ГОЛУБКА КОРДОВЫ»)

*Каримова Д.И., Ширкова О.С.*

Научный руководитель: Л.Р. Махмутова, канд. филол. наук,  
преподаватель  
(Казанский государственный технический университет  
им. А.Н. Туполева)

Дина Ильинична Рубина – израильская русскоязычная писательница и драматург. Она родилась в Ташкенте в семье художника и учительницы истории. Несмотря на то, что Д. Рубина вот уже несколько десятилетий проживает в Израиле, в своем творчестве она часто обращается к российской действительности, виртуозно используя при этом богатейшее наследие русской художественной культуры.

Целью данной работы является рассмотрение типологии прецедентных текстов в одном из наиболее загадочных и известных произведений писательницы – романе «Белая голубка Кордовы». Это уникальное произведение, в котором жизнь неразрывно связана с искусством. Перед нами вереницей проходят имена талантливейших художников древности и современности. А главный герой – живописец-одиночка, отчаянно помещенный на искусстве и живущий вразрез со всем миром. Вся его жизнь связана с копированием полотен великих мастеров. Именно тема искусства предопределила использование прецедентных текстов определенного типа в указанном романе.

Под прецедентным текстом мы понимаем реминисценцию от одного слова до текста, отсылающую к ранее прочитанному, услышанному или виденному произведению искусства.

В результате проведенного исследования нами было выделено несколько источников прецедентных текстов, используемых в романе.

## 1. Архитектура и живопись.

С целью создания определенного колорита Д. Рубина вводит в произведение имена великих художников, таких, как Дюфи, Фальк, Бруни, Пикассо, Леже, Рубенс, Шагал и др. Также в романе имеются упоминания отдельных памятников архитектуры. Ср.: «[...] реставратор Троице-Сергиевского монастыря; широкого, как Врата Милосердия».

## 2. Религия.

С темой религии так или иначе связаны все произведения Д.Рубиной. Роман пронизан религиозными образами и преданиями: «[...] должен был хранить и сидеть шиву по его младшей дочери [...]» - по еврейскому обы-

чаю принято сидеть шиву, т.е. соблюдают семидневный траур по умершему родственнику; «[...] отправляют в серебряные оклады щепочки о подлинного Святого распятия и старят лоскутья подлинной Туринской плащаницы»; «Святой Бенедикт» и др.

### 3. Фольклор.

Роман пестрит обращениями к сказкам, приметам, пословицам и другим составляющим народного наследия. Например: «не потопашь, не полопашь», «присесть на дорожку», «убить двух зайцев», «безотносительно к нашим баранам»; «веревки вить»; «ну давай, начинай, я слушаю. Будешь моей Шехерезадой: пока длится сказка, девушка живет», «кто сидел на моем стуле и пил из моей чашки», «там заправляла трогательная пожилая чета, которую мысленно он назвал Кошечка Бессмертная и Василиск Прекрасный» и т.д.

### 4. Литературные произведения.

В данной группе представлены упоминания произведений из сокровищницы и русской и всей мировой литературы. Например, «сыграем-ка Рассеянного с улицы Бассейной» – автор ссылается на детское стихотворение С. Маршака; «Здравствуй, грусть! Скажи, знаешь ли ты счастливых людей? Тогда поведай мне, как их зовут, расскажи мне о них ... Только не говори о любви ...» – это старая испанская песня «Buenos días tristeza»; «... тенью отца Гамлета»; «мальчиш-кибальчиш» и др.

### 5. Античная мифология.

Например, в сравнении «Венера, рожденная из пены морской», автор обращается к образу римской богини любви и красоты. Также в данном случае возникают ассоциации с известной картиной Сандро Боттичелли «Рождение Венеры».

Вышеприведенные прецедентные тексты, которыми изобилует роман Д. Рубиной, несут на себе большую смысловую нагрузку и помогают автору в создании богатого, цельного образа посредством использования меньшего количества языковых средств. Например, при упоминании пожилой четы Кошечка Бессмертная и Василиск Прекрасный у читателя визуально возникают образы тощей, обескровленной женщины и цветущего добродушного мужчины. Данные тексты дают возможность автору не углубляться в описание эмоциональных и внешних характеристик героев.

Таким образом, роман Д. Рубиной содержит прецедентные тексты различного типа, что делает его более привлекательным, выразительным, интересным, своеобразным и более широким, т.е. выходящим за рамки типичной современной литературы.

## ЛИТЕРАТУРА

1. Рубина Д. Белая голубка Кордовы: Роман. М.: Эксмо, 2009. 544 с.
2. Нахимова Е.А. Прецедентные имена в массовой коммуникации: монография. - Екатеринбург, 2007. - 207 с.



## СПОСОБЫ СОЗДАНИЯ ЖЕНСКИХ ОБРАЗОВ В ПРОИЗВЕДЕНИЯХ ДИНЫ РУБИНОЙ

*Капралова А.В., Иванова А.В.*

Научный руководитель: Л.Р. Махмутова, канд. филол. наук,  
преподаватель

*(Казанский государственный технический университет  
им. А.Н. Туполева)*

Дина Рубина ... О чем вам говорит это имя? Это чуткий, тонкий, безумно талантливый человек. Она психолог во всех своих проявлениях. Судьба Дины Рубиной сложилась не так уж просто. И отражение пережитых ею чувств и эмоций прослеживается в ее замечательной прозе.

Целью данного исследования является рассмотрение женских образов и способов их создания на примере ключевых для указанного аспекта произведений «Когда же пойдет снег?», «Терновник», «На верхней Маловке».

В повести «Когда же пойдет снег?» перед нами предстает образ девочки-подростка, милой пятнадцатилетней девочки Нины, в семье которой не все ладно: мама умерла, папа уходит к другой женщине, да и с раннего детства проблемы со здоровьем. Несмотря на это образ Нины завораживает и притягивает. По возрасту она еще подросток, но в жизни это очень умная, достаточно неординарная и сильная личность. Ее речь, пронизанная шутками и иронией, не может оставить равнодушным никого: «Вы угоняете машину марки "Москвич" и едете в сторону пустыни Гоби. Я надеваю красный комбинезон и желтый картуз и иду в том же направлении. Там мы и встретимся ... Одну минутку! Вы не дворник по профессии?..». Рисуется чудеснейший образ юной леди с ошеломительным чувством юмора. И эта маленькая Нина, на плечи которой тяжким грузом падают всевозможные проблемы, не теряет веры и надежды. Она любит окружающий мир и не собирается с ним прощаться, ведь впереди победа над болезнью, долгая и счастливая жизнь.

В рассказе «Терновник» писательница создает образ женщины-матери, безумно любящей своего сына: «... она любила его страстно. Но ничего толкового из этой любви не получалось ...». Марина – разведенная мать-одиночка, воспитывающая сына и делающая для него все возможное. Это натура с трудным, но сильным характером. И чтобы одеть, накормить сына, дать ему достойное образование и создать хорошие условия для жизни, она готова работать сутки напролет. У Марины непростые отношения с сыном: «... когда мать накалялась, она становилась неуправляемой, и лучше было молчать и слушать нечленораздельные выкрики. А

еще лучше было смотреть прямо в ее гневные глаза и вовремя соорудить на физиономии такое же страдальческое выражение ...» Сын называет ее не «мама», а «Марина». Несмотря на это их души - одно целое: нечто стойкое и нерушимое. Невозможно объяснить их «большую» любовь, ее можно только почувствовать, прочитав этот рассказ.

Девяностолетняя Анна Борисовна – главная героиня повести «На верхней Масловке». В прошлом скульптор по профессии, сейчас дама доживает свой век в старой мастерской. Ее навещают многочисленные друзья, она находится под опекой никчемного театрального критика Петьки, руководящего драмкружком на швейной фабрике. Взаимоотношения Петьки со «старухой» абсолютно непонятны, они не поддаются никакому определению. Свидетельством тому являются его противоречивые реплики «... поздравляю вас с началом маразма ...», «... убить ее. Убить немедленно. Тряхнуть по лбу сахарницей или бюстиком Бетховена ...», «надо пересилить себя, подняться и сварить хотя бы картошку. Накормить старуху ...». Анна Борисовна провела богемную юность в Париже, благодаря чему легко жонглирует именами известных людей, она потеряла мужа в сталинских застенках, а под конец жизни у нее испортились отношения с единственной дочерью. Дина Рубина посредством образа Анны Борисовны открывает удивительный мир, где все так намешано – безденежье, амбиции, любовь, граничащая с ненавистью, и самопожертвование. Мир людей, талантливых и не очень, яростных творцов, горящих в правде искусства, расцветивающих одаренностью и волей чужие годы, и вдохновенных бездельников, репетирующих фальшивую жизнь и фальшивую любовь. Мир людей, которым расклад светотени на полотне важнее, чем отсутствие теплого пальто. Но главное, что их объединяет, это жажда жизни и новых открытий.

Вышеприведенные образы Дины Рубиной – это удивительный мир женщин с «изломанными» судьбами, но с собственным оптимизмом, здравым смыслом и снисходительно-ироничным отношением к странному процессу, именуемому жизнью. Д. Рубина оригинальна в выборе средств, используемых для создания мира своих героинь: это яркие метафоры, нетривиальные эпитеты и оригинальные сравнения, способствующие раскрытию незабываемых образов.

#### ЛИТЕРАТУРА

1. *Рубина Д.* На Верхней Масловке: Повести и рассказы. – М.: Изд-во Эксмо, 2006. – 336 с.
2. *Рубина Д.* Когда же пойдет снег?: Повести и рассказы. – М.: Изд-во Эксмо, 2007. – 400 с.

# ОСНОВНЫЕ ТЕНДЕНЦИИ В РАЗВИТИИ СТУДЕНЧЕСКОГО СЛЕНГА СОВРЕМЕННОГО РУССКОГО ЯЗЫКА

*Рафаилов А.Н.*

Научный руководитель: Л.Р. Махмутова, канд. филол. наук,  
преподаватель  
(*Казанский государственный технический университет  
им. А.Н. Туполева*)

Молодежный жаргон или сленг – это неотъемлемая часть любого национального языка. Русский молодежный жаргон представляет собой интереснейший лингвистический феномен, бытующий в речи современной учащейся молодежи или в отдельных более или менее замкнутых социальных группах.

Несмотря на объективное существование молодежного сленга, это явление не устоялось во времени: оно является достаточно динамичным и меняющимся. Это создает определенные трудности в исследовании данного феномена, поскольку одни жаргонизмы забываются, другие – появляются и быстро закрепляются в речи молодежи. Однако, будучи неотъемлемой частью русского языка, молодежный жаргон заслуживает особого внимания со стороны лингвистической науки.

Целью данной работы является исследование молодежного сленга с точки зрения проявления в нем основных тенденций языкового развития.

С помощью метода социального опроса, основанного на заполнении информантами интересующей нас возрастной группы лингвистических анкет, было отобрано около 400 слов, отмеченных в речи современных студентов.

В ходе исследования были сделаны интересные выводы, касающиеся природы жаргонизмов современного русского языка.

Слова, относящиеся к молодежному сленгу, представляют собой достаточно яркие и выразительные образования, использующиеся для названия предметов, реалий, с которыми мы сталкиваемся ежедневно. Имея литературный аналог, эти слова несут в себе особую эмоциональность и оценочность. Часто в основе жаргонизмов лежат совершенно новые, неожиданные ассоциации, сравнения. Например, базар – «разговор», башня – «голова», бациллы – «ноги», вякать – «говорить», валенок трухлявый – «лентяй», гнать – «врать», зависнуть – «остаться», забить – «занять», зелье – «выпивка», калитка – «дверь», помидор – «человек с красным носом», сота «лицо», стрелка – «встреча», телка – «девушка», поляна – «накрытый стол», штукатурка – «косметика» и др.

Молодежный жаргон, как и общенародный язык, на современном этапе развития подвержен сильному влиянию иностранных языков. Основную массу заимствований представляют кальки и полукальки из английского языка. Например, пиплы (от англ. people) – «люди», мобила (от англ. mobile) – «мобильный телефон», бездник (от англ. birthday) – «день рождения», крейзи (от англ. crazy) – «сумасшедший», плиз (от англ. please) – «пожалуйста», сори (от англ. sorry) – «извините», окей (от англ. OK) и др. Подобное нагромождение «англицизмов» в речи молодежи связано с необходимостью изучать английский язык на протяжении всего курса обучения в учебных заведениях и вызвано особой модой на американскую поп-культуру в современном мире.

В молодежном сленге наблюдаются различные словообразовательные процессы. Например, в жаргоне в целом и в сленге в частности активно используются суффиксы эмоциональной оценки. Например, братан, брателло, браток – «брат, друг, товарищ»; вирусняк – «компьютерный вирус», депресняк – «депрессия», инетик – «интернет», курсач – «курсовая работа», молодчик – «молодец», красава – «о чем-н. красивом, хорошем», предьява – «претензия» и др. Встречаются также аббревиатуры, ср.: ЧМО – «человек мешающий обществу или человек морально опущенный», ЗОЯ – «змея особо ядовитая», ИМХО (in my humble opinion) – «по моему скромному мнению» и др. Реже наблюдается сложение корней, например: кайфоломщик – «человек, прерывающий своим действием состояние наслаждения у других людей», хитропопый – «хитрый, наглый» и др.

Следует отметить, что в сленге проявляются тенденции, характерные для русского языка в целом. Так, закон экономии средств, доминирующий в языковом развитии, наблюдается и в речи молодежи. Примером тому служат такие формы, как ба в значении «бабушка», че – «что», физра – «физическая культура», универ – «университет», депр – «депрессия», жесть – «жестокость», глюки – «галлюцинации», телек – «телевизор», чел – «человек», матика – «математика», литра – «литература» и др.

В заключение можно отметить, что, будучи одной из самых динамичных и экспрессивных форм существования русского национального языка, сленг представляет интерес для лингвистов, поскольку он объединяет большое количество молодых людей, для которых данный язык является некой «визитной карточкой». Однако хочется верить, что использование жаргонизмов не исключает владения русским литературным языком, а является лишь формой приобщения к современной молодежной культуре.

## ЛИТЕРАТУРА

1. Шанский Н.М. Лексикология современного русского языка.-М.: Просвещение, 1964. – 316 с.

## **ФУНКЦИИ СИНТАКСИЧЕСКОГО ПАРАЛЛЕЛИЗМА В ТРАГЕДИИ ШЕКСПИРА «ГАМЛЕТ»**

*Бизенкова И.М.*

Научный руководитель: Н.В. Габдреева, докт. филол. наук,  
профессор

*(Казанский государственный технический университет  
им. А.Н. Туполева)*

В тексте синтаксический параллелизм может выступать как средство интенсификации авторского воздействия, средство композиционного и архитектурного членения текстового целого, оформления абзацев. Через повторяющиеся структуры устанавливается ассоциативная связь между разными предметами изображения, которые связаны и тематически.

В данной работе исследуются функции синтаксического параллелизма на примере трагедии Шекспира «Гамлет». Актуальность данной работы связана с необходимостью дальнейшей разработки проблемы синтаксической повторяемости в новом аспекте и в свете новых теоретических подходов.

Цель – изучить характер структурной и функциональной реализации синтаксических параллельных конструкций в художественном тексте.

Основными методами исследования стали описательный метод, прием лингвистического сравнения и метод контекстного анализа.

В качестве источника материала была использована поэтическая составляющая трагедии «Гамлет». Из данного источника методом сплошной выборки выделены контексты, содержащие фигуры синтаксической повторяемости. Единицей анализа, таким образом, стали текстовые отрезки разной протяженности - от предложения до целого абзаца.

Результаты, полученные в процессе исследования, могут быть использованы в курсах по стилистике художественной речи.

В языке авторского повествования важная роль принадлежит синтаксическому параллелизму или параллельной конструкции (Parallel Construction), который придает определенную ритмичность высказыванию и тем самым увеличивает эмоциональное воздействие на читателя. По И.Р. Гальперину синтаксический параллелизм представляет собой однотипные синтаксические конструкции не только в функциональном, но и в структурном отношении, объединенные общей мыслью.

В параллельные конструкции могут включаться разные члены предложения или целые фразы. Синтаксический параллелизм может соединяться с лексическим повтором таких членов предложения как предикативная основа, подлежащие, сказуемое, второстепенные члены предло-

жения; а так же сочетаться с другими средствами выразительности, что усиливает производимое эмоциональное впечатление.

Стоит отметить, что прием параллелизма всегда ритмичен, поэтому часто используется в поэзии. Иногда он может использоваться для передачи монотонности изложения.

Частный случай синтаксического параллелизма – это хиазм (Chiasmus) или обратная параллельная конструкция (Reversed Parallel Construction). Она принадлежит к группе стилистических средств, основанных на повторении синтаксической модели, но имеет обратный порядок слов и фраз. Иногда это достигается путем замены активного залога на пассивный и наоборот: Синтаксический хиазм иногда используется для прерывания монотонности, созданной параллельными конструкциями. Но в основном цель хиазма – это придание нового оттенка смысла или дополнительного акцента на второй части фразы.

Все параллельные конструкции употребляются для усиления эмоциональности высказывания. Способность параллелизма придавать определенную ритмичность речи широко используется Шекспиром в тех случаях, когда необходимо придать ситуации особую напряженность. Особенно много параллельных конструкций в монологах Гамлета и в его размышлениях. Они необходимы, чтобы показать всю силу внутренней борьбы, которая происходит в нем.

Часто параллельные конструкции основываются на различного вида повторах, которые нагнетают импульс основной идеи, выражает всю силу страстей, бушующих в душе Гамлета, что придает больший, можно сказать предельный драматизм трагедии.

В заключении можно сделать вывод, что основная функция употребления синтаксического параллелизма - это придание большей эмоциональности высказываниям героев, которые в свою очередь определяют нарастающий характер драматизма на протяжении всего произведения. Он является одним из главных средств экспрессивности художественного текста, его композиционной организации.

Благодаря параллельным конструкциям создается общая идея, развитие действия, главных тем, характеров персонажей, возникает необычный художественный образный язык, передающий читателю то особое видение мира, которое заключено в тексте, свойственно автору или его персонажу и характеризует их.

#### ЛИТЕРАТУРА

1. *Шекспир У.* Собрание сочинений в двух томах. Можайск. Изд-во «Роосса».

## К ВОПРОСУ О ПРИРОДЕ ПЕРЕНОСНОГО ЗНАЧЕНИЯ У ЗАИМСТВОВАНИЙ

*Зайнутдинова А.Х.*

Научный руководитель: Н.В. Габдреева, докт. филол. наук,  
профессор

*(Казанский государственный технический университет  
им. А.Н. Туполева)*

Современное языкознание знает две противоположные точки зрения относительно такого явления, как полисемия. Представители классического подхода (А.А. Реформатский, В.В. Виноградов, Ю.С. Сорокин, Л.Л. Кутина, Л.Г. Зубкова) понимают лексическое значение многозначного слова как иерархию прямого и переносного, осуществленного по существующим продуктивным регулярным моделям, называемым, как известно, типами метафорического или метонимического переноса. Перенос может основываться на признаках смежности и сходства. Вторая концепция, яркими представителями которой являются ученые казанской лингвистической школы (В.М.Марков, Г.А. Николаев), отрицают существование полисемии и основывают свои взгляды на воззрениях А.А. Потебни, полагавшего, сколько слов, столько значений.

В нашей работе мы стоим на классических позициях и исследуем появление переносных значений у иноязычных слов, т.е. заимствованных русским языком новейшего периода в последние десятилетия и имеющих минимальный период ассимиляции. Анализ эмпирического материала, т.е. лексем английского и французского происхождения, функционирующих в современной устной и письменной русской речи (кюлоты – ‘короткие женские брюки до колен’, навигатор – ‘радиоэлектронное устройство для навигации’, металл – ‘направление в музыке’, драйв – ‘удар по мячу в гольфе’, квакер – ‘динамик’, меню – ‘список команд в компьютере’, скетч – ‘набросок рисунка’) сопоставление структуры лексического значения с прототипами (*culotte, navigator, metal, drive, quaker, menu, sketch*) позволили сделать следующие наблюдения относительно феноменологии переносного значений у заимствований.

1. В русском языке значительное количество новообразований отмечено в усложненной структуре: дерби - это и ‘конские скачки для трехлетних лошадей’ и ‘в футбольной среде - встреча двух команд из одного города; встреча двух команд, находящихся на первых строчках турнирной таблицы’, конференция - ‘съезд, совещание, собрание представителей’ и ‘объединение спортивных команд одного региона’, принц - это ‘особа

королевской крови' и 'избранник', сезон – это и 'время года' и 'период серии матчей в спорте'. Данный факт лишь частично находит отражение в лексикографии, т.е. семантические наращения, как правило, отмечаются с большим опрозданием.

2. Переносное значение у заимствованных слов может быть, во-первых, результатом вторичного заимствования, т.е. перейти из языка-источника. Иллюстрацией этому являются русский футбольный термин дубль в значении 'выигрыш чемпионата и кубка своей страны', сравни английское значение double - 'a pair of victories in the same sport in two different competitions', а также зебра в значении 'полосы на проезжей части улицы, обозначающие переход' и английский вариант 'a cross walk marked by a series of broad white stripes to indicate a crossing point at which pedestrians have the right of way'. Во-вторых, переносное значение является собственно русским, развившимся в принимаемом языке, как например у слова кадет как 'молодой спортсмен', либо бомбардир – 'член спортивной команды, отлично играющий в нападении'. В этом случае у иноязычных прототипов данное семантическое звено в структуре лексического значения отсутствует. Таким образом природа переносного значения у заимствованного слова может быть двоякой: во-первых, результатом вторичного семантического переноса (чаще всего дистанционного), во-вторых, результатом семантической деривации в языке-рецепторе.

## **СТИЛИСТИЧЕСКИЕ ПРИЕМЫ В РЕКЛАМНЫХ СЛОГАНАХ**

*Айдарова Я.В.*

Научный руководитель: Е.С. Панькова, преподаватель  
(*Казанский государственный технический университет  
им. А.Н. Туполева*)

В настоящее время реклама является объектом междисциплинарного исследования – психологии, социологии, языкознания. Особое внимание лингвистов привлекает изучение закономерностей употребления стилистических приемов в рекламном тексте. Через систему стилистических ресурсов языка реклама не только информирует потребителя, но и формирует у него яркий рекламный образ, способствующий запоминанию торговой марки. В рекламных слоганах активно используются стилистические приемы всех языковых уровней.



На фонетическом уровне особенно частотны аллитерация и рифма. Аллитерация – большее по сравнению со среднеречевой частотностью повторение одного или нескольких согласных звуков – Русское море. Рыбное избранное (морепродукты «Русское море»), Ваша киска купила бы «Вискас» (корм для кошек Viskas), Чистота – чисто «Тайд» (стиральный порошок Tide). Рифма нередко используется в рекламе товаров широкого спроса, чаще всего предназначенных детской или молодежной аудитории: Молоко вдвойне вкусней, если это Milky Way! (Шоколадный батончик Milky Way), Свежее дыхание облегчает понимание (Мятные конфеты Рондо).

На синтаксическом уровне эмоциональность и экспрессивность высказывания усиливается за счет использования стилистических фигур – риторические вопросы и восклицания, анафора, хиазм, парцелляция и др. Риторический вопрос – эмоционально-экспрессивное выражение мысли в форме вопроса, на который не требуется ответа: Разве что-то способно тебя остановить? (автомобиль Renault Clio). Риторическое восклицание – высказывание, в котором эмоциональное содержание преобладает над информационным: Принцесса. Как у мамы, только лучше! (Детская косметика Принцесса). Риторические вопросы и восклицания усиливают воздействие речи на слушателя. Анафора, или единоначатие, – повтор слова или группы слов в начале смежных фраз. Есть перерыв? Есть Kit Kat! (шоколад Kit Kat). Повторение начального элемента слова-бренда способствует запоминанию торговой марки: Веселый молочник. Весело живется! (молочные продукты «Веселый молочник»). Хиазм – соединение в одном высказывании двух частей с прямым и обратным порядком слов – Жизнь – это кино, кино – это Каро (сеть кинотеатров «Каро»), Radiolink. Все для связи. Связь для всех (телефония, интернет). Парцелляция – расчленение предложения, с целью привлечения внимания к отдельным элементам фразы: Ford Fusion. Высокий. Компактный. Вместительный (Автомобиль Ford Fusion).

Используются в копирайтинге и стилистические ресурсы семантики лексических единиц. Оксюморон – нарочитое сочетание противоречивых понятий – Невозможное возможно (Adidas). Обыгрывание омонимии или многозначности (столкновение прямого или переносного значения) – Kiwi – блестящая защита вашей обуви (крем для обуви Kiwi).

Особую роль в создании яркого рекламного образа играют художественные тропы. Эпитет – художественное определение, придающее высказыванию образность и эмоциональность. Является самым распространенным тропом в рекламной практике: Кристальное сияние (Губная по-

мада Color Rich Loreal). Сравнение – сопоставление одного предмета или явления с другим в целях более наглядного изображения какого-либо признака: Зубная щетка Oral-B чистит как стоматолог. Метонимия – переносное употребление слова на основе смежности: Сила природы для женского здоровья (Ременс). Метафора – перенос значения, основанный на сходстве между двумя предметами или явлениями. Это может быть сходство по функциональному признаку, по назначению, форме, цвету, размеру и т.д.: Солпадеин – мощное оружие, бьющее точно в цель! (болеутоляющее средство). Олицетворение – изображение неодушевленного предмета как одушевленного – Красивые зубы без ума от Dirol Drops (освежающие леденцы Dirol Drops). Гипербола – явное и намеренное преувеличение – излюбленный прием в рекламных текстах: Dilmah. Чай, которым гордится Цейлон. Перифраз – описательный оборот, который употребляется вместо какого-либо слова – По утрам «молочный ломтик» замечательней всего! (детский шоколад Kinder).

Таким образом, использование стилистических приемов различных уровней (фонетического, лексического, синтаксического) усиливает эмоциональность и экспрессивность рекламных слоганов – следовательно повышает их эффективность.

## **СЕМАНТИЧЕСКИЕ И СТРУКТУРНО-СТИЛИСТИЧЕСКИЕ ОСОБЕННОСТИ АВТОМОБИЛЬНЫХ СЛОГАНОВ**

*Фахрутдинова Ф.И.*

Научный руководитель: Е.С. Панькова, преподаватель  
(*Казанский государственный технический университет  
им. А.Н. Туполева*)

Основная цель рекламного текста – привлечь внимание, вызвать интерес и стимулировать сбыт, убедить читателей в пользе рекламируемого товара, услуги. Потому достоинства рекламного текста определяют точность, яркость и доступность рекламного образа, многообразие и направленность ассоциативных связей. Слоган – наиболее экспрессивный элемент рекламного текста, потому особенно важным представляется изучение его семантических и структурно-стилистических особенностей.

Лексике рекламного текста автомобилей присуща экспрессивность, эмоциональная окрашенность, оценочность. Среди особенностей слоганов автомобильных компаний отметим следующие:

– заимствования – на адресата действует новизна и притягательность иностранных слов – Это и есть Zoom-Zoom (Mazda);

– терминологичность – Полный привод – и все под контролем! (BMW 325Xi);

– часто отличительные особенности предмета рекламы передают качественные прилагательные – Исключительный контроль над дорогой (Peugeot 406), реже относительные, указывающие на авторитет производителя или целевую аудиторию модели – Большой плюс итальянского дизайна (Chevrolet Lacetti), Безупречная японская собранность (Mitsubishi Lancer), Семейная ценность (Renault Scenic).

– использование художественных тропов и стилистических фигур – Вольному – Volvo (Volvo S40), PRIемистый двигатель. PRIятное исполнение. PRIемлемая цена (Lada PRIora);

– частотны глаголы в повелительном наклонении – Почувствуй размах! (Suzuki Grand Vitara), Покоряй мир вместе с ним (Toyota Land Cruiser 100), Привыкайте смотреть на мир свысока (Ford Fusion).

Автомобильная реклама преимущественно строится на положительном имидже владельца авто, представлении о качественно более совершенном образе жизни: Может изменить Вашу жизнь (Renault Megane). Основываясь на классификации А. Назайкина [Назайкин А.Н. Рекламный текст в современных СМИ, 2007: 248] выделим следующие мотивы:

1) Владение автомобилем

– Исполнение мечты – Управляй мечтой (Toyota).

– Приятные эмоции, чувства – часто в автомобильных слоганах используется лексика, связанная с чувственной стороной восприятия: С удовольствием за рулем (BMW); С любовью к автомобилю (Volkswagen); Неповторимые ощущения (Peugeot 607), Создан для удовольствия (Peugeot), Моя маленькая любовь (Daewoo Matiz).

2) Владение определенным автомобилем

– Доступность для всех социальных категорий (Kalina. Моя машина).

– Только для избранных:

– индивидуальность – Другим этого не дано (Toyota Land Cruiser Prado), Ваше личное достижение (Toyota Camry);

– чувство превосходства – Дорогу королю! (Cadillac), Город у ваших ног (Skoda Fabia), Где другие боятся ступить ... (Toyota Land Cruiser 100);

– престиж, роскошь – Новое воплощение престижа (Volkswagen Phaeton); Роскошь никогда не бывает лишней! (Audi A8); Роскошь в деталях (Nissan Teana), Прикосновение к роскоши (Lexus RX300).

3) Конкретный автомобиль – это безопасность, комфорт, прочность, красота, экологичность, экономичность и т.д.: Комфорт в движении (Nissan Tiida), Новый Меган, новое измерение надежности (Renault Megane), Безопасность без границ (Volvo XC90).

Большая группа лексики связана со стремлением мужчин:

– к высоким скоростям, динамичному движению на дороге и в жизни, азарту: Движение к лучшему (Opel), Уверенное движение к цели (Toyota Corolla), Жизнь набирает скорость (Opel Astra), Новый источник движения (Hyundai Solaris), Уверенность в движении (Subaru Impreza XV), Азарт победителей (Audi A4).

– к свободе – Свобода в твоём характере (Land Rover Freelander), Максимум возможностей. Максимум свободы (Toyota RAV4), Для тех, кто свободен в своих стремлениях (Ford Mondeo ST220).

В некоторых случаях копирайтеры обыгрывают в слогане название марки или модели автомобиля – Жемчужина эVOLVOлюции (Volvo S40), Осторожно, ядовита! (Chrysler Viper, в слогане обыгрывается название модели viper ‘ядовитая змея, гадюка’), PRiми решение (Lada Priora), Точно в десятку! (BAZ 2110).

В заключение заметим, что среди автомобильных слоганов преобладают имиджевые, обращенные прежде всего к чувствам покупателя, что обуславливает языковые особенности данных рекламных единиц.

## **КАРТОЧНЫЙ ЯЗЫК В РУССКОЙ ФРАЗЕОЛОГИИ**

*Луговнина А.О.*

Научный руководитель: Е.С. Панькова, преподаватель  
(Казанский государственный технический университет  
им. А.Н. Туполева)

Всем известны выражения туз в рукаве, сорвать банк, игра не стоит свеч, ваша карта бита, идти ва-банк и многие другие фразы, пришедшие к нам из карточной игры.

Карты появились в России в XVII веке и быстро распространились по всей стране. В XVIII веке карточная игра становится одним из любимых развлечений в крупных городах и провинции. В период правления Екатерины II была открыта картежная академия, куда съезжались все известные игроки. В художественных произведениях XIX века карточная игра занимает важнейшее место в сюжете или определяет характер поведения персонажей: «Пиковая дама» А.С. Пушкина, «Тамбовская казначейша», «Маскарад» М.Ю. Лермонтова, «Игроки», «Мертвые души»

Н.В. Гоголя, «Два гусара», «Живой труп» и некоторые главы из «Войны и мира» Л.Н. Толстого. При такой популярности карточной игры в различных слоях общества ее терминология не могла не повлиять на лексико-фразеологический фонд русского языка.

Изучение карточного языка давно привлекло внимание лингвистов. Толкование отдельных карточных терминов, встречающихся в произведениях русских классиков, находим в трудах Ю.М. Лотмана, В.И. Чернышева, В.В. Виноградова. Из современных исследований следует отметить статьи И.Н. Катаевой [Русская речь 2005 № 5, № 6].

Рассмотрим термины карточной игры, подвергшиеся фразеологизации.

Масть – ‘один из четырех разрядов, на которые делится колода карт по цвету и форме очков’. Этот термин занимает центральное место в системе карточной лексики и употребляется в устойчивых сочетаниях: к масти (прост. ‘кстати, годится, подходит’), всех мастей (‘различных видов, направлений, убеждений’), одной масти (прост. ‘о ком-либо, чем-либо одинаковом, близком в каком-либо отношении’), на этой масти не выедешь; это нашему козырю в масть (‘годиться для чего-нибудь, подходить’).

Сильнейшая масть в карточной игре, бьющая любую карту других мастей, называется козырь. В переносном значении употребляется, когда говорят ‘о том, что может дать кому-либо преимущество в нужный момент’ – оставаться при своих козырях (‘с тем, что было, в том же неизменном состоянии’); козыри в руках (‘кто-либо имеет преимущество в чем-либо’).

Банк – в некоторых карточных играх сумма денег, поставленная на кон. Идти ва-банк – ‘идти на большой риск, действовать с отчаянной смелостью, ничего не опасаясь’. По-французски ва-банк значит «банк идет». Воскликая так, азартные картежники оповещали партнеров, что они готовы играть на весь банк, т.е. на всю ставку. Сорвать в банк – в карточных играх выиграть все деньги, находящиеся в банке, в метафорическом значении ‘получить, добиться чего-нибудь (обычно нечестно, незаслуженно, против чьей-то воли)’.

Очки – красные и черные знаки на игральных картах, обозначающих ее достоинство в игре. Нечестные игроки умели незаметно втирать очки – превращать семерку в шестерку или четверку в пятерку, вклеивая очко или замазывая его особым белым порошком. Выражение втирать очки закрепилось в языке в переносном значении ‘обманывать, вводить в заблуждение’.

Фразеологизировались и активно употребляются в повседневной речи обороты со словом карты: карта бита (‘о полной неудаче чьих-либо замыслов’), раскрыть свои карты (‘перестать скрывать свои замыслы’),

ставить на карту ('подвергать что-либо риску, опасности в надежде на какую-либо выгоду, выигрыш'), спутать (смешать) карты ('расстроить чьи-либо планы, расчеты').

Подверглись фразеологизации не только карточные термины, но и выражения, описывающие саму ситуацию игры. Например, оборот игра не стоит свеч пришел из речи картежников, говоривших так о небольшом выигрыше, который не окупает стоимости свечей, сгоревших во время игры. Теперь фразеологизм употребляется, когда речь идет о 'невыгодном деле, не оправдывающем затраченных усилий или средств'.

Обратим внимание, что фразеологизмы, основанные на карточной терминологии, в большинстве своем экспрессивно окрашены (содержат положительную или отрицательную оценку), поскольку основными компонентами значения являются проигрыш-выигрыш, удача-неудача, честность-шулерство.

## **ЯЗЫКОВЫЕ СРЕДСТВА ВЫРАЖЕНИЯ ГЕНДЕРНЫХ СТЕРЕОТИПОВ В «ЖЕНСКОЙ» РЕКЛАМЕ**

*Максимова А.А.*

Научный руководитель: Е.С. Панькова, преподаватель  
(*Казанский государственный технический университет  
им. А.Н. Туполева*)

В настоящее время гендерные исследования играют значительную роль в различных отраслях гуманитарных наук и приобретают статус междисциплинарных. Так, получили развитие: гендерная история, изучающая вклад женщин в мировой исторический процесс и описывающая ретроспекцию гендерных отношений; гендерная психология, исследующая модели поведения человека, определяемые его половой принадлежностью; гендерная социология, описывающая закономерности дифференциации мужских и женских социальных ролей. Таким образом, в центре внимания гендерных исследований культурные и социально-психологические факторы, определяющие стереотипные представления о мужских и женских качествах. Под гендером (социальным полом) понимается принятая в данном социокультурном поле модель поведения представителей разных полов. В отечественном языкознании гендерные исследования заняли самостоятельную позицию в конце XX века. Различия в мужском и женском вербальном поведении проявляются на всех уровнях языковой системы.

Гендерные стереотипы, зафиксированные в сознании носителей языка, прочно укрепились и в рекламной практике. Реклама передает информацию не только о товарах, изделиях, услугах, но и об общественных, межличностных и других типах отношений, выстраивает систему социальных, моральных, гендерных, семейных ценностей и т.д. Согласно М. Фуко (Foucault M. Power/Knowledge. N.Y., 1980), предложения о товарах и услугах составляют «первичный дискурс» рекламы, а представления об обществе, взаимоотношениях в нем, т.е. существующих социальных, гендерных, или полоролевых, стереотипах, – ее «вторичный дискурс». Направленность рекламы на определенный сегмент массовой аудитории влияет на язык и стиль рекламного текста. В связи с этим актуальным представляется изучение языковых средств, позволяющих репрезентировать гендерные стереотипы в рекламных текстах, адресованных женщинам.

Мир женских товаров и услуг ширится, завоевывая все новые пространства. Маркетинговые стратегии традиционно представляют женщин, апеллируя к массовому сознанию: «настоящая домохозяйка» (Хорошие хозяйки любят лоск! Стиральный порошок Лоск); «настоящая мать семейства» (Потому что я люблю свою семью. Стиральный порошок ViMax Family; Safeguard и Вы на защите семьи! антибактериальное мыло SafeGuard) и т.д. Копирайтеры учитывают психологические особенности женской аудитории, поэтому тексты, адресованные дамам, насыщены словами со значением чувственности, эмоциональности: нежное ощущение, счастье и т.д.

Тематическая классификация лексики в рекламе женской косметики представлена несколькими группами: обозначение чувств, красоты, обольщения, чудес, избранности, тайны, реальной характеристики товара [Сердобинцева Е.Н. Структура и язык рекламных текстов, 2010].

Лингвисты отмечают специфические «женские» выражения: междометия, выражающие оценку, наиболее частотны в речи женщин экспрессивно окрашенные лексемы и фразеологизмы (прелестный, с ума сойти). «Женская» реклама ориентирована на разговорную речь прекрасной половины человечества, что создает впечатление доверительной беседы между производителем и покупательницей (например, используются «женские» речевые обороты – как по волшебству). В общении именно женщины чаще всего выступают инициаторами вопросно-ответного диалогического взаимодействия (мужчины, напротив, предпочитают монолог).

Выразительно-изобразительных средств в «женской» рекламе гораздо больше, чем в рекламных текстах, адресованных мужской аудитории. Активно используются средства словесной образности: метафора (волнующий цвет, шелковый поцелуй), сравнение (мягкая как бархат), эпитеты (соблазнительный цвет, ослепительный цвет).

Итак, гендерные стереотипы ярко проявляются в рекламных текстах, которые могут одновременно и отражать уже существующие в обществе стереотипы, и способствовать формированию новых. Гендерно ориентированное построение рекламного текста является одним из основных факторов его успеха.

## **ИСЛАМ ДИНЕ БЕЛӘН БӘЙЛЕ ОБЪЕКТ АТАМАЛАРЫ (КАЗАН ШӘҺӘРЕ МИСАЛЫНДА)**

*Солтанова А.Ө.*

Фәнни житәкче: Р.М. Әмирова, өлкән укытучы  
(*Казан дәүләт медицина университеты*)

Милли генә түгел, дини йолаларны, Коръән сүрәләрен чагылдырган исемнәр Казан шәһәре объект атамаларында төп урыннарны алып тора. Гомумән, галимнәр ислам диненә татар халкының көнкүрешенә генә түгел, ә ономастиконына да үтәп керүенә игътибар итәләр. Мәсәлән, Г.Ф. Саттаров ислам диненә антропоникага үтәп керүе хакында болай ди: «Ислам дине татар тормышының бөтен экономик һәм идеологик даирәләрен үз йогынтысында тоткан һәм, әлбәттә, кеше исемнәре системасына да көчле тәэсир ясаган» Г.Р. Галиуллина да бу хакта үзенә хезмәт-ләрендә искәртә. Галим фикеренчә, төрки-татар рухи мәдәниятенә бер өлешен тәшкит итә торган ислам дине антропонимик системасының үсешендә зур роль уйнаган. Ислам дине тәэсирендә төрки-татар антропонимик системасы яңа үсеш этабына керә.

Аеруча XX гасыр ахырында илдә барган ижтимагый үзгәрешләр, дин һәм сүз иреге игълан ителү нәтижәсендә мөселманлык, ислам дине кануннары белән бәйлә оешма, учреждение исемнәре барлыкка килде. Мәсәлән, ирләр киём-салымы сата торган «Адам» кибетенә атамасы Коръән сүрәләренә, Мөхәммәд пәйгамбәрнен хәдисләренә, атабыз Адам, анабыз Һәва дигән ышануларга барып тоташа.

Гомумән, Казан шәһәре объект атамаларында Коръән белән, ислам дине йолалары белән бәйлә булган исемнәр шактый еш күзәтелә. Алар, бер яктан, халкыбызның, дини горәф-гадәтләре, ышанулары хакында бәян итсә, икенче яктан, бу эргонимнар татар халкының ислам дөнъясы белән булган багланышлары чагылдырган тел фактлары булып та торалар. Биредә мисал итеп тагын «Хәләл», «Йасин», «Әл-кәүсәр», «Зәкәт», «Корбан» атамаларын китерергә мөмкин. Кафе, кибет, медицина үзәкләре, дини оешмаларның атамалары Казан шәһәрендә шактый актив кулланыла



башлый. Мәсәлән, күп кенә кибет, кафеларның, хәләл азык-төлек стандарты буенча комитет атамасы буларак билгеле хәләл сүзе гарәп теленнән алынган һәм ул ислам кануннары нигезендә эзерләнган ризык, ислам дине тарафыннан рөхсәт ителә торган эш – шөгыль мәгънәсендә аңлашыла. Мөселман\* халкы өчен хәләл (حلال) лексемасы Коръән кануннарына, мөселман горөф-гадәтләренә туры китереп, шулар нигезендә эзерләнган азык-төлекне белдерү өчен файдаланыла торган төп берәмлеккә эверелеп бара. Мәсәлән: «Хәләл ит», «Хәләл ризык», «Хәләл азык-төлек», «Әл-хәләл» кибетләре һ.б. Шулай ук мөселман кафесы, кибет һәм медицина үзәкләренә атамасы буларак кулланыла торган «Йасин» хастаханәсе исемә дә Коръән сүрәләренә нигезләнеп барлыкка килгән. Ул Коръәндәге 36нчы сүрәнең башында торган «йа син» (يٰٓاٰسِيْنَ) дигән гарәп хәрәфләреннән килеп чыккан. Мөхәммәд пәйгамбәр хәдисләренә караганда, «Йа син» сүрәсе Коръәннең йөрәген, үзәген тәшкит итә. Бу сүрә гадәттә кешеләрнең физик һәм рухи газапларын жинеләйтү максатыннан укыла. Мөселманнар аны еш кына күчәрәп алып, үзләре белән талисман итеп тә йөрткәннәр, бу сүрә аларны төрле авырлыктардан, золымнардан саклый дип ышанганнар. Коръән белән бәйлә атамаларның тагын берсе – «Әл-Кәүсәр» кафесы. Бу атама мөселман кешесенә Коръәндәге 36 нчы аятьнең 108 нче сүрә исемә буларак мәгълүм. Гарәп теленнән алынган бу лексема ислам динендә жәннәт чишмәсенә исемән аңлата. Кәүсәр лексемасы татарларда ш\*актый актив һәм борынгыдан ук кулланыла. Ономастикада ул антропоним буларак файдаланыла башлый. Галимнәр аның ир балаларга да, кыз балаларга да исем итеп бирелүенә игътибар итәләр. Әмма ул антропонимикада Әл-кәүсәр дип түгел, ә Кәүсәр формасында кулланыла.

Дини горөф-гадәтләргә тормышка ашыру, мөселманнарга ярдәм итү йөзеннән оештырылган дини берләшмәләргә тагын берсе – «Корбан» комплексы. Корбан лексемасы мөселман кешесенә үзәңдә корбан бәйрәмә, корбан чалу кебек дини горөф-гадәтләр белән бергә күзаллана. Хәтта татар галимнәре бу йоланың борынгы мәжүсиләргә кадәр барып тоташа торган тарихы булуына да игътибар итәләр. Бу жәһәттән, Д.Е.Еремеев корбан бәйрәменә яһүдләрдән кәргән булуын ассызыкый. Һәм бу комплекс та нәкъ менә шул дини йолаларны тормышка ашыру белән шөгыльләнә.

Югарыда саналган атамаларда, бер яктан, халкыбызның милли үзәңи, дини ышанулары, икенчедән, ислам дине кануннары нигезендә яшәү рәвешә, шуңа омтылышы чагылыш таба. Шунысын да искәртәргә кирәк, дин, Коръән белән бәйлә мондый атамалар бары тик XX гасыр ахырларында гына, илдә барган зур ижтимагый үзгәрешләр нәтижәсендә генә, кулланылышка кереп китә һәм активлаша.

## К ВОПРОСУ О РОЛИ ПОЛИТИЧЕСКОЙ МЕТАФОРЫ

*Потапова Ю.Ю.*

Научный руководитель: Е.С. Панькова, преподаватель  
(*Казанский государственный технический университет  
им. А.Н. Туполева*)

Феномен речевого воздействия представляет собой многообразное явление. В данной работе мы рассматриваем политическую метафору в языке СМИ как эффективное средство речевого воздействия, способного существенно повлиять на популярность того или иного политического деятеля, политического проекта и т.д. Не зря журналистику называют четвертой властью (кстати, тоже политическая метафора).

Среди приемов политического воздействия в средствах массовой информации применяются и другие, часто не менее действенные: публикация статистических данных, относящихся к деятельности того или иного субъекта политической деятельности (политика, политической партии и т.д.); выборочная демонстрация действий политического субъекта, результатов этой деятельности или реалий; изложение предпочтительной точки зрения на тот или иной вопрос (политической или экономической программы) и т.д. Метафора на фоне этих приемов является самой яркой и запоминающейся. «Политической» принято считать любую метафору, присутствующую в политическом дискурсе. Политическая метафора чутко реагирует на события в стране и на языковую моду, делает публицистический текст более выразительным. Использование метафоры в речи политиком часто определяет его популярность в народе.

Метафора – троп или фигура речи, употребление слова, обозначающего некоторый класс объектов, явлений, действий или признаков для характеристики или номинации другого, сходного с данным классом объектов или индивида [Русский язык. Энциклопедия. М., 1997].

Употребление метафоры в политике происходит не менее часто, чем в иных дискурсах, где функции ее различны. Так, в поэтическом тексте главная функция метафоры – эстетическая, в научном дискурсе – познавательная и эвристическая. В политическом дискурсе основные функции метафоры – эвристическая и аргументативная. Кроме того метафора помогает избежать резких высказываний в сторону какого-либо деятеля политики, сгладить кризисные моменты с помощью ярких образов, высказываний, по определению И.М. Кобозевой, это интерактивная функция «сглаживания наиболее опасных политических высказываний, затрагивающих спорные политические проблемы».

Цель данной работы – определение роли политической метафоры в СМИ. Достижение поставленной цели предполагает решение ряда конкретных исследовательских задач:

1. Охарактеризовать функции политической метафоры в российских печатных СМИ.

2. Определить группы и виды метафор, использующиеся в политической практике.

Перспективным представляется изучение политической метафоры как эффективного средства создания выразительной, ассоциативной речи, способствующей формированию положительного или отрицательного мнения о той или иной политической единице.

## **ЛИНГВО-ГРАММАТИЧЕСКИЕ РАЗЛИЧИЯ МЕЖДУ АМЕРИКАНСКИМ И БРИТАНСКИМ ВАРИАНТАМИ АНГЛИЙСКОГО ЯЗЫКА**

***Закиров В.Р.***

Научный руководитель: Г.Г. Шайдуллина

*(МОУ «СОШ № 22 с углубленным изучением английского языка»)*

У всех языков одна цель – коммуникация, однако, они достигают этой цели самыми разными способами. Английский язык в современном мире является общепризнанным языком международного общения. В настоящее время особое распространение получил американский вариант английского языка, который постепенно начинает вытеснять британский вариант. В данной работе представлены основные различия между двумя вариантами английского языка. Тема актуальна. Это первую очередь определяется тем, что в связи с энергичным использованием американского варианта английского языка, у многих изучающих английский язык возникает вопрос: «Какой вариант английского языка, американский или британский изучать?» На этот вопрос отвечает заинтересовавшая Вас работа. Целью исследовательской работы является выявление основных отличий британского и американского вариантов английского языка (фонетические, лексические и грамматические) путем сравнения различных аспектов американского и британского вариантов английского языка. Работа помогает понять, почему американский вариант английского языка все более популярен, какова тенденция развития двух направлений одного языка. В ходе исследования было определено, что различия между американским и британским вариантом английского языка довольно не существенны, но все же заметны. Таким образом, напрашивается вывод, что бри-

танский английский нужен. Ведь человек, владеющий классическим вариантом английского языка легко, сможет перестроиться и привыкнуть к другой модификации языка. Практическая часть касается разработки глоссария англицизмов и американизмов для изучающих английский язык.

## **РОЛЬ ТЕРМИНОЛОГИЧЕСКОЙ ЛЕКСИКИ В НАУЧНО-ПОПУЛЯРНЫХ ТЕКСТАХ**

*Конькова М.П.*

Научный руководитель: В.М. Зарипова, ассистент  
(Самарский государственный аэрокосмический университет  
им. академика С.П. Королева)

В настоящее время в связи с повышенным интересом общества к науке и научным открытиям особую актуальность приобретают научно-популярные издания, поэтому большое внимание уделяется изучению научно-популярного подстиля, который является разновидностью научного стиля. Для научно-популярного стиля характерны ориентированность на неподготовленного читателя, доступность, ясность, а также занимательность. Все эти черты находят отражение в особых языковых средствах, которые используются при популяризации текста. Простота и ясность в научно-популярном издании тесным образом связаны с употреблением терминологии.

Термины – это слова или словосочетания, используемые для обозначения понятий какой-либо сферы производства, науки, искусства. Каждая наука обладает собственной системой терминов. С точки зрения сферы использования термины подразделяют на две основные группы: общенаучные и специальные термины. Термины считаются очень важным элементом в научно-популярном тексте.

Целью нашей работы является выявление роли терминологической лексики в научно-популярном тексте, а также объяснение структурно-семантических особенностей рассматриваемой терминологической лексики.

Объем выборки, на котором базируется наше исследование, составил 202 единицы. Мы просмотрели 50 публикаций за период с 2002 по 2010 год в трех научно-популярных изданиях: «Вокруг света», «Наука и жизнь» и интернет-издании «Наукарус».

В научно-популярных статьях преобладает (96 %) специальная терминологическая лексика, которая используется в определенных облас-

тях знаний: географии, геологии, математике, физике, химии, биологии, генетике, медицине. Например:

Специальные термины:

Правда, среди низших приматов известны столь же малорослые существа, но среди настоящих обезьян карликовые игрунки не имеют соперников. (Жуков Б. Дети крон // Вокруг света. – 2009. - № 5).

В данном примере термин приматы является специальным, так используется только в одной области знания – в биологии.

Рассмотрение структуры терминов показало, что 84 % терминов в нашем материале – термины-слова и, соответственно, 16 % - термины-словосочетания; из общенаучных 100 % терминов являются терминами-словами, в специальных же терминах термины-слова составляют 83,5 %, а термины-словосочетания - 16,5 %. Из этого можно сделать вывод о том, что в рассматриваемых нами научно-популярных публикациях преобладают термины-слова. Например, согласно ей (теории) верхняя оболочка Земли делится на ряд хрупких литосферных плит, движущихся по поверхности более вязкого слоя - астеносферы. (Иванов А. Тектонический конвейер // Наукарус. – 2002. - № 5).

На данном примере мы видим, что термин литосферная плита – это термин-словосочетание, причем семантически неделимое, так как для обозначения понятия может употребляться только в этом сочетании. Также на примере данного предложения мы можем наблюдать следующее: в одном предложении могут встречаться одновременно как и термины-словосочетания, так и термины-слова (литосферная плита и астеносфера).

Нами также отмечены случаи использования специальных приемов введения терминов в научно-популярный текст: определение термина с помощью нескольких известных примеров; обозначение только самых характерных признаков понятия; расшифровка термина в скобках: Американские геологи Роберт Дитц (Robert Dietz) и Гарри Хесс (Harry Hess) независимо друг от друга предположили, что формирование срединно-океанических рифтовых зон происходит в результате спрединга (раздвижения) океанического дна. (Иванов А. Тектонический конвейер // Наукарус. – 2002. - № 5).

Итак, изучив свой фактический материал, классифицировав его по различным аспектам, мы можем сделать вывод: использование терминологической лексики в научно-популярных текстах носит частотный характер, а также обеспечивает ясность и доступность информации.

## **РОЛЬ И ИСПОЛЬЗОВАНИЕ ОКСЮМОРОНА В АНГЛИЙСКОЙ И РУССКОЙ ЛИТЕРАТУРЕ И ЖИЗНИ**

*Савельева Ю.В.*

Научный руководитель: В.Л. Максюткина

(МОУ «СОШ № 22 с углубленным изучением английского языка»)

Тезисы

1. Употребление оксюморона в поэтическом языке (на материале художественных произведений О.Генри, В.Шекспира, А.Ахматовой, А. Блока и др.).

2. Оксюморон как знаковая сущность, представляющий собой гипотетическую реальность.

3. Употребление оксюморона как средство создания художественного образа. Речевое пространство английского и русского языков.

4. Актуальность, новизна, практическая значимость оксюморона.

5. Насильственное сочетание не сочетаемых слов, в поисках новых оттенков существующих слов поэты, писатели объединяют слова с противоречивым смыслом (населенная пустыня, густонаселенное одиночество, живой труп, глупое интеллигентное лицо)

6. Таинственное обаяние оксюморона в том, что в оксюмороне далеко несовместимые по смыслу слова не противопоставляют, а составляют союз противоположностей, что волнует и восхищает.

## **ПОМОЩЬ ТАТНЕТА В ИЗУЧЕНИИ ЯЗЫКА И КУЛЬТУРЫ ТАТАРСКОГО НАРОДА**

*Плотникова А.В., Новикова А.А.*

Научный руководитель: Р.Г. Гильфанова, ст. преподаватель

(Альметьевский государственный нефтяной институт)

Живя в Татарстане, стыдно не знать о культуре, которая нас окружает. Но порой студентам очень сложно заставить себя искать необходимую информацию в учебниках, газетах и журналах, так как времени на все это катастрофически не хватает. Особенно сложно приобщаться к культуре татарского народа русскоязычным студентам Татарстана. Но живя в эпоху компьютерных технологий на помощь нам приходит Интернет, а в нашем конкретном случае Татнет, первые сайты которого появились в 1994 году. К концу 2000 года произошло резкое увеличение количества сайтов Татнета. Можно отметить, что в начале истории Татнета

лидирующее положение в нем занимали сайты татар, проживавших вне пределов Татарстана – в США, Турции, Финляндии, Мордовии, Москве, то для современного этапа развития Татнета характерно стабильное увеличение доли сайтов Республики Татарстан – как государственных организаций, так и различных компаний и частных лиц. Так, 11 октября 2004 года была утверждена «Государственная программа Республики Татарстан по сохранению, изучению и развитию государственных языков Республики Татарстан и других языков в Республике Татарстан на 2004 – 2013 годы». В рамках этой программы уделяется много внимания Татнету и предусматривается финансирование развития его многих компонентов.

Также хотелось бы отметить, что пока нет окончательно устоявшегося определения, какие Интернет-ресурсы следует относить к Татнету. Некоторые авторы, например, Айну́р Сибгатуллин, понимают Татнет, как совокупность сайтов татарских национально-культурных автономий и общественных организаций, электронных средств массовой информации и новостных лент, размещающих информационные материалы о Татарстане и татарах, издательств, молодежных клубов, любительских веб-страничек, одним словом, все те сайты, что каким-либо образом связаны с «татарской тематикой». Это определение Татнета имеет наибольшее распространение. Есть и более узкое определение Татнета, как совокупности сайтов только на татарском языке. Существует также третий подход, в соответствии с которым под Татнетом понимаются все сайты, имеющие какое-либо отношение к Республике Татарстан. Но вряд ли будет корректно относить к Татнету русскоязычный сайт какой-либо организации только потому, что эта организация территориально находится в Татарстане, если на сайте нет ничего специфически татарского. Нельзя также утверждать, что Татнет – это лишь фрагмент неизмеримо большего Рунета. Относящиеся к Татнету интернет-ресурсы финских, американских, турецких татар, а также татар из бывших республик СССР, невозможно отнести к Рунету. Также и сайты на татарском языке, созданные российскими татарами, особенно если они располагаются на зарубежных серверах, могут не иметь ничего русского.

На наш взгляд, ни одно из приведенных выше определений нельзя назвать исчерпывающим - в каждом из существующих определений есть некоторые неточности, основная из которых заключается в том, что татары живут не только в Татарстане, поэтому следует учитывать интересы всех татар независимо от их места жительства - все имеют право на информацию о своих корнях и культуре. Поэтому мы считаем, что к Татнету можно отнести сайты, посвященные культуре татарского народа независимо от их местонахождения, вероисповедания, а также независимо от

языка, на котором оформлен сайт. Критерием отнесения сайта к Татнету должна быть его тематика, а именно рассмотрение в нем вопросов, касающихся татарского народа.

Таким образом можно сделать вывод, что несмотря на все сложности и проблемы Татнет является динамично развивающимся образованием, и его популярность растет с каждым днем. Это определяет актуальность выбранной нами темы исследования.

На практике нами была проведена работа по изучению и анализу многих наиболее популярных и активно развивающихся сайтов Татнета с целью составления краткого справочника сайтов, который может оказать помощь всем желающим, в частности студентам, в короткие сроки получить максимум интересующей информации о быте и культуре татарского народа, о выдающихся личностях, о предстоящих культурных мероприятиях и т.д, а также помочь в изучении татарского языка. Мы очень надеемся, что разработанный нами справочник поможет студентам нашего вуза, а также многим другим людям почерпнуть для себя необходимую информацию по изучению татарского языка и культуры татарского народа.

**РОЛЬ СТИЛИСТИЧЕСКИ СНИЖЕННОЙ ЛЕКСИКИ  
МОЛОДЕЖНЫХ РАЗВЛЕКАТЕЛЬНЫХ ПЕРЕДАЧ И  
СЕРИАЛОВ В ПРОЦЕССЕ КОММУНИКАЦИИ УЧАЩИХСЯ  
8-11 КЛАССОВ МАОУ СОШ № 5 С УГЛУБЛЕННЫМ  
ИЗУЧЕНИЕМ АНГЛИЙСКОГО ЯЗЫКА  
г. АЛЬМЕТЬЕВСК РТ**

*Матвеева А.О.*

Научный руководитель: А.Р. Раилова, учитель русского языка  
I категории

*(МАОУ СОШ № 5 с углубленным изучением английского языка,  
г. Альметьевск)*

«Русский язык неисчерпаемо богат и все обогащается с быстротой поражающей ...» Слова М.Горького актуальны и в наше время. Вот только «обогащается» наш русский язык за счет быстро появляющихся и распространяющихся в народе сквернословий. Доказано, что основным источником формирования речевой культуры школьников является телевидение.

В связи с вышесказанным целью данной работы является: установить характер влияния молодежных развлекательных передач и сериалов



на культуру речи школьников 8-11 классов МАОУ СОШ № 5 г. Альметьевск РТ. Объект исследования: речь школьников 8-11 классов. Предмет исследования: стилистически сниженная лексика, употребляемая ведущими и героями молодежных развлекательных передач и сериалов. Гипотеза: словарный запас школьников 8-11 классов пополняется за счет лексики, употребляемой в молодежных развлекательных передачах и сериалах, в том числе ограниченной в употреблении и негативно влияющей на культуру их речи.

Задачи исследования:

- Изучить литературу по теме исследования.
- Определить качественный состав лексики молодежных развлекательных передач и сериалов с точки зрения употребления слов сниженной стилистической окраски ведущими и героями исследуемых передач.
- Выявить, какие стилистически ограниченные лексические единицы заимствуют школьники 8-11 классов из лексики молодежных развлекательных передач и сериалов.

Методы исследования: изучение литературы по данной теме, анкетирование, контент-анализ, сравнительный анализ, теоретический анализ и обобщение лингвистической, психологической, социологической литературы и публицистики.

Проанализировав данные, мы убедились, что наряду с нейтральной лексикой в молодежных развлекательных передачах и сериалах употребляется стилистически сниженная лексика. Проведенное анкетирование среди учащихся 8-11-х классов МАОУ СОШ № 5 г. Альметьевск РТ выявило, что 46,7 % опрошенных школьников в свободное от учебы время предпочитают смотреть молодежные развлекательные передачи и сериалы и только лишь 6,6 % смотрят интеллектуальные программы. А книги читают 29,51 % учащихся. Большинство опрошенных (61,3 %) ответили, что герои развлекательных передач и сериалов привлекают их своей раскованностью, юмором, внешностью, поведением. Ребята даже «копируют» понравившихся им героев, некоторые из которых грубы и вульгарны, при этом перенимают их речь. Это говорит о низкой культуре школьников (72 % часто употребляют слова сниженной стилистической окраски, 18 % – иногда, 10 % – не используют). Значит, стилистически сниженная лексика активно проникает в речь школьников. Следствием этого является обеднение индивидуального словарного запаса учащихся.

Выводы:

– лексика, ограниченная в употреблении, часто встречается в молодежных развлекательных передачах и сериалах;

– слова, стилистически ограниченные в употреблении, активно употребляются в речи школьников 8-11 классов МАОУ СОШ № 5 г. Альметьевск РТ;

– учащиеся предпочитают смотреть молодежные развлекательные передачи и сериалы и заимствуют из них слова сниженной стилистической окраски.

Следует отметить, что в связи с возрастающим влиянием телевидения (и в частности молодежных развлекательных передач и программ) на речь школьников, актуальной становится проблема определения позиции родителей, педагогов в формировании у детей культуры речи. Эта проблема не остается незамеченной, а становится проблемой государственной важности. На наш взгляд, необходимо совершенствовать речевую культуру работников СМИ, а для этого следует: во-первых, обеспечить элементарный контроль за эфиром на всех каналах с участием консультантов-специалистов; во-вторых, необходимо организовать систематические занятия по ораторскому искусству и мастерству исполнения; в-третьих, один из каналов сделать образцовым, эталонным.

СЕКЦИЯ 4

**ИСТОРИЯ.  
СВЯЗИ С ОБЩЕСТВЕННОСТЬЮ**



## **РОЛЬ УЛЬЯНОВСКОГО МУЗЕЯ ГРАЖДАНСКОЙ АВИАЦИИ В ВОСПИТАНИИ ПАТРИОТИЗМА**

*Каравеева М.Л.*

Научный руководитель: А.А. Виноградов, канд. ист. наук, доцент  
(*Ульяновское высшее авиационное училище гражданской авиации*)

Воспоминания об истории своего народа дают огромный простор чувствам, и прежде всего чувству патриотизма. Невозможно любить Родину, не испытывая интереса к ее истории, к тому, из чего и как сложилось все то, что сейчас входит для человека в это понятие - Родина. Авиационной среде всегда были присущи передовые идеи и реализация их на практике, в том числе и в деле воспитания молодого поколения. Особенно хочется отметить это в юбилейный год полета Ю.А.Гагарина в космос. Музей, воспевающий достижения России в области авиации, - прекрасная школа патриотического воспитания.

Ульяновский музей гражданской авиации - один из крупнейших авиационных музеев России. Он расположен вблизи аэропорта Ульяновск Центральный и принадлежит Ульяновскому высшему авиационному училищу гражданской авиации. Созданный 01.06.83 г., на данный момент Музей насчитывает более 9 тыс. экспонатов, включая сотни подлинников. Потрясающая ценность Музея состоит в том, что любой желающий может в прямом смысле прикоснуться к славному трудовому пути гражданского воздушного флота страны. Уникальная выставка отечественных самолетов и вертолетов гражданской авиации на площади в 17,5 га содержит такие редкие экземпляры, как легендарный ПО-2, первый отечественный пассажирский самолет АК-1, первый в мире цельнометаллический двухмоторный самолет АНТ-4, самолеты ТУ-114, ТУ-116 и др. Практически все летательные аппараты прибыли на место своим ходом, это особенность экспозиции. Каждый экспонат по праву является предметом всеоб-

шей гордости. Причем девять являются памятниками науки и техники, ряд из них – единственные в мире [1].

Приковывает взгляды Ту-104. На нем нам выпала честь первыми в мире открыть эру реактивной гражданской авиации. На Ту-114 было установлено 32 мировых авиационных рекорда, в частности: самый большой в мире турбовинтовой пассажирский самолет с самыми мощными ТВД; единственный в мире турбовинтовой пассажирский самолет со стреловидным крылом. Устремлен в небо первый в мире сверхзвуковой пассажирский реактивный самолет Ту-144. С Ту-144 связан рейс Москва-Хабаровск в 6 200 километров, преодоленных за рекордные 200 минут. Его крейсерская скорость – 220 км/ч [2]. В архиве ТБ-1 (АНТ-4) – участие в знаменитом героическом спасении челюскинцев. Представлен в музее легендарный ПО-2. Во времена Великой Отечественной войны за каждый сбитый «небесный тихоход» немцам давали орден Железный крест [3].

Трепетная благодарная память при созерцании величавых экспонатов разжигает в душе истинное чувство любви к Родине. В этом заключается великая роль Музея – воспитание патриотизма. Потому так важно дальнейшее развитие Музея как центра авиационного наследия. В канун 75-летия училища был приобретен огромный аэробус «ИЛ-86», запланировано появление и «Руслана», и «Ту-204» ... Благоустраивается территория, пополняются информационные стенды самолетов, проводится реставрация имеющихся экспонатов [4]. Огромные усилия работников Музея не проходят даром – поток посетителей постепенно возрастает, а значит, благородная проделанная работа дает плоды. Ведь авиация и патриотизм – дело святое.

Данное исследование можно использовать в качестве учебного курса для воспитания патриотизма в школе или в вузе. Ведь авиация и патриотизм – дело святое.

## ЛИТЕРАТУРА

1. Ульяновское высшее авиационное училище гражданской авиации. К 70-летию со дня основания / Пред. ред. коллегии Ржевский В.М. – Ульяновск: Корпорация технологий продвижения, 2005.
2. Космонавт проводит экскурсию // Взлетная полоса. – 2007. № 4.
3. Материалы сайта [www.aviahistory.ucoz.ru](http://www.aviahistory.ucoz.ru).
4. *Пехтерева, Л.* Над самолетами поднялся занавес / Л.Пехтерева // Симбирский курьер. – 2010. – 31 авг.

## **ПРОДВИЖЕНИЕ ИНЖЕНЕРНО-ТЕХНИЧЕСКИХ СПЕЦИАЛЬНОСТЕЙ СРЕДСТВАМИ СВЯЗЕЙ С ОБЩЕСТВЕННОСТЬЮ («ОКРЫЛЕННЫЕ МЕЧТОЙ»)**

*Валеева Д.Р., Кинзина А.Р., Савиных О., Иванова Н.*

Научный руководитель: И.Р. Феоктистова, канд. ист. наук, доцент  
(Казанский государственный технический университет  
им. А.Н. Туполева)

В настоящее время, в связи с подъемом экономики страны с каждым годом растет потребность в инженерных кадрах, но численность абитуриентов, поступающих на технические специальности в вузы значительно уступает спросу. Исходя из сложившейся ситуации, нами было проведено исследование в данной области.

В ходе исследований были выявлены следующие причины отсутствия интереса к инженерно-техническим профессиям в области авиа- и ракетостроения:

- низкая степень представления о специфике авиа- и ракетостроения;
- недостаточное освещение в СМИ результатов работы ИАНТЭ КГТУ им. А.Н. Туполева;
- стереотипное мнение о сложности обучения по инженерно-техническим направлениям.

Цель проекта – продвижение инженерно-технических профессий в области авиа- и ракетостроения в школьной среде.

Сроки действия PR-кампании: 15 января – 25 декабря 2011 г.

Целевая аудитория:

- ученики 9-10 классов;
- абитуриенты;
- родители.

Практическая значимость проекта – реализация проекта поможет привлечь абитуриентов на инженерно-технические направления, в первую очередь, ИАНТЭ, а так же может быть использована для развития позитивного имиджа вуза.

Для достижения цели авторами был разработан следующий комплекс мероприятий:

1. Организация регионального телевизионного конкурса «Полет мысли», посвященного Году космонавтики.
2. Проведение специальных мероприятий для привлечения целевых аудиторий.
3. Организация и PR-сопровождение дистанционного обучения в сети Интернет по профильным дисциплинам для школьников.

4. Построение коммуникаций со всеми потенциальными целевыми аудиториями, используя Интернет.

Информационный пул: PR-кампания по продвижению инженерно-технических специальностей в области авиа- и ракетостроения осуществляется за счет постоянного присутствия в информационном поле выбранной целевой аудитории.

Предполагаемые результаты:

1. Будет повышен имидж инженерно – технических профессий в авиа- и ракетостроении у целевой аудитории средствами связей с общественностью.

2. Повышение уровня осведомленности у целевой аудитории об инженерно-технической профессии в целом.

3. Помощь школам в повышении уровня знаний точных наук у школьников и абитуриентов.

## **СВЯЗИ С ОБЩЕСТВЕННОСТЬЮ В РАЗВИТИИ РЕГИОНАЛЬНОГО БРЕНДА («РЫБНАЯ СЛОБОДА – ЭКОЛОГИЯ ЖИЗНИ»)**

*Валева Д.Р., Паруллина А.А.*

Научный руководитель: Ю.Б. Шагбанова, канд. ист. наук, доцент  
(*Казанский государственный технический университет  
им. А.Н. Туполева*)

В настоящее время региональный брендинг является мощной базой для развития страны в целом. Развитие имиджа региона – это дополнительная возможность для привлечения инвесторов, туристов, бизнес-партнеров. А это, в свою очередь, создает основу для дальнейшего экономического развития региона.

В проекте, представленном авторами, речь пойдет о наиболее важном объекте ТОП «Камские Поляны» – районе Рыбная Слобода, являющемся перспективным с точки зрения развития экологического туризма в Республике Татарстан. Рыбная Слобода, как часть парка, входит в зону под названием «Поляна здоровья» и является центром лечебно-оздоровительного отдыха и экологического туризма.

Для анализа ситуации авторами были проведены кабинетные исследования по следующим направлениям:

1. SWOT-анализ поселка городского типа Рыбная Слобода.

2. Контент-анализ СМИ Республики Татарстан с целью изучения степени информированности населения о данном субъекте парка.



### 3. Анализ сайта Рыбной Слободы.

Исходя из данных, полученных в результате исследования, можно выделить следующие проблемные зоны:

- данный объект не позиционируется как перспективный региональный бренд с точки зрения развития экологического туризма;
- выявляется недостаточное освещение в СМИ Рыбной Слободы как объекта туристско-оздоровительного парка «Камские Поляны» и, как следствие, низкая информированность населения о нем;
- отсутствие притягательного бренда региона;
- слабое присутствие в сети Интернет.

Для привлечения туристов, инвестиций и дальнейшего развития Рыбно-слободского района, как зоны экотуризма, необходимо создание узнаваемого имиджа Рыбной Слободы, как объекта культурно-оздоровительного парка «Камские поляны».

Для решения заявленных проблем важно обеспечить PR-поддержку развития бренда Рыбной Слободы как объекта культурно-оздоровительного парка «Камские поляны».

Реализация проекта будет способствовать привлечению туристов и инвесторов для развития регионального бренда. Кроме этого, данный объект может служить положительным опытом для развития позитивного имиджа регионов России и Республики Татарстан, в частности, как объектов экологии общества.

Для достижения цели авторами был разработан следующий комплекс мероприятий:

- проведение общереспубликанских конференций «Стратегический план развития ТОП "Камские поляны"», посвященных подготовке и реализации проекта;
- создание экспозиции «Рыбная Слобода – экология жизни»;
- ежегодное проведение мероприятия «Фестиваль русалок»;
- организация пресс-тура по объектам «Поляны здоровья»;
- реконструкция сайта поселка городского типа Рыбная Слобода;
- работа в блогах и социальных сетях;
- проведение промо-акции «Рыбная Слобода – в гостях у гармонии»;
- издание и распространение брошюр, буклетов «Рыбная Слобода – экология жизни»;
- размещение в республике наружной рекламы (ambient, плакаты в метро, биллборды);
- создание рекламных роликов;
- создание притягательного бренда региона (логотип, слоганы).

Для оценки эффективности реализации проекта предлагаются следующие критерии:

- развитие инфраструктуры малого и большого бизнеса;
- повышение привлекательности региона для инвестирования, проживания и работы;
- увеличение потока туристов;
- реализация запланированных мероприятий;
- повышение интерактивности сайта Рыбной Слободы.

Рыбная Слобода имеет большой потенциал в плане развития экологического туризма: разнообразие рельефа, множество рек и озер, благоприятный климат. Это создает прекрасные условия для различных видов активного отдыха, занятий спортом. Однако для дальнейшего развития Рыбной Слободы как перспективного регионального туристического бренда необходимо грамотное позиционирование.

## **ИСТОРИЯ СТАНОВЛЕНИЯ СРЕДСТВ СВЯЗИ В ТАТАРСТАНЕ**

*Гатина Р.Р., Гатин Р.Р.*

Научный руководитель: А.Г. Галлямова, канд. ист. наук, доцент  
(*Институт истории АН РТ им. Ш. Марджани*)

Становление и развитие средств связи в Татарстане можно проследить по данным архива и экспонатам Музея связи Казанского электротехникума связи. Почтовая связь начала свою деятельность со второй половины XVII века, когда функционировала ямская гоньба, осуществлявшая перевозку государственной переписки нарочными гонцами. С 1672 года вся переписка начала отправляться по почте. В Казани в 1859 году впервые начинает свою работу телеграф, где с 1862 года действуют 5 телеграфных аппарата для связи с военными и административными ведомствами. При Казанской губернской почтовой конторе в 1866 году создается городская почта, а первые телеграфные аппараты Бодо начали использоваться в Казани с 1905 года. В 1917 году сеть почтовой связи Казанской губернии состояла из предприятий стационарного типа – конторы, отделения и вспомогательные пункты. Бурные события 1917-1920 гг. активно воздействовали на структурные преобразования средств связи в Казанской губернии. Менялись границы почтово-телеграфного округа и увеличивалось число учреждений связи. С 15 ноября 1919 года Казанская губернская телефонная сеть перешла в ведение Управления Казанского узла

телефонных сообщений. К 1 января 1934 года в республике не осталось ни одного населенного пункта, не обслуживаемого связью. С 1 октября 1934 года создается Казанская междугородная телефонная станция. В 1939 году в телефонизации республики появился принципиально новый элемент – монетные телефонные автоматы общего пользования – таксофоны. Если до октября 1917 года в Казанской губернии не было ни одной радиостанции, то ко дню образования Татарской республики имелось уже 6 приемных радиостанций, а к концу 1921 года уже 17 на которых работало 88 специалистов. С 7 ноября 1927 года в Казани начала работать первая в Татарской республике радиовещательная станция РВ-17, которая вещала на русском, татарском и чувашском языках. В эпоху индустриализации развитие средств связи потребовало квалифицированных специалистов. Для их подготовки в Казани 1 октября 1932 года был открыт Казанский техникум связи, который в августе 1940 года был преобразован в Казанский электротехникум связи, что положительно сказалось на состоянии кадров. В 1941 году в Казани был создан передающий радиоцентр и все радиоузлы Казани переводятся на дистанционное управление. В 1943 –1945 гг. широко применяются передвижные радиостанции для установления радиосвязи с другими городами, районами страны.

27 февраля 1955 года состоялась первое телевизионное вещание в Казани с любительского телецентра. 12 октября 1959 года вступил в эксплуатацию Казанский программный телевизионный центр с передающей телевизионной станцией.

Все сельскохозяйственные организации республики с 1962 года имеют телефонную связь с районными центрами.

На Казанском телевизионном центре в 1975 году произведена замена телевизионного оборудования и в республике начались ретрансляции передач в цветном изображении.

В 1975 году в республике завершается перевод телеграфной связи на систему прямых соединений АПС-Ш-(Р) регистровой декадношаговой.

В 1977 году ввод в эксплуатацию АМТС-3 позволил начать осуществление полной автоматической связи республики и открыть новые направления автоматической телефонной связи и задействовать множество новых телефонных каналов.

С августа 2001 года в Татарстане вошла в эксплуатацию система спутникового теле- и радиовещания. 13 августа 2001 года создается федеральное государственное унитарное предприятие «Российская телевизионная и радиовещательная сеть».

В 2004 году построено 11 телеретрансляторов и 4 радиовещательных станций. В 2005 году образовано Министерство информатизации и

связи Республики Татарстан. В 2007 году все образовательные организации Татарстана подключены к сети Интернет, достигнута 100 % цифровизация сельских АТС, а в 2008 году и городских АТС.

## **ИСТОРИЯ ДЕЯТЕЛЬНОСТИ ПРЕДПРИЯТИЙ СВЯЗИ ТАССР В ГОДЫ ВЕЛИКОЙ ОТЕЧЕСТВЕННОЙ ВОЙНЫ**

*Гатин Р.Р., Гатина Р.Р.*

Научный руководитель: А.Г. Галлямова, канд. ист. наук, доцент  
(*Институт истории АН РТ им. Ш. Марджани*)

Знание истории становления и развития национальной культуры, традиций, средств массовой информации и коммуникации является одним из важных факторов развития современного общества, в формирование национального самосознания и служит наиболее полному удовлетворению ее постоянно возрастающих потребностей, в достижении социально-экономических результатов.

С началом Великой Отечественной войны из Москвы в Казань были эвакуированы заводы и организации для функционирования которых была необходима почтовая, телеграфная и телефонная связь. В начале войны впервые в республике для эксплуатационно-технического обслуживания предприятий связи и проведения аварийных работ создаются отдельные ремонтно-восстановительные батальоны связи, состоящие в основном из техников и инженеров связи. В конце 1941 года прекратился прием частных посылок, что позволило повысить качество почтовой связи. Для доставки корреспонденции в районы республики использовалось 28 конно-почтовых станций, два катера, 47 почтовых автомобиля, разносили почту 3289 сельских почтальонов.

Тяжелой была работа в военное время у работников почтовой, телефонно-телеграфной предприятий связи, осуществлявших надежную и бесперебойную связь в республике, и с остальными регионами страны.

К началу 1942 года были смонтированы запасные и резервные узлы связи в районах Казани, необходимые для разгрузки Московского узла связи. Для увеличения пропускной способности связи Москва-Казань установили аппаратуру СМТ-34, СТДУ-35 и СМТ-35.

В 1942 году из Москвы была эвакуирована в Казань автоматическая телефонная станция машинной системы, емкостью 2000 номеров. В Казань было эвакуировано также большое количество демонтированного оборудования из западных регионов страны.

С мая 1942 года вступила в строй и начала действовать новая медная цепь Казань-Куйбышев, рокадная связь с Мордовией, а также междугородная телефонная связь Казань-Сталинград. В 1943 году была изготовлена аппаратура деления каналов, позволившая повысить пропускную способность телефонной связи Москва-Казань. С началом войны на работников предприятий связи ТАССР легла ответственная задача по обеспечению бесперебойной работы отрасли. Работники связи республики старались наиболее оптимально использовать имеющиеся средства и отдавали все свои силы для победы.

Звуковое вещание осуществлялось по проводам – проводное вещание и по эфиру – радиовещание. В 1941 году в Казани был создан передающий радицентр, все радиоузлы Казани были переведены на дистанционное управление. Большая роль отводилась радио в достижении политических, социально-экономических, идеологических целей государства, влияние на нравственные, моральные качества человека, на мужество, стойкость, патриотизм тружеников тыла, их участие во вкладе в Победу.

В 1943 – 1945 гг. нашли широкое применение передвижные радиостанции, позволившие установить радиосвязь с другими городами, районами страны.

Работники предприятий связи тыла с честью выдержали суровые испытания Великой Отечественной войны, проявили высокую политическую активность и творческую инициативу. «Все для фронта! Все для победы над врагом!» этот призыв партии был воспринят связистами с энтузиазмом и чувством большой ответственности за судьбу своей страны. Война стала большим испытанием для предприятий связи ТАССР в годы Великой Отечественной войны, работники успешно выдержали это испытание и внесли свой вклад в дело победы над врагом.

## **PR-КОММУНИКАЦИИ НА ДЕЛОВЫХ РЫНКАХ**

*Кирьянова Д.С.*

Научный руководитель: О.В. Козлова, канд. ист. наук, доцент  
*(Казанский государственный технический университет  
им. А.Н. Туполева)*

B2B (business-to-business, или бизнес для бизнеса) – это деловой рынок, который образуют «компании, приобретающие товары и услуги, используемые в производстве продукции, которая затем продается, сдается в аренду, поставляется другим потребителям». т.е., это рынок, на кото-

ром субъектами процессов продажи и покупки выступают коммерческие структуры. К основным отраслям делового рынка обычно относят: сельское, лесное и рыбное хозяйство, горнодобывающую промышленность, обрабатывающую промышленность, строительство, транспорт и связь, коммунальное хозяйство, банковское, финансовое и страховое дело иферу услуг.

Специфика работы в сегменте B2B заключается в том, что количество клиентов ограничено и одна крупная продажа способна принести более половины месячной прибыли всей компании. Кроме того, рынок B2B (по сравнению с рынком B2C (business-to-consumer, или бизнес для потребителя) характеризуется более сложным процессом принятия решения о закупке. Данный процесс осуществляется коллективно, а не индивидуально (закупочный центр); базируется не на эмоциях конкретной личности, а на научно-технических данных и объективных фактах; является более длительным; в значительной степени зависит от репутации компании-поставщика. Значит, построение эффективных коммуникаций с корпоративными клиентами во многом определяют успех бизнеса.

Принимая во внимание описанные выше особенности B2B рынка можно сделать следующие выводы, относительно PR-деятельности:

1. Связи с общественностью на деловых рынках предполагают предоставление технической (и зачастую довольно сложной) информации.

2. Более узкий круг клиентов, и объективная сложность донесения до них информации.

3. Если в B2C компаниях обычно одно и то же сообщение продвигается по разным коммуникационным каналам (т.е. человека, принимающего решение о покупке, пытаются окружить одним и тем же информационным сообщением с разных сторон), то в B2B секторе необходимо донести разные сообщения до разных лиц, участвующих в принятии решений (из-за групповой природы промышленной покупки).

Основные направления деятельности по связям с общественностью в секторе B2B следующие:

– формирование или укрепление известности/репутации производителя (репутационные связи с общественностью производителя, основная целевая аудитория – потребители, партнеры, деловая среда);

– продвижение торговых марок/продукции/брендов (маркетинговый или бренд-PR, основная целевая аудитория – потребители);

– формирование репутации компании как работодателя (внутренние связи с общественностью, основная целевая аудитория – сотрудники);

– формирование репутации производителя как социально ответственной компании (социальное лицо, основная целевая аудитория – структуры, местные жители, потребители, широкая общественность);

- создание легенды бренда, создание «истории успеха» предприятия;
- продвижение методами связей с общественностью первого лица предприятия;

- продвижение в сети Интернет (видео-интервью с руководством, визуализация процесса производства).

В секторе B2B предпочтение отдается следующим PR-инструментам:

- благотворительность и спонсорство;
- выставки;
- пресс-туры;
- сувенирная продукция;
- корпоративное печатное издание;
- Интернет.

Интернет был и остается эффективным инструментом увеличения продаж и продвижения бренда как такового. Для достижения данных целей компании на деловых рынках используют следующие Интернет-коммуникации:

- корпоративный сайт компании;
- отраслевой/тематический Интернет-портал;
- блоггинг/микроблоггинг;
- Интернет-видео.

В каждом конкретном случае набор PR-инструментов подбирается индивидуально, в зависимости экономических и коммуникационных задач.

## **ВИЛОЧНОЕ ВОССТАНИЕ «КАК РЕАКЦИОННАЯ МЕРА НА ПОЛИТИКУ» ВОЕННОГО КОММУНИЗМА**

*Свидерская Д.С.*

Научный руководитель: Ф.М. Нуриахметова, канд. филол. наук,  
профессор

*(Казанский государственный энергетический университет)*

В период новой экономической политики в разных регионах страны наблюдались перегибы при выполнении продовольственной разверстки (обязательная сдача крестьянами государству по твердым ценам всех излишков, а именно: сверх установленных норм на личные и хозяйственные нужды, хлеба и других продуктов).

Наряду с общеизвестным Антоновским мятежом в Тамбовской губернии, в Поволжье вспыхнуло так называемое «вилочное восстание»,

ставшее еще одной реакционной мерой крестьянства на гражданскую войну и политику «военного коммунизма». Начало ему было положено в феврале 1918 г. в с. Новая Елань, когда продовольственные отряды проводили изъятие у простого народа излишков труда как хлебом, так и подготовленными для посевов семенами. Количество зерна (88000 кг), необходимое для сдачи государству, оказалось просто неподъемным для крестьян, о чем они заявили руководителю продотряда. Однако он незамедлительно перешел к активным действиям, приказав взять под арест и закрыть в сарае несколько десятков человек, и не выпускать их до момента сдачи указанного ранее количества зерна.

В то время как оставшиеся сельские жители пытались выполнить требования продотряда, его руководитель и другие члены отряда проявили к ним грубость и нескрываемый цинизм. В одном из дворов села был устроен ссыпной пункт, куда крестьяне приносили последние зерна пшеницы и ржи. Вместо того, чтобы заниматься сбором семян, члены продовольственного отряда высыпали их на снег, делая непригодными для последующего использования в качестве пищи.

На общем собрании сельчан было решено дать отпор подобным действиям, что и послужило началом «вилочного восстания». Крестьяне отбили оборону продотряда тем оружием, которое у них имелось – сельскохозяйственным инвентарем и освободили заложников. Вскоре после этого, подобные бунты вспыхнули в Татарии один за другим. Сельские жители смогли прогнать продовольственный отряд, которому не удалось покинуть село в полном составе из-за гибели нескольких его членов. Согласно архивным данным: в Бугульминском уезде волнениями было охвачено 22 волости, в Чистопольском – 12, в Мензелинском – 25. Постепенно «огонь» крестьянской войны охватил все Закамье и перекинулся на башкирские земли.

Восстание, вспыхнувшее в г. Чистополь, было подавлено армейскими частями, противопоставившими огнестрельное оружие крестьянским косам и вилам (из чего и следует название бунта). Совершенно ясно, что простому народу было нечем защищаться от пулеметного огня, который велся на поражение. Несмотря на отчаянное сопротивление необученных военной тактике крестьян, к середине весны очаги восстаний постепенно угасли. Ни одна тысяча крестьян была убита в результате кровопролитных столкновений. Сотни крестьян, участников бунтов были арестованы и переданы суду.

Неправомерные действия продотрядов по всей республике получили широкую огласку и осуждение. Правительство попыталось выявить причины вспыхнувших восстаний, в результате чего, основным виновни-



ком был признан руководитель продотряда, направленного в с. Новая Елань. К сожалению, признание провокационными действий продотрядов, не могли изменить ситуацию недоверия крестьян к правительству, в целом к проводимой им новой экономической политике на местах.

## **ВОСПРИЯТИЕ РЕКЛАМНОЙ ИНФОРМАЦИИ В МАССОВОМ СОЗНАНИИ**

*Айдарова Я.В., Фахуртдинова Л.А., Шитова М.А.*

Научный руководитель: Ю.Б. Шагбанова, канд. ист. наук, доцент  
(Казанский государственный технический университет  
им. А.Н. Туполева)

Реклама в современном информационном пространстве представляет собой технологию воздействия на общество, в целом. С другой стороны, восприятие массовым сознанием рекламной информации меняется, становится более динамичным. Современный потребитель не всегда обращает должное внимание на ту или иную рекламу, так как ее становится с каждым днем все больше, она разнообразна, но не всегда привлекает внимание искушенного потребителя. В связи с этим актуальность нашей темы не вызывает сомнения, тем более, важно помнить, что при создании и продвижении рекламной информации необходимо учитывать особенности человеческой психологии восприятия. Оно избирательно по своей природе. И определяется личными (индивидуальными) факторами и факторами, относящимися к внешним стимулам.

Объект исследования – особенности психологического воздействия рекламы на массовое сознание.

Предмет исследования – психологическое воздействие рекламы.

Гипотеза: в основу нашего исследования положено предположение о том, что реклама формирует социально-психологические установки в массовом сознании.

Для достижения поставленной цели, необходимо решить следующие задачи:

- раскрыть понятие, цели, задачи, функции психологического воздействия в рекламе;
- рассмотреть основные методологические подходы психологии рекламного воздействия;
- выявить условия и средства формирования психологического воздействия в рекламном сообщении;

- исследовать механизмы психологического воздействия через содержание рекламного сообщения;
- выявить приемы и способы формирования психологического воздействия в рекламном сообщении;
- разработать оптимизацию видов защиты от негативного информационно-психологического воздействия в рекламном сообщении.

Практическая значимость данной работы заключается в том, что в ней проанализированы материалы, которые в дальнейшем могут использоваться при разработке рекламных сообщений и их использовании в процессе воздействия на массовое сознание.

## **ВЛИЯНИЕ СМИ НА МАССОВОЕ СОЗНАНИЕ**

*Шкирдов А.И.*

Научный руководитель: М.П. Волков, докт. филос. наук, профессор  
(*Ульяновский государственный технический университет*)

Информации в современном обществе отводится важное место, которое она не занимала ни в традиционном, ни в модернизирующемся мире. Благодаря возрастающим возможностям СМИ информация с высокой скоростью доходит до потребителя, многократно тиражируется и активно внедряется в сознание масс, воздействуя на эталоны, нормы и ценности деятельности, поведения и коммуникации как основных форм активности человека.

Увеличение количества информации породило новую форму общения, которая свойственна городским территориям с большим скоплением людей, - массовую коммуникацию. Массовая коммуникация понимается как процесс производства массовой информации и ее дальнейшего распространения при непосредственном общении или с помощью СМИ на большие и рассредоточенные аудитории. Передача информации на значительные территории и возможность ее неоднократного и практически одновременного воспроизведения позволяет активно влиять на формы воздействия СМИ на массу - субъекта-носителя массового сознания.

Способности СМИ значительно влиять на массовое сознание были подмечены давно. Улучшение технических возможностей СМИ существенно раздвинуло границы манипуляции массовым сознанием, которое легко и без труда поддается влиянию. «Масса не имеет собственного мнения, поскольку она неприспособленна к теоретическому мышлению, поэтому в результате любое мнение в нее приходится втискивать извне и под давлением» [1], а умелое использование информации создает широкие возможности внушения масс со стороны СМИ.

В информационную эпоху роль СМИ в формировании общественных ценностей, ориентаций и воззрений все больше и больше возрастает. Масс-медиа стали глубже проникать в жизнь людей и оказывать целенаправленное воздействие на массовое сознание. Это привело к тому, что индивиды, составляющие массу, стали жить в мире информационных стереотипов, внушаемых СМИ и задающих выбор модели жизненной стратегии.

На современном этапе СМИ трансформировались из простых средств передачи, обработки и поиска информации в средства, контролирующие внутренний мир человека. Вместо того, чтобы расширять границы человеческого сознания, давать ему самостоятельность в суждениях, современные СМИ все жестче контролируют сознание масс с помощью внушаемых стандартов поведения. Стремясь донести до потребителя информацию, масс-медиа выполняют свою первенствующую задачу - сделать так, чтобы в массовом сознании эта информация вызвала реакции, соответствующие требованиям заказчика, в лице которого могут выступать как частные лица, так и компании, и обеспечивающие высокую эффективность манипулятивных технологий.

Обширное разнообразие СМИ (пресса, радио, телевидение, Интернет), казалось бы, должно вести к индивидуализации характера, деятельности и сознания человека, предоставлять ему возможность выбора: читать или не читать газеты, слушать или не слушать радио, смотреть или не смотреть телевизор, а если смотреть, то какой телеканал или программу. Но, на мой взгляд, это только иллюзия, у человека нет выбора. Большинство людей смотрит телевизор, причем популярные программы и телешоу. Они читают те же статьи в журналах и газетах, которые читает большое число других людей, слушают те же радиопередачи, отдыхая дома или работая.

Нынешняя ситуация порождает неоднозначность оценки СМИ. С одной стороны, развитие массовой коммуникации и СМИ позитивно влияет на осведомленность человека об окружающем мире, но с другой стороны, их развитие увеличивает контроль над сознанием масс. Тем самым СМИ и массовая коммуникация в числе первых стандартизируют взгляды, поведение людей, вырабатывают сходство их реакций, чем наносится невосполнимый урон индивидуальности и уникальности личности.

Однажды Уинстон Черчилль сказал, что тот, кто владеет информацией, тот владеет миром. Можно с уверенностью говорить о том, что тот, кто контролирует СМИ, в состоянии влиять на воззрения людей, их поведение и в целом на массовое сознание в обществе.

#### ЛИТЕРАТУРА

1. *Ortega-y-Gasset J. Der Aufstan der Massen. B.: Folk Verlag, 1959.*

## **ВНУТРИКОРПОРАТИВНЫЙ PR: ОСОБЕННОСТИ РАБОТЫ С ПЕРСОНАЛОМ В МЕЖДУНАРОДНОЙ АВИАКОМПАНИИ**

*Артемьева Т.В.*

Научный руководитель: О.В. Шиняева, докт. соцоил. наук, профессор  
(*Ульяновский государственный технический университет*)

В международных компаниях заметно осложнен процесс создания единого информационного пространства в силу удаленности и разделенности ее персонала, высокого уровня образования сотрудников, их стремления к получению достаточного количества информации о компании. Автор рассматривает данную проблему на примере ведущего российского авиаперевозчика на чартерных линиях ООО «Авиакомпания Волга-Днепр».

В ходе исследования была подробно изучена структура внутрикорпоративных связей с общественностью данной компании и их основные функции. По результатам анализа вторичной информации практически 73 % сотрудников авиакомпании удалены от центрального офиса, поэтому информационное воздействие на них оказывать крайне сложно, что ведет к нарушению целостности коллектива. Одной из главных для 39 % сотрудников остается проблема информированности о деятельности компании, а также о своих коллегах, с которыми они не могут систематически общаться. По результатам экспертного опроса роль системы внутрикорпоративного PR определена как ведущая в сплочении персонала, эксперты высказали полное доверие корпоративным каналам передачи информации. Публикуемая информация оперативна и актуальна, в большинстве случаев соответствует интересам персонала. Среди слабых сторон присутствуют недостаточное влияние на мотивацию сотрудников, неполное разъяснение через корпоративные каналы миссии и целей компании, неэффективность трансляции норм поведения и традиций, недоступность публикуемой информации абсолютно всем сотрудникам компании, в частности, летной и авиационной службам.

По итогам контент-анализа основными темами корпоративных изданий являются производство, работа с персоналом, продвижение здорового образа жизни, развитие бизнеса, проектная деятельность, корпоративное управление. Более половины материалов направлены, в первую очередь на передачу информации, нежели на мотивацию сотрудников. Результаты исследования стали основой проекта, разработанного автором в целях повышения эффективности внутрикорпоративных связей с общественностью авиакомпании.

## ИНФОРМАЦИОННАЯ ПОЛИТИКА РЕСПУБЛИКИ ТАТАРСТАН

*Ваганова И.Д.*

Научный руководитель: Д.К. Сабирова, докт. ист. наук, профессор  
(Казанский государственный технический университет  
им. А.Н. Туполева)

Проблема взаимодействия со средствами массовой информации актуальна, как для президента Республики Татарстан, так и для всех представителей государственного механизма. Власть осознает необходимость налаживания коммуникации с гражданским обществом. Общая задача СМИ и государства – сохранение и упрочнение существующей социально-политической системы, обеспечение ее нормального функционирования.<sup>1</sup> Неотъемлемой составляющей деятельности органов власти Республики Татарстан является государственная информационная политика, благодаря которой происходят направленные действия по становлению информационного общества.

Основные направления государственной информационной политики:<sup>2</sup>

- недопущение подчинения СМИ конъюнктурным интересам власти и бизнеса и усиления возможности их влияния на СМИ;
- регулирование уровня концентрации и монополизации СМИ;
- защита интересов региональных рынков массовой информации и содействие развитию местных СМИ;
- совершенствование национального законодательства в части гарантии свободы слова и информации, недопущение распространения насилия и нетерпимости через СМИ, обеспечение плюрализма СМИ, доступа к официальной информации.

Тенденции развития информационного пространства<sup>3</sup>:

1. Компьютеризация и интернетизация.
2. Глобализация.
3. Приватизация.

---

<sup>1</sup> Лукашук И.И. Средства массовой информации, государство / И.И.Лукашук - М.: Стольный град, 2001. – С.14.

<sup>2</sup> Дзялошинский И.М. Информационное пространство России: структура, особенности функционирования, перспективы эволюции / И.М. Дзялошинский - М.:Престиж, 2001. – С.26.

<sup>3</sup> Дзялошинский И.М. Информационное пространство России: структура, особенности функционирования, перспективы / И.М. Дзялошинский. М.: Престиж, 2001. – С.24.

В настоящее время в Республике Татарстан сложилось насыщенное информационное пространство с большим количеством электронных и печатных средств массовой информации, обеспечивающих отражение широкого спектра мнений различных слоев общества. В связи с этим основными целями информационной политики Министерства информатизации и связи Республики Татарстан является переход к открытому постиндустриальному интеллектуальному обществу.<sup>1</sup> Информационная политика РТ реализуется через информационную деятельность Министерства информатизации и связи со СМИ, его выставочную и презентационную деятельность, а также через проведение конференций и международное сотрудничество. Общей тенденцией современного этапа развития мирового медиaproстранства стало применение новых возможностей передовых технологий. В связи с этим развитие и совершенствование инфраструктуры информационного пространства в рамках общемировых тенденций является актуальным с точки зрения развития Республики Татарстан, как одного из передовых высокотехнологичных и развитых регионов Российской Федерации.

Утверждена ведомственная целевая программа «Совершенствование и развитие инфраструктуры информационного пространства Республики Татарстан в 2011-2013 годах», цель которой - поддержка и развитие инфраструктуры информационного пространства, в том числе электронных и печатных средств массовой информации, издательств и массовых коммуникаций в Республике Татарстан.

Внедрение современных информационных технологий в деятельность органов государственной власти Республики Татарстан способствует полномасштабной интеграции республики в мировое информационное пространство. Этот процесс оказал наиболее существенное влияние на два аспекта развития внешних связей Татарстана:

1. Формирование системы информационного обеспечения внешних связей Республики Татарстан;

2. Создание «информационного представительства» Татарстана в глобальном информационном пространстве компьютерной сети Интернет.<sup>2</sup>

---

<sup>1</sup> Информационная политика [Электронный ресурс] – Министерство информатизации и связи - Режим доступа: <http://mcrt.tatar.ru/rus/info.php?id=126369>, свободный. – загл. с экрана. – яз. – рус. (Дата обращения: 15.03.2011 г.).

<sup>2</sup> Интеграция Республики Татарстан в мировое информационное пространство [Электронный ресурс] – Интеграция Республики Татарстан в мировое информационное пространство - Режим доступа: [http://www.skorp.ru/index.php?name=Files&op=view\\_file&lid=677](http://www.skorp.ru/index.php?name=Files&op=view_file&lid=677), свободный. – загл. с экрана. – яз. – рус. (Дата обращения: 15.03.2011 г.).

## **КОЛЛЕКТИВНЫЙ ПОРТРЕТ ПЕРВЫХ СТУДЕНТОВ КАИ (ПО МАТЕРИАЛАМ ЛИЧНЫХ ДЕЛ)**

***Баранцева А.С., Криворучко А.В.***

Научный руководитель: А.В. Сыченкова, канд. ист. наук, доцент  
*(Казанский государственный технический университет  
им. А.Н. Туполева)*

Казанский авиационный институт организован 5 марта 1932 года совместным постановлением Главного управления авиационной промышленности (Глававиапром) Наркомата тяжелой промышленности и секретариата Татарского обкома ВКП (б). В составе института предусматривалось 2 отделения – аэродинамическое и самолетостроительное. В 1934 г. состоялся первый выпуск инженеров-механиков по самолетостроению с аэродинамическим уклоном.

Массовым источником информации о студентах КАИ являются материалы их личных дел, сохранившихся в архивах. Из материалов автобиографии можно узнать такого рода информацию, как: дата и место рождения студента, социальное положение, сведения о жизни до поступления в КАИ, принадлежность к партии и т.д.

Информацию о студентах можно было почерпнуть из анкет или опросных листов, а именно: семейное положение, профессия и специальность, воинская обязанность, постоянное местожительство, работа в советах, кооперативах, профсоюзах, партии, комсомоле и т.п. Также в личных делах студентов присутствовали и другие документы, которые помогли нам составить коллективный портрет студентов 1931-1940 годов: диплом (показатель успеваемости), различные справки, выписки, запросы, удостоверения, рапорты и отзывы. Используя вышеуказанные документы, мы составили обобщающий портрет студентов КАИ 1931-1940 годов. Были рассмотрены личные дела 70 студентов.

В ходе анализа вышеупомянутых сведений можно сделать вывод, что студенты КАИ 1932-1937 годов происходили из разных уголков СССР. Важным фактом является возраст студентов, он кардинально отличается от среднего возраста современных студентов очной формы обучения. Дата рождения колеблется в широких пределах с 1897 года до 1912 года включительно. Им было от 19 до 25 лет на момент поступления. По национальной принадлежности выделяются следующие основные группы студентов: русские (большинство), татары; редко - украинцы, белорусы, удмурты, евреи, крышены, чувашаи. Большинство студентов происходили из семей рабочих и крестьян.

Подавляющее большинство студентов перед поступлением в МАИ или КАИ окончили рабфаки (52 %), но встречаются и такие, которые имели только общее образование (11 %). Сравнительно небольшое количество студентов успели пройти военную службу перед тем, как поступать в вуз (39 % из 23 мужчин).

Профессиональный состав студентов был очень разнообразным: столяр, набойщик, педагог, педагог-пропагандист, колхозник, стригальщица, военный, литейщик, помощник машиниста, грузчик, чертежник, авиационный техник, ремонтный рабочий, кузнец, сборщик-клепальщик и т.д. (а также многие не имели профессии, но все же где-то работали – 18,5 %). Почти все студенты были членами профсоюза РАТАП (профсоюза, который объединял работников автомобильной, тракторной и авиационной промышленности). Но есть те, кто состоял в профсоюзе строительных рабочих, РАБИРОС и ВРСМ (Всероссийский Союз Молодежи).

С 1924 по 1930 гг. членами ВЛКСМ - Всесоюзный Ленинский коммунистический союз молодежи – стали около 44 % студентов КАИ. Больше половины студентов были беспартийными, другие были членами ВКП (б) (11 человек) и ИЛКСМ (1 человек).

Большинство КАИстов жили за счет госстипендии и лишь несколько человек – на свою заработную плату.

Многие из них имели неплохие успехи в учебе, с отличием проходили учебную практику. После окончания института все они были трудоустроены на различные авиастроительные предприятия.

## **КОРПОРАТИВНЫЙ САЙТ КАК СРЕДСТВО СВЯЗЕЙ С ОБЩЕСТВЕННОСТЬЮ**

***Бубекова С.С.***

Научный руководитель: Н.М. Галимуллина, канд. ист. наук, доцент  
(*Казанский государственный технический университет  
им. А.Н. Туполева*)

Корпоративный интернет-сайт является еще одним важнейшим инструментом работы специалиста по связям с общественностью в глобальной Сети. При этом очень важно отметить, что, согласно сложившейся мировой практике, именно на PR-специалистов возлагаются обязанности по подготовке и написанию информационного содержания корпоративных веб-сайтов. При работе над содержанием веб-сайта нужно всегда помнить, что самым ценным на сайте является уникальная информация.



Как пишет М. Хейг, «основная причина, почему люди выходят в Интернет, – это получение информации, а не желание потратить деньги». Практика функционирования корпоративных веб-сайтов показывает, что наибольшее распространение получили следующие типовые информационные блоки или разделы стандартного веб-сайта: история организации; обращение к посетителям сайта от первого лица организации; профиль деятельности, услуги организации; анонсы проводимых организацией мероприятий; часто задаваемые вопросы и ответы на них; конференции для посетителей; вопросы представителям (руководителям) организации; чаты; обратная связь.

Федеральная служба по экологическому, технологическому и атомному надзору (Приволжское Управление Ростехнадзора) имеет интернет-сайт <http://www.gosnadzor-kazan.ru/>.

В разделе «Пресс-служба» содержатся интервью, выступления, пресс-конференции руководителя Федеральной службы по экологическому, технологическому и атомному надзору Н.Г. Кутьина, Руководителя ПУР Петрова Б.Г., фоторепортажи, конкурсы среди средств массовой информации, пресс-релизы для СМИ, статьи по проблемам промышленной и экологической безопасности, электронные версии журнала «Промышленная и экологическая безопасность», журнала «Промышленность и безопасность».

В разделе «Основная деятельность» указана информация по всем видам деятельности Ростехнадзора, например: в подразделе Экспертиза промышленной безопасности указаны перечень экспертных организаций, осуществляющих деятельность в области промышленной безопасности опасных производственных объектов (ОПО), а также анкета; рекомендуемая структура материалов обоснования намечаемой деятельности; образец заполнения формы представления сведений о деятельности экспертных организаций.

В смежном разделе «Общественная приемная» можно задать вопрос специалистам Приволжского управления Федеральной службы по технологическому, экологическому и атомному надзору. Граждане имеют возможность направить различные интересующие их вопросы через раздел «Обратная связь». Здесь они могут задать вопрос специалистам Приволжского управления Ростехнадзора в связи с вступлением в силу Закона РФ от 2 мая 2006 года № 59-ФЗ «О порядке рассмотрения обращений граждан Российской Федерации» вопросы, поступившие должностному лицу по информационным системам общего пользования, регистрируются и рассматриваются в порядке, установленном для письменных обращений граждан.

«Информация для субъектов бизнеса» ответы на часто задаваемые вопросы и смежные разделы: вопросы и ответы по безопасной эксплуатации производственных зданий и сооружений.

«Новости» сообщают о новостях сайта, так например, за добросовестный труд, профессиональную компетентность, высокую квалификацию, проявленную инициативу при проведении проверок нефтеперерабатывающих заводов нефтеперерабатывающих заводов вышел ПРИКАЗ о награждении медалью Юбилейная «290 лет» Федеральной службы по экологическому, технологическому и атомному надзору некоторых сотрудников.

В разделе «Об Управлении»: задачи управления, Положение об Управлении, структура, отделы, руководство, биография руководителей управления, историческая справка, контакты, вакансии, бюджет.

В разделе «Территориальные отделы» приводится информация по отделам: Приволжский территориальный отдел, Нижнекамский территориальный отдел, Приволжское управление Ростехнадзора на территории Чувашской Республики, Приволжское управление Ростехнадзора на территории Республики Марий Эл, Юго-Восточный территориальный отдел, Челнинский территориальный отдел.

Кроме того, на интернет-сайте Ростехнадзора приводится структура надзора, история, обзор прессы, перечень ведомственных образовательных учреждений и раздел документов.

Важно отметить, что в рамках Федеральной целевой программы «Электронная Россия» создан проект, в котором активно участвует Ростехнадзор.

Таким образом, сайт исследуемой организации соответствует требованиям, предъявляемым к сайтам как средству связей с общественностью. Особо хочется отметить наличие такой важной черты как интерактивность сайта.

## **РАЗРАБОТКА СРЕДСТВ PR ПОДДЕРЖКИ ДЕЯТЕЛЬНОСТИ ЦЕНТРА КАЗАХСКОЙ КУЛЬТУРЫ «АК ЖОЛ» В САМАРСКОЙ ОБЛАСТИ**

***Буртиева А.К.***

Научный руководитель: В.В. Гридина, преподаватель  
(*Самарский государственный технический университет*)

В настоящее время национально-культурные казахские центры на территории Самарской области представляют собой небольшие группы

этнических казахов республики Казахстан. Несмотря на отдельное проживание казахских семей за пределами своей этнической родины и практическое отсутствие связей с ней, они сохранили самобытность культуры, которая даже в Казахстане подверглась изменениям в виде новшеств, не свойственных казахской культуре. Сохраняя свою ментальность, многие национально-культурные казахские центры, находясь вдали от исторической родины, могут раствориться в стране проживания. Можно утверждать, что сегодня, особенно после событий на Манежной площади в Москве, национально-культурные центры являются необходимым источником формирования общественного мнения своего этноса. Для эффективности деятельности таких центров необходимо проведение PR-кампаний, которые позволят сформировать положительный образ диаспоры, чтобы в дальнейшем повысить авторитетность организации и успешно управлять мнением целевой аудитории. Кроме того, к числу задач подобных центров относится сохранение и передача этническим поколениям культурного наследия. На территории Самарской области существует Самарская Региональная Казахская национально-культурная автономия (СРКНКА) - Общественная организация «АК ЖОЛ» («Светлый путь»). Автономия создана с целью объединения граждан РФ, относящих себя к казахам для их самостоятельного решения вопросов сохранения самобытности, развития казахского языка, образования, казахской национальной культуры.

Необходимость проведения PR-кампании очевидна, поскольку целевые группы общественности не воспринимают «Ак Жол» как действенную, активную организацию.

В процессе подготовки PR-кампании были разработаны средства PR-поддержки для СРКНКА с целью повышения уровня восприятия организации целевыми аудиториями.

Методикой исследования было выбрано анкетирование, которое проводилось как среди участников организации, так и среди казахов, не являющихся членами организации.

Опрос показал, что 60 % респондентов имеют достаточно полное представление о проводимых организацией мероприятиях, 18 % имеют прямое отношение к организации и проводимым мероприятиям, 16 % считают, что организация имеет достаточные полномочия для проведения крупномасштабных межнациональных мероприятий.

На вопрос о повышении уровня доверия к организации и причинах низкой посещаемости собраний СРКНКА «Ак Жол» 36 % опрошенных ответили, что необходимо проводить больше молодежных мероприятий и снизить стоимость входных билетов; 30 % считают, что причина заключается в отсутствии времени, желания, интереса, материальных средств; 20 %

полагают, что причина в руководстве, которое не может заинтересовать казахскую общественность; 8 % считают, что нет необходимости что-либо менять; 4 % ответили, что организация не известна, ей необходима реклама. Реальные предложения и идеи по повышению имиджа организации смогли предложить лишь 2 % респондентов. 50 % респондентов готовы принимать участие в деятельности организации, 36 % отказываются оказывать свою помощь, остальные имеют желание при отсутствии времени для участия в деятельности СРКНКА «Ак Жол».

Анализируя результаты анкетирования, можно сделать вывод, что популярность СРКНКА «Ак Жол» возрастает, однако информация об организации в большей степени передается путем «сарафанного радио». Это требует, в свою очередь, использования более эффективных средств передачи информации о деятельности «Ак Жол». Также участникам СРКНКА «Ак Жол» необходимо уделять больше внимания более качественной подготовке мероприятий и проводить их с учетом интересов основной целевой аудитории (молодежи). При этом необходимо учитывать такие факторы, как доброжелательное отношение к новичкам, организация регулярных неформальных встреч и других мероприятий.

## **ОЦЕНКА ЭФФЕКТИВНОСТИ СПЕЦИАЛЬНЫХ PR-МЕРОПРИЯТИЙ**

*Асылгараева А.А.*

Научный руководитель: Н.М. Галимуллина, канд. ист. наук, доцент  
*(Казанский государственный технический университет  
им. А.Н. Туполева)*

Не существует одного единственного, уникального и всеобъемлющего инструмента или технологии, на которые можно было бы полностью положиться при оценке эффективности специальных мероприятий по связям с общественностью, обычно необходимо комбинировать различные оценочные технологии.

Оценить PR-эффективность можно лучше в том случае, если уже заблаговременно идентифицирован и принят спектр основных организационных сообщений, которые организация хочет донести до целевой аудитории, сама целевая аудитория, ее характеристики, отличительные черты и непосредственно коммуникативные каналы при распространении сообщений. Процесс оценки PR никогда не должен быть изолирован и сведен только непосредственно к PR-составляющим, необходимо старать-

ся при любых возможных обстоятельствах сочетать PR-планы и действия со всеми основными бизнес-целями, задачами, стратегиями, тактикой и политикой организации в целом.

Сложность оценки эффективности специального события заключается еще и в том, что событие призвано работать не на сиюминутное повышение продаж, а на долговременные задачи поддержания имиджа бренда. Невозможно измерить эффект от воздействия события непосредственно сразу после его проведения. К тому же все средства и критерии оценки специального мероприятия напрямую зависят от его целей. В качестве показателей эффективности могут выступать: 1) мнение участников события; 2) публикации в СМИ (соответствие источника целевой аудитории); 3) непосредственное наблюдение за участниками во время проведения события.

А. Н. Чумиков предлагает выделять две группы измерений эффективности: Прямые, непосредственные, точные измерения: \_ количество отреагировавших на полученную информацию субъектов (запрос дополнительных сведений); количество пришедших на мероприятие; количество СМИ, разместивших информацию о событии, а также размер и характер сообщений.

Косвенные, приблизительные, ориентировочные измерения: процент участников, изменивших свое отношение к продукту; процент участников, совершивших желательные для организатора действия в направлении бренда; процент участников, изменивших свои интересы, потребности или ценности в соответствии с ожиданиями организатора.

Маргарита Серeda предлагает несколько показателей для оценки эффективности проведенного специального события: имидж компании; налаживание и поддержание отношений с партнерами; узнаваемость торговой марки.

Сегодня для оценки эффективности событий все чаще используются два метода: резонансный и социологический.

Резонансный метод за основные показатели принимает индекс цитирования (количественный показатель) и коэффициент соотношения положительных и отрицательных публикаций (качественный показатель). При этом число сообщений в СМИ после проведенного специального события не должно быть единственным средством оценки эффективности. Тогда за точку отсчета может быть взята степень известности компании/бренда и мнение целевой аудитории до и после события.

Социологический метод связан с замерами мнения целевой аудитории до начала события и после его окончания.

Его преимуществом является то, что он позволяет укладывать в числовые рамки такие нерациональные показатели, как лояльность к марке и отношение к бренду. Но его недостаток заключается в субъективной оценке полученных данных.

Для того чтобы оценить прошедшее событие, возможно также провести измерение следующих показателей: число участников (общее и по категориям) – в данном случае целесообразно создать портрет участника события; активность участников; эффективность рекламных каналов (измерение количества медиаканалов, которые сообщают о событии); удовлетворенность участников; финансовые показатели.

Если акцентировать внимание на денежном выражении результатов, то возможно использовать следующую схему. После выхода в СМИ публикаций по итогам события необходимо ознакомиться с рекламными расценками опубликовавших материалы изданий. Таким образом, можно сопоставить сумму на рекламные расходы, если бы они были, с действительными расходами.

Но все же существующие методики не дают возможности вычислить эффективность по однозначной и четкой формуле. Важным моментом здесь является то, что эффективность специального события прежде всего определяется целью его проведения.

## **ТАТАРСТАН В РАМКАХ ПРАВОВОЙ УНИФИКАЦИИ: 1999 – 2004 ГОДЫ**

*Губайдуллин Д.И.*

Научный руководитель: Л.В. Агеева, доцент  
(*Казанский государственный технический университет  
им. А.Н. Туполева*)

Со второй половины 1999 года в новейшей истории России начался сложный политический процесс по реформированию Государственного устройства страны. В 2000 году в Российской Федерации образовалось 7 федеральных округов, над каждым из которых был назначен Полномочный представитель Президента РФ. Было положено начало длительному процессу унификации правовой и законодательной базы регионов с центром.

На тот момент Республика Татарстан имела десятилетний опыт формирования собственной правовой базы. 30 августа 2000 года проходило празднование 10 лет со дня принятия декларации о Государственном Суверенитете Республики Татарстан.

2 июня 2000 года в Москве Президент В.Путин представил руководителям республик и областей своего Полномочного представителя в Приволжском федеральном округе Сергея Кириенко. Президент особо подчеркнул, что создание федеральных округов не направлено на ущемление прав субъектов Федерации, а также не должно способствовать ослаблению регионального звена управления. Главной же функцией президентских полпредов, по словам главы государства, должно стать «создание эффективной системы действий федеральных округов на местах».

27 июня Конституционный Суд Российской Федерации по запросу группы депутатов Государственной Думы вынес определение о проверке соответствия Конституции Российской Федерации отдельных положений конституций других республик - Республики Адыгея, Республики Башкортостан, Республики Ингушетия, Республики Коми, Республики Северная Осетия - Алания и Республики Татарстан. Тем же числом в целях согласования законодательства Республики Татарстан с Конституцией Российской Федерации и федеральными законами в была создано рабочая группа.

Правовая база Конституции РТ свидетельствовала о том, что народ республики является единственным носителем суверенитета и источником власти, исключая тем самым, что таким источником является многонациональный народ Российской Федерации. 59 статья Конституции РТ предоставляло право приостановление действий законов РФ на территории РТ. 61 и 62 статьи Конституции РТ придавали республике статус субъекта международного права в качестве суверенного государства.

За период с 2000 по 2005 годы в Государственный Совет республики Татарстан поступило 89 актов прокурорского реагирования. Было оспорено 52 республиканских закона, в том числе Конституция Республики Татарстан, и 4 постановления парламента.

В Верховный суд Татарстана Прокуратура республики направила 28 заявлений о признании противоречащими федеральному законодательству отдельных норм законов Республики Татарстан и постановлений Государственного Совета. Решениями Верховного суда РТ признаны противоречащими федеральному законодательству нормы 22 республиканских законов.

Процесс унификации правовых баз в России был призван четко разделить полномочия разных уровней власти. Минимизировать потенциальное конфликтное поле. Предостеречь от необоснованных попыток вмешательства федеральных структур в сферу исключительной компетенции регионов.

## **ФОРМИРОВАНИЕ ИМИДЖА ПОЛИТИКА СРЕДСТВАМИ С ОБЩЕСТВЕННОСТЬЮ**

*Даутова Г.Р.*

Научный руководитель: А.В. Сыченкова, доцент  
*(Казанский государственный технический университет  
им. А.Н. Туполева)*

Имидж – это целенаправленно сформированный образ какого-либо лица, явления, предмета, выделяющий определенные ценностные характеристики, призванный оказать эмоционально-психологическое воздействие на кого-либо в целях популяризации, рекламы и т.п.

Имидж политика – это специально формируемый образ в глазах различных социальных групп. Он возникает не спонтанно, а благодаря целенаправленным усилиям, как самого политика, так и его PR-команды. Но иногда он возникает и вопреки их воле и желаниям как результат деятельности других недружественных политиков с помощью различных средств и прежде всего средств массовой информации.

Для современного политика, руководителя, соблюдение определенного имиджа – осознанная необходимость. Те руководители, которые понимают это, в большинстве своем, добиваются больших успехов в своей деятельности, по сравнению с теми, кто пренебрегает данным обстоятельством.

Составляющие имиджа довольно многочисленны и разнообразны, однако, основных компонентов немного. Первое впечатление – это одно из важнейших составляющих имиджа. Внешний вид, одежда, осанка – очень мощные факторы, на основании которых складывается первое впечатление о человеке.

Необходимым качеством для политического лидера является его способность квалифицированно аккумулировать и адекватно выражать в своей деятельности интересы широких масс. Решающей способностью лидера, отличающей его от вожака, является его инновационность, т.е. способность постоянно выдвигать новые идеи, или комбинировать и совершенствовать их. От политического лидера требуется не просто сбор и инвентаризация интересов масс, и потакание этим интересам, а именно их новаторское осмысление, развитие и коррекция. Важнейшим качеством должна быть политическая информированность лидера. Политическая информация описывает, прежде всего, состояние и ожидания различных социальных групп и институтов, по которым можно судить о тенденциях развития их взаимоотношений между собой, с государством и различны-



ми общественными институтами. Следующее необходимое качество - лексикон политического лидера. Нынешний профессиональный лексикон политических лидеров очень густо окрашен современными терминами, без глубокого их понимания. К тому же большинство людей не способны понять эти термины.

Средства связей с общественностью, с помощью которых формируется имидж политика:

- ведение сайта;
- активное взаимодействие со СМИ (работа пресс-служб, специализированные парламентские передачи);
- активная работа в общественных приемных;
- посещение различных мероприятий, которые близки народу: спортивные матчи, встречи, торжества, выезд на «места», т.е. в туда, где существуют проблемные ситуации, с целью их решения, соболезнования пострадавшим и т.д.

Формирование имиджа политика включает в себя различные технологии совершенствования поведения, жестов, поз, речей и произнесения подходящих слов. Политики благодаря имиджмейкерам получают благополучное и полезное для общества прошлое (написание биографий), дружные семьи, наделяются профессиональными качествами (спортсмен, шахматист), т.е. приобретают «очеловеченный» образ, с усилением выгодных для него качеств.

Если мы говорим, что живем в демократическом обществе, то мнение населения о политическом деятеле имеет ключевое значение для его дальнейшей деятельности. А только тот политик, который имеет поддержку и доверие у населения, если ему доверяют, может добиться успеха.

## **КОРПОРАТИВНЫЙ ИМИДЖ РЕКЛАМНОГО АГЕНТСТВА**

*Кульментьева М.В.*

Научный руководитель: Н.М. Галимуллина, канд. ист. наук, доцент  
(Казанский государственный технический университет  
им. А.Н. Туполева)

С целью повышения доходности своей деятельности рекламные агентства должны использовать самые различные маркетинговые инструменты и подходы. Рекламные агентства, как и любые другие предпринимательские структуры, действующие в условиях жесткой конкурентной борьбы, не могут не применять в своей деятельности маркетинговые тех-

нологии. Они выступают одним из важных факторов повышения конкурентоспособности рекламных предпринимательских структур на отечественных и международных рынках. Одной из технологий является формирование позитивного имиджа агентства. Любая организация стремится к позитивной известности, которая увеличивает ее конкурентное преимущество, позволяя найти свою нишу, определить желаемый статус на рынке, уменьшить сопротивление конкурентов ее действиям, привлечь потребителей и партнеров, качественно и количественно увеличить свои ресурсы (финансовые, информационные, материальные, человеческие), т.е. способствует росту и развитию организации.

Корпоративный имидж – это случайно или целенаправленно формируемый образ организации. Это имидж всей корпорации; он является совокупностью чувств и оценок целевых аудиторий, общественности. Управление имиджем – деятельность, направленная на его неслучайное формирование, поддержку и осознанные изменения. Можно сказать, что имидж носит множественный характер. Число и специфика имиджей организации, равны количеству контактных групп общественности. К ним относятся сотрудники, партнеры, инвесторы, финансовые аналитики, брокеры, депутаты, местные жители, журналисты, чиновники и т.д.

Каждой группе общественности преподносятся разные аргументы.

Имидж организации у потребителей составляют представления людей относительно характеристик, которыми, по их мнению, обладает предложение организации: качество, дизайн, известность торговой марки; предоставляемые организацией сервисные услуги и система скидок; цена на продукцию; представления потребителей о заявленной цели и стратегиях организации, фирменный стиль. Немаловажное значение оказывает наличие глубоких теоретических знаний персонала агентства, приобретение статуса эксперта, об этом, в частности можно судить по наличию научных публикаций на сайте («АМК-Статус», РА «ГрАни»), проведению обучающих мастер-классов (РА «ГрАни»).

Бизнес-имидж организации складывается из представлений партнеров об организации как субъекте деловой активности, у финансистов (финансовые аналитики, брокеры, инвесторы) как крепкой в финансовом отношении, эффективно управляемой и кредитоспособной организации. На формирование бизнес имиджа оказывают влияние целый ряд факторов, к примеру миссия агентства, с которой часто начинается знакомство заказчика и клиента (в случае предварительного отбора партнера для выполнения заказа посредством анализа веб-представительств агентств).

Социальный имидж организации формируется в представлении заинтересованных групп общественности с позиции социальной ответст-

венности (спонсорство, поддержка общественных движений, участие в решении проблем экологии, здравоохранения). Учитывая, что спонсорская деятельность как одно из проявлений корпоративной социальной ответственности, а также стабильности, финансовой устойчивости компании влияет на формирование положительного имиджа компании, необходимо привести яркие примеры подобного взаимодействия: ежегодные спонсоры Всероссийской олимпиады по связям с общественностью (г. Казань) «АМК-Статус», РА «ГрАни», агентство «PRIMUS-studio».

Имидж для госструктур мнение чиновников разных уровней власти формируется убеждением в стремлении организации соблюдать законы и действовать этично, чтобы они в свою очередь не ограничивали ее деятельность.

Внутренний имидж предприятия формируют представление персонала о своей организации, сотрудники в данном случае рассматриваются как важный источник информации для внешней аудитории.

Причем «приоритеты групп общественности в имиджевой работе могут меняться, – пишет И.В. Алешина, госструктуры, регулирующие деятельность отраслей, разборчивые потребители, широкая российская или деловая международная общественность могут занимать различные приоритеты в коммуникациях организации».

## **СТАНОВЛЕНИЕ И РАЗВИТИЕ «БЕРЕЖЛИВОГО ПРОИЗВОДСТВА» В РЕСПУБЛИКЕ ТАТАРСТАН**

*Курцев Т.И.*

Научный руководитель: Д.К. Сабилова, докт. ист. наук, профессор  
(Казанский государственный технический университет  
им. А.Н. Туполева)

«Бережливое производство» уже повсеместно признается как наиболее эффективный, надежный и мало затратный путь компаний к выходу из кризиса и повышению конкурентоспособности в глобальном масштабе. Методы Лин<sup>1</sup> позволяют без капитальных затрат значительно повысить производительность, значительно улучшить качество продукции или услуг, сократить издержки, время производственного цикла и дефектность.

---

<sup>1</sup> Лин (или “Lean Thinking”) – это американская версия производственной системы Тойота. Термин “Lean Manufacturing” изначально был переведен на русский язык как «Бережливое производство».

Цель данной работы – рассмотреть развитие идей «Бережливого производства» в Татарстане.

В республике эта система применяется на практике не так давно. Сначала ее брали на вооружение отдельные промышленные предприятия, например, в 2006 году начали внедрять принципы бережливого производства на ОАО «КАМАЗ». В 2007 году начинают применять основные инструменты ЛИН на ОАО «Казанькомпрессормаш», ОАО «ПО ЕлАЗ», ОАО «КМПО». В 2008 году к ним присоединяется ООО «Татнефть-Мех-Сервис». В ноябре 2009 года в городе Набережные Челны состоялся межрегиональный форум с повесткой дня «Бережливое производство: принципы, инструменты, опыт». Что положило начало более масштабному подходу к «Бережливому производству».

Началась планомерная работа по популяризации системы среди промышленных предприятий. В феврале 2010 года в Кабинете Министров Республики Татарстан в режиме видеоконференции прошел мастер-класс ведущего ЛИН-тренера Майкла Вейдера (США). В марте состоялись: II международная LEAN-Конференция в г. Набережные Челны, семинар «Производственная система и активизация производственных участков» с представителями малого и среднего бизнеса г. Набережные Челны. В ноябре Межрегиональный форум «Лин-менеджмент – гарант успешного бизнеса» в г. Елабуга.

Специалистами КГТУ им. А.Н. Туполева совместно с ТПП «Закарье» был разработан комплекс учебных программ «Современные методы организации, управления и технологии бережливого производства», апробируемый на площадках промышленных предприятий республики. Основанием послужило распоряжение Кабинета Министров Республики Татарстан от 05.04.2010 г. за № 524-р.<sup>1</sup>

В целях дальнейшего внедрения принципов бережливого производства в республике при участии промышленных предприятий, научно-образовательных центров, профильных министерств и ведомств была разработана концепция Целевой программы «Бережливое производство» в Республике Татарстан на 2011-2013 годы.<sup>2</sup>

---

<sup>1</sup> Бережливое производство [Электронный ресурс] – Министерство промышленности и торговли - Режим доступа: <http://mpt.tatar.ru/rus/info.php?id=217781>, свободный. – загл. с экрана. – яз. – рус. (Дата обращения: 15.03.2011 г.).

<sup>2</sup> Полезные информационные материалы по Бережливому производству [Электронный ресурс] – Министерство промышленности и торговли - Режим доступа: <http://mpt.tatar.ru/rus/info.php?id=210141>, свободный. – загл. с экрана. – яз. – рус. (Дата обращения: 15.03.2011 г.).

На сегодняшний день в республике элементы методики «Бережливого производства» внедряют порядка 30 предприятий.

Таким образом, 2010 год стал началом первого этапа реализации в Татарстане проекта «Бережливое производство», который был направлен на популяризацию данной методики с целью вовлечения в процесс максимального количества предприятий. Эффективность данного этапа во многом обусловлена системной и слаженной работой всех участников: предприятий, Торгово-промышленной палаты РТ, Ассоциации предприятий и предпринимателей РТ, представителей науки и органов государственной власти.

## **РОЛЬ МУНИЦИПАЛЬНЫХ АРХИВОВ В СИСТЕМЕ АРХИВНОЙ СЛУЖБЫ РЕСПУБЛИКИ ТАТАРСТАН**

*Лобанов Е.М.*

Научный руководитель: Ф.М. Нуриахметова, канд. филос. наук,  
профессор

*(Казанский государственный энергетический университет)*

Муниципальный архив – структурное подразделение органа местного самоуправления муниципального района, городского округа или муниципальное учреждение, создаваемое этим органом, которые осуществляют хранение, комплектование, учет и использование документов Архивного фонда Российской Федерации, а также других архивных документов.

В настоящее время муниципальные (районные) архивы – наиболее динамично развивающаяся часть архивов страны. Они являются самым многочисленным звеном в системе Архивной службы Российской Федерации. Их роль в организации и развитии архивного дела в России постоянно возрастает, значение муниципальных архивов в жизни конкретного региона становится все более многоаспектным. Работа муниципальных архивов тесно связана с нуждами миллионов людей, обращающихся к ним, в основном, за справками социально-правового характера. Обеспечивая сохранность архивных документов, их комплектование и использование, муниципальные архивы содействуют органам местного самоуправления в решении возложенных на них задач, а также реализации конституционных прав граждан.

История развития архивного дела на районном уровне в масштабах всей страны начинается с конца 1920-начала 1930-х гг. Первые районные

архивы ТАССР появились в октябре 1927 г. В 1929-1930 гг. они стали наиболее многочисленным звеном в сети государственных архивов Татарстана. В данный момент времени в Республике Татарстан действует 44 муниципальных архива: 42 архивных отдела исполкомов муниципальных образований и 2 архивных отдела исполкомов городских округов г. Казани и г. Набережных Челнов. В них сосредоточено около четверти архивного фонда республики, что составляет 1,2 млн ед. хранения.

В настоящее время перед муниципальными архивами РТ стоит целый ряд проблем, которые требуют безотлагательного решения:

- требующая улучшения материально-техническая база;
- информатизация муниципальных архивов;
- активизация использования документов муниципальных архивов, которые являются ценной источниковедческой базой по изучению истории районов;
- кадровое обеспечение, социальная защищенность работников муниципальных архивов.

Подводя итог вышесказанному, следует отметить, что основные проблемы в решении стоящих задач в области организации архивного дела муниципальных образований РТ – необходимость больших финансовых вложений, а также наличия высокопрофессиональных кадров, сохранения преемственности при их смене. Наличие всего 1 или 2-х специалистов в сфере архивного дела приводит к тому, что они успевают лишь справиться с потоком поступающих запросов, на остальные направления деятельности остается минимум времени. Решение стоящих перед архивами муниципалитетов задач необходимо для повышения качества и эффективности их деятельности, для их становления как полноценных информационных и культурных центров муниципальных образований, для исследования вопросов исторической и культурной самоидентификации народов РТ.

## **РОЛЬ PR-СПЕЦИАЛИСТА В ФУНКЦИОНИРОВАНИИ ПРЕДПРИЯТИЯ**

*Мандрик Ю.В.*

Научный руководитель: Т.В. Фадеева, ст. преподаватель  
(*Ульяновский государственный технический университет*)

Термином «PR-специалист» обозначается не технический работник, участвующий в производстве PR-продукции, а работник высокой

квалификации, осуществляющий консультационную, аналитическую и управленческую деятельность.

Таким образом, главная цель – выявить роль PR-специалиста в функционировании предприятия, с помощью анализа мнений экспертов и контент-анализа документов. Предприятий на рынке много, и всем необходимо иметь свое лицо, быть узнаваемыми, отличными от конкурентов. И как раз PR-специалист поможет решить эти задачи. Поэтому самое главное для него – четко и ясно представлять политику управления компанией, ее цели, ее миссию. В первую очередь, PR-специалист должен реализовывать определенную стратегию, разработанную согласно миссии компании, кроме того от каждого сотрудника службы требуется постоянное взаимодействие со всеми целевыми аудиториями. [1]

Его основные обязанности – формировать имидж предприятия, продвигать его интересы, налаживать контакты со СМИ и организовывать специальные мероприятия. [2]

PR-специалист – правая рука руководителя, так как он оценивает отношение к фирме партнеров, конкурентов и, конечно, клиентов, а также помогает изменять это отношение в лучшую сторону. [5]

PR-специалист – всегда отличный оратор, психолог, переговорщик, он также может стать прекрасным консультантом и тренером руководителя и коллектива в целом, подготовить к сложной встрече, ответственному мероприятию, поможет написать речь.

Кроме этого, PR-специалист может обеспечить хорошие взаимоотношения с прессой, радио и телевидением, если это будет необходимо руководителю и организации в целом. [3]

Один из главных навыков PR-специалиста – умение видеть ситуацию целиком, не разрозненные события, а процесс, взаимосвязь фактов. Если он сможет воспользоваться аналитическими способностями и представить схему решения или модель поведения, то хороший результат и верный путь, по которому необходимо двигаться не заставят себя долго ждать. [4]

Таким образом, PR-специалист – ценный сотрудник в производственном функционировании предприятия, который действует на благо предприятия, следуя миссии и стратегии.

#### ЛИТЕРАТУРА

1. *Алешина И.В.* Паблик Рилейшнз для менеджеров и маркетеров.- М.: Гном-пресс, 1997. - электронная книга, источник <http://socioline.ru>. - С. 90-92.

2. *Виноградов, В.Г.* Эффективный PR-отдел в компании. Управление, кадры, реальный результат / В.Г.Виноградов // Управление персоналом.-2004.- № 4.-С.17-18.

3. *Коханов, Е.Ф.* Общение как взаимодействие социальных субъектов (к основам социальной психологии паблик рилейшнз) // Менеджмент в России и за рубежом.-2001.- № 5.-С.49-59.

4. *Мамонтов А.А., Горкина М.Б., Манн И.Б.* PR на 100 %. Как стать хорошим менеджером по PR – М.: Альпина Паблишер, 2003, 216 с.

5. *Смирнова И.* PR-менеджер - человек, призванный приносить успех./ И. Смирнова // «Кадровое дело». – 2005. - № 7. – С.18.

## **КОММУНИКАЦИОННАЯ ПОЛИТИКА АВИАКОМПАНИЙ В КРИЗИСНЫХ СИТУАЦИЯХ**

***Марченко О.В.***

Научный руководитель: Н.М. Галимуллина, канд. ист. наук, доцент  
*(Казанский государственный технический университет  
им. А.Н. Туполева)*

Авиакомпании в ходе своей деятельности сталкиваются с множеством проблем, способных перерасти в кризисную ситуацию. По информационному охвату аудитории кризисы авиакомпаний можно разделить на группы: кризисы, имеющие огласку среди сотрудников самой компании, аэропортов(недовольство сотрудников заработной платой и пр.); кризисы, имеющие огласку среди пассажиров путем непосредственного контакта (задержки рейсов и пр.); кризисы, имеющие широкую огласку среди массовой аудитории (крупные аварии, катастрофы и пр.). При этом каждому виду кризиса должна соответствовать определенная коммуникативная политика. Пример - задержки рейсов.

Согласно статистике Росавиации, среднее количество задержанных рейсов за 2010 год составляет 10 % от общего числа вылетов. Авиакомпания Татарстан за прошедший год осуществила 7042 рейса, из которых 398 было задержано, 36 000 пассажиров оказались в ожидании времени вылета, а следовательно, накапливали негативный опыт сотрудничества с авиакомпанией. Показатель задержек рейсов авиакомпании Аэрофлот составляет 3 % за год, т.е. 350 000 человек остались недовольными качеством предоставляемых услуг.

При такой статистике авиакомпаниям необходимо серьезно подойти к вопросу разработки коммуникационной политики в случае проблемных ситуаций. В настоящий момент большинство перевозчиков разрабатывают положения о действиях в сбойных ситуациях (антикризисные программы), но они не включают психологические аспекты проблемной ситуации.



Проведя исследование поведения пассажиров во время задержки рейса, были получены следующие результаты: главным показателем формирования негативного отношения к авиакомпании является причина задержки рейса. Разумеется, пассажиры более лояльны к перевозчику в случае непригодных метеоусловий. Но при задержке рейса по любой другой причине у 83 % пассажиров развивается крайне неблагоприятное отношение к авиакомпании, когда всего 17 % сохраняют спокойствие и беспристрастность.

Причиной задержки рейса могут стать проблемы в работе служб аэропорта, загруженность воздушных трасс и другие причины, не контролируемые перевозчиком. Тем не менее, пассажиры, не разбираясь в нюансах организационного процесса, возлагают всю вину на авиакомпанию. Следовательно, основная проблема перевозчика при задержке рейса - формирование негативного отношения к компании, зачастую не имеющего оправданного основания. Цель авиакомпании в данном случае - предотвратить процесс созревания либо нарастания неблагоприятного отношения. Задачи, которые стоят перед авиакомпанией, включают: контроль настроения пассажиров; выявление истинных причин недовольства; быстрое реагирование на требования пассажиров; предоставление информации, способной направить суждения пассажиров в нужное русло; убеждение пассажиров в отсутствии вины со стороны перевозчика либо, при очевидной вине, фокусирование внимание пассажиров на других вопросах, возможность отвлечь пассажиров от основной проблемы и представление фактов в защиту компании.

На практике представитель компании не способен выполнить поставленные задачи из-за негативного восприятия работника компании пассажирами: в момент задержки рейса негодование пассажиров обращено к конкретному сотруднику. Представитель воспринимается как авиакомпания в целом. Информация в защиту перевозчика не воспринимается пассажирами в качестве объективной и убедительной.

Наиболее эффективным представляется создание групп специального реагирования. Группы, состоящие из сотрудников компании, прошедших специальное обучение и тренировки, внедряются в группу пассажиров, не выдавая истинных намерений. Выступая в качестве таких же пассажиров, сотрудники групп специального реагирования смогут завоевать наибольший авторитет своим суждениям и высказываниям, нежели официальный представитель компании. Поэтому задачи коммуникационного процесса будут выполнены наиболее эффективно. Специальная подготовка таких кадров позволит им определять текущее настроение пассажиров, быстро реагировать на неблагоприятные изменения в отношении к

компании, а также подавать информацию, способную развить лояльность пассажиров.

В условиях высокой конкуренции авиакомпания должны принимать меры по защите своей репутации. Согласно результатам опроса пассажиров, имидж компании занимает 3 место в списке критериев выбора перевозчика после расписания вылетов и стоимости билета. Но всего одна ситуация, воспринятая пассажиром крайне неблагоприятно, займет первое место в списке причин отказа от компании.

## **СПОРТИВНЫЕ МЕРОПРИЯТИЯ КАК СРЕДСТВО ФОРМИРОВАНИЯ КОРПОРАТИВНОЙ КУЛЬТУРЫ ОРГАНИЗАЦИИ**

*Махмутова И.И.*

Научный руководитель: И.Г. Гоношилина, канд. филос. наук, доцент  
(*Ульяновский государственный технический университет*)

Роль спорта и спортивных мероприятий как составляющих корпоративной культуры очень скудно освещена в литературе. В большинстве публикаций речь идет об организационной культуре в целом. Поэтому актуальность данной работы заключается именно в ее новизне. Автор изучает место спортивных мероприятий в корпоративной культуре на примере ООО «Авиакомпания "Волга-Днепр"» как одной из крупнейших компаний г.Ульяновска, где участие сотрудников в спортивных соревнованиях является одним из важнейших направлений организации и функционирования корпоративной культуры.

Одним из основных компонентов интеграции персонала компании в ее спортивную жизнь следует назвать корпоративное издание «Будь здоров!». Цель издания – популяризация здорового образа жизни среди сотрудников ООО «Волга-Днепр». Около половины всех публикаций составляют статьи о спортивных мероприятиях, соревнованиях, проводимых компанией, и достижениях сотрудников предприятия в данной сфере. Все они носят агитационный характер, рассказывая о плюсах занятий спортом на примере конкретных сотрудников компании.

Автором данной работы был проведен экспертный опрос, направленный на выявление установок, мотивации, задействованных групп общестественности, корпоративных ценностей, транслируемых при участии в спортивной жизни компании. В нем участвовали инструктора по спорту, работники отдела по связям с общественностью, а также сотрудники, непосредственно принимающие участие в спортивных мероприятиях.

Одним из главных выводов при анализе ответов экспертов является тот факт, что занятия спортом и участие в спортивных мероприятиях благоприятно сказываются на социально-психологическом климате в коллективе. Работа в команде на спортивной площадке улучшает взаимопонимание внутри коллектива, при условии, что все члены команды благожелательно и позитивно настроены по отношению друг к другу. Вопросы делового характера в рабочее время решаются гораздо быстрее. Причем взаимоотношения улучшаются не только между представителями одного звена – горизонтально (например, специалистами одного или разных подразделений), но и вертикально – между начальниками и подчиненными. В результате организация работы в офисе происходит более качественно, и поставленные цели достигаются быстрее.

При перечислении ценностей, передаваемых в процессе спортивного мероприятия, на первом месте называются командный дух и сплоченность. Затем идут «чувство плеча» и установление эффективных межличностных отношений.

Среди целей, преследуемых организацией спортивных мероприятий, называются: пропаганда здорового образа жизни; командообразование (тимбилдинг); профилактика заболеваний и улучшение качества здоровья персонала. Одна из главных целей – повышение уровня лояльности сотрудников к компании и руководству. Исследования, ежегодно проводимые отделом по работе с персоналом на тему лояльности, говорят о положительной динамике этого аспекта. В 2010 году наблюдалось повышение показателя уровня лояльности по статусу в среднем по компании на 2 % (73 %), сравнимое с показателем 2009 года (71 %). При распределении опрошенных работников по стажу также была выявлена следующая тенденция: особо заметен рост показателя у сотрудников, проработавших менее двух лет (68 % в 2009 г. и 76 % в 2010 г.). Это обусловлено тем, что люди, проработавшие в компании менее двух лет, еще находятся в стадии ожидания. В остальных случаях рост показателя происходит за счет межличностных отношений внутри коллектива, что создает комфортные условия для работы.

По сравнению с 2009 годом наблюдается рост показателей по всем трем составляющим лояльности – эмоции («хочу»), знания («надо»), поведение («должен»). И было выявлено, что в среднем по компании среди всех трех составляющих немного преобладает составляющая эмоций. Удовлетворенность психологическим климатом в компании стала основной причиной роста эмоциональной составляющей. Как следствие роста эмоциональной составляющей, растет и уровень вовлеченности в работу, принятие основных норм и ценностей компании (вторая составляющая

ляльности), и готовность прикладывать усилия в интересах компании (поведенческая составляющая).

Можно сделать вывод, что спортивные мероприятия должны присутствовать в системе корпоративных взаимоотношений организации, если она нацелена на долгосрочное и стабильное развитие. Спорт как один из способов коммуникаций между сотрудниками является важной частью современной модели организационной культуры предприятия.

## **ИНТЕРНЕТ-ТЕХНОЛОГИИ В ДЕЯТЕЛЬНОСТИ ТУРИСТИЧЕСКОГО АГЕНТСТВА**

*Молчанова Е.В.*

Научный руководитель: Н.М. Галимуллина, канд. ист. наук, доцент  
*(Казанский государственный технический университет  
им. А.Н. Туполева)*

В настоящее время сеть Интернет является наиболее мощной Информационно-технологической системой в мире. Она используется для различных отраслей человеческой деятельности, включая потребности индивидуального пользователя.

Сеть Интернет позволяет в значительной степени повысить оперативность и качество связи, снизить затраты на коммуникации и командировки, расширить географию деятельности, круг клиентов и партнеров. По оценке М.В. Емельяновой, большинство из вышеперечисленных возможностей Интернета в настоящее время используется в туристской сфере. Однако особый интерес у туристских организаций вызывают следующие формы использования глобальной сети: коммуникации и эффективная связь; реклама и продвижение туристского продукта; маркетинговые исследования; электронная презентация фирмы и ее туристского продукта; использование возможностей электронных международных и межрегиональных туристских выставок, ярмарок; использование системы бронирования и резервирования; самостоятельное формирование тура и приобретение туристской путевки; использование электронных каталогов туристского продукта по странам и направлениям; - получение страноведческой информации, оперативного прогноза погоды в различных странах мира, расписания движения различных видов транспорта; получение оперативной информации по тарифам и ценам для отелей, ресторанов, различных перевозчиков и другим туристским услугам; использование сети Интернета для взаиморасчета; создание виртуального туристского офиса и др.

Возможности Интернет могут быть использованы для формирования и продвижения туристского продукта, а именно: поиска и систематизации требуемой информации; маркетинговых исследований; эффективной рекламы туристских услуг; поиска партнеров; бронирования и резервирования туристских услуг; реализации туристского продукта; анализа эффективности принятой рекламной стратегии и др.

Быстрые, надежные коммуникации в глобальной мировой сети позволяют в перспективе проводить продвижение туристского продукта с большей эффективностью. Особенно это касается Интернет рекламы. Прежде всего, необходимо сделать эту рекламу привлекательной, что достигается специальными приемами оформления информации, которыми хорошо владеют профессиональные дизайнеры. Следующим шагом по продвижению рекламы является выбор места ее размещения. Реклама Интернет не имеет территориальной привязки. Она одинаково доступна потребителям, как из данного города, так и из любой точки планеты. Информацию лучше всего разместить на специализированном туристском WWW-сервере. В этом случае можно рассчитывать на качественное обслуживание специалистами по данной (туристской) области деятельности. Материалы в сети требуют технического обслуживания, сопровождения и развития. Поэтому их необходимо размещать там, где качество этого обслуживания выше, даже если носитель находится и в другом городе или стране.

Стремительное развитие Интернета постепенно меняет и отношение туристских фирм к рекламе. Так, например, некоторые европейские турфирмы стали сокращать объемы публикуемой газетной рекламы, отдавая предпочтение размещению своей информации в Интернете. Вместо больших рекламных объявлений в газетах теперь часто можно встретить маленькие блоки с указанием адреса информационной страницы в Интернете.

## **СОЗДАНИЕ БРИК: УЧАСТНИКИ, ЦЕЛИ И СТРАТЕГИЯ (ОБЩАЯ ХАРАКТЕРИСТИКА)**

*Мифтахова А.*

Научный руководитель: Д.В. Шмелев, доцент  
(*Казанский государственный технический университет  
им. А.Н. Туполева*)

Концепция БРИК – под этим сокращением скрываются первые буквы названий четырех государств. Бразилия, Россия, Индия и Китай во-

шли в международное пространство в 2001 г. Сформулированная аналитиками банка «Голден Сакс», идея была призвана объяснить возникновение и развитие новых мировых рынков, которые представляются перспективными для будущих инвесторов. Тем не менее, прогнозы о выдвигании в XXI в. в авангард мирового развития новых государств-лидеров появились задолго до этого и по самой своей логике вытекают из доктрины многополярного мира, которая все более прочно утверждается в международных отношениях в качестве их системообразующей основы.

Члены БРИК характеризуются как наиболее быстро развивающиеся крупные страны. Выгодное положение этим странам обеспечивает наличие в них большого количества важных для мировой экономики ресурсов: Бразилия – богата сельскохозяйственной продукцией; Россия – крупнейший в мире экспортер минеральных ресурсов; Индия – дешевые интеллектуальные ресурсы; Китай – обладатель дешевых трудовых ресурсов.

У стран БРИК – гигантский потенциал развития. Совокупная площадь территорий стран БРИК, где расположены огромные запасы природных и сырьевых ресурсов, составляет более четверти суши планеты. Здесь проживает около 40 % населения Земли. Объединенный валовой внутренний продукт «четверки» уже сейчас превышает ВВП США, а к 2050 г., по экспертным оценкам, превзойдет соответствующий показатель Соединенных Штатов Америки более чем в четыре раза. Далеко позади останутся нынешние лидеры Евросоюза – Германия, Великобритания и Франция. т.е., возникнет новая геополитическая реальность, которую никто не сможет игнорировать. Кстати, по оптимистическим расчетам, вышеописанное состояние может материализоваться и значительно раньше – уже к 2025 г.

Так что же такое БРИК? Прежде всего – это отражение новых методов реализации многосторонней дипломатии. Несомненно, БРИК является определенным аналогом «большой восьмерки». Это такая же площадка для обсуждения интересующих участников крупных мировых проблем и, возможно, принятия по ним согласованных решений. Реакция на мировой экономический кризис, изменение климата планеты, продовольственная и энергетическая безопасность, стратегическая стабильность и т.д. Эти и другие темы являются предметом для обсуждения на форумах «большой четверки», которые с 2009 г. стали саммитами. Вполне возможно, что в перспективе к различным форумам БРИК проявят интерес и другие страны. Опять же по аналогии со встречами «большой восьмерки», которым сопутствуют различные дискуссионные форматы с участием большого круга участников.

16 июня 2009 г. в том же Екатеринбурге состоялась первая встреча лидеров государств БРИК – Луиса Игнасио Лулы да Сильвы, Дмитрия Медведева, Манмохана Сингха и Ху Цзиньтао. Стратегические предложения стран БРИК по реорганизации мировой финансовой системы и мировой экономики достаточно известны. Они были четко обозначены на саммите G20 в Лондоне, хотя Китай и Россия высказывали их более решительно, а Индия и Бразилия – более осторожно: 1) строгое регулирование и надзор финансовых рынков во всем мире; 2) планомерный, поэтапный выход из мирового валютного режима, в котором основной резервной валютой является доллар США; 3) реструктуризация МВФ и усиление роли специальных прав заимствования (SDR) в качестве переходного резервного механизма; 4) создание новой мировой резервной валюты, в перспективе основанной на «корзине» природных материалов и валют.

Сотрудничество в рамках БРИК будет развиваться постепенно, по мере накопления взаимного доверия и опыта, скоординированной деятельности там, где наши интересы совпадают. Применительно к международной безопасности, речь идет прежде всего о борьбе с терроризмом и экстремизмом, противодействия другим вызовам и угрозам.

## **ПРОДВИЖЕНИЕ УНИВЕРСАДЫ 2013 СРЕДСТВАМИ СВЯЗЕЙ С ОБЩЕСТВЕННОСТЬЮ В РЕГИОНАХ РОССИИ (НА ПРИМЕРЕ УЛЬЯНОВСКА)**

*Маннапова Л.Р*

Научный руководитель: А.В. Сыченкова, канд. ист. наук, доцент  
(*Казанский государственный технический университет  
им. А.Н. Туполева*)

Актуальность данной работы заключается в том, что недостаточное информационное освещение Универсиады 2013 может привести к негативным последствиям: отсутствие внимания и вовлеченности целевой аудитории относительно данного события, негативная окраска Универсиады 2013 (подозрения относительно расходования бюджета, возможная критика состава участников основных мероприятий, критика излишнего заострения внимания на Казани).

В качестве объекта воздействия был выбран город Ульяновск. Для оценки информационного освещения Универсиады 2013 в городе Улья-

новск был проведен мониторинг Интернет - ресурсов, который выявил низкий уровень осведомленности жителей города Ульяновск об Универсиаде.

Цель проекта: продвижение и популяризация Универсиады 2013 в городе Ульяновск.

Задачи:

- разработать план взаимодействия с целевой аудиторией;
- организация информационно-просветительской работы по продвижению Универсиады 2013;
- привлечь молодежь к участию в подготовке и организации;
- повысить уровень осведомленности жителей Ульяновска об Универсиаде 2013.

Целевая аудитория: молодые и активные люди в возрасте 16-30 лет, жители г. Ульяновска.

Стратегия реализации проекта включает:

- взаимодействие со студенческими и региональными СМИ;
- проведение специальных мероприятий;
- взаимодействие с молодежными организациями Ульяновска.

Тактика:

- Взаимодействие с молодежными общественными организациями: в частности, с Ассоциацией начинающих журналистов Ульяновской области УОМОО «МИЦ» и молодежным общественным движением «Ассоциация учащейся молодежи». Результатом сотрудничества должна стать помощь в подготовке и написании информационных материалов, посвященных Универсиаде 2013, содействие в организации специальных мероприятий;

- организация и проведение специальных мероприятий («Универсиада без границ», конкурс «Поймай Универсиаду в объектив», мастер-классов и конкурсов для начинающих журналистов);

- работа со СМИ (организация пресс-туров, а также с целью повышения информационного освещения Универсиады 2013 и событий, связанных с ней, планируется организовать конкурс для начинающих и профессиональных журналистов).

Каналы коммуникации: телевидение, печатные средства, радио, Интернет ресурсы.

В рамках данного проекта критериями оценки эффективности служат:

- заинтересованность СМИ в освещении специальных мероприятий;
- количество публикаций и материалов на данную тему в средствах массовой информации;



- количество положительных отзывов среди целевой аудитории;
- количество участников мероприятий;
- количество привлеченных к реализации проекта партнеров;

Правильное использование технологий связей с общественностью позволит сформировать положительное отношение общественности к Универсиаде 2013, и популяризовать данное событие в Ульяновске.

## **НАЦИОНАЛЬНАЯ БИБЛИОТЕКА ТАТАРСТАНА – ОДИН ИЗ ФАКТОРОВ СВЯЗИ С ОБЩЕСТВЕННОСТЬЮ**

***Морозова О.Г.***

Научный руководитель: Н.Ф. Банникова, канд. ист. наук, профессор  
*Самарский государственный аэрокосмический университет  
им. академика С.П. Королева*

В трудное послевоенное время советское государство ставит задачи подъема народного образования и культурного строительства. С этой целью в 1945-1948 гг. партия и правительство принимает ряд решений, направленных на поднятие идейного уровня агитационно-просветительной работы в массах, на значительное оживление деятельности учреждений культуры. В составе республиканских комитетов по делам культурно-просветительных учреждений были образованы библиотечные управления, руководящие библиотечным строительством на территории республики, края или области.

Национальная библиотека Республики Татарстан – это единственная публичная библиотека мира, занимающаяся вопросами комплектования, сохранения и распространения татарской книги и литературы о республике.

В первые послевоенные годы книжный фонд Республиканской научной библиотеки увеличился с 188434 в 1946 г. до 227247 книг в 1950 г. [1]. Большую часть составила литература на русском языке – 197645 экз., татарском языке – 24960 экз., иностранном языке – 4551 экз., языках народов СССР – 91 экз. (начали приобретать лишь в конце 1949 г.) [2].

Сегодня фонд библиотеки насчитывает более 3 млн экземпляров произведений печати и других видов документов, в том числе 78 (105) тыс. книг на татарском языке, и свыше 80 тыс. изданий на западноевропейском и восточных языках [3].

В первую послевоенную пятилетку обслуживание читателей и книговыдача возросла. Связано это было, прежде всего, с окончанием Великой Отечественной войны и возвращением домой огромного числа военных и эвакуированных, а так же обслуживание библиотекой военнопленных. Если в 1946 году Республиканскую библиотеку посетило 229619 человек, то в 1950 году посещаемость выросла до 343430 человек [4]. Книга выдача и выдача газет возросла 1,6 и 1,2 раза с 1946 по 1950гг. (с 384152 до 620146 книг, с 254097 до 322030 газет) [5]. В основном пользовалась спросом литература посвященная общественно-политической обстановке в стране и мире в целом, художественная, техническая, естественнонаучная, оборонная, сельскохозяйственная, по медицине, а также по вопросам четвертой пятилетки и к избирательной компании (на русском, татарском и иностранных языках).

Все более активно использовалась массовая работа библиотеки по распространению информации. Наиболее распространенными видами массовой работы были книжные выставки, читательские конференции, литературные вечера, лекции и доклады, кружки, консультации, передача информации по радио, библиографические обзоры и т.д.

Содержанием справочно-библиографической работы Республиканской библиотеки являлось широкое разъяснение указов, законов, постановлений послевоенного времени и других документов. Справочная работа включала такие услуги, как: выдача библиографических справок, в том числе и письменных, на русском и татарском языках (их количество за 4 года увеличилось с 5769 в 1946 г. до 8616 в 1950 г.; [6]. составление рекомендательных списков и указателей литературы на русском и татарском языках (их количество увеличилось с 46 в 1946 г. до 52 в 1950 г.; [7]. систематический просмотр и подбор центральных и местных периодических изданий и новинок книг для пополнения предметно-тематических картотек отдела; регулярное пополнение печатных карточек журнальных статей и рецензий; систематический просмотр картотеки для выявления устаревшей негодной литературы.

Методическая работа Республиканской библиотеки как центра для библиотек города и республики в рассматриваемый период продолжала расширяться. Методкабинет оказывал помощь библиотекам в усилении работы по повышению культурного уровня трудящихся, в приобретении знаний, улучшении работы с сельскохозяйственной литературой, в приведении в строгий порядок книжного хозяйства библиотек, постановки учета и отчетности. Для этого сотрудниками Республиканской библиотеки

постоянно делались выезды в библиотеки республики (городские, районные, сельские). Таким образом, Национальная библиотека Татарстана в послевоенный период проводила многогранную работу по связям с различными группами населения, учитывая их интересы.

#### ЛИТЕРАТУРА

1. НАРТ. Ф. 5892. Оп. 1. Д. 240. Л. 10; Д. 266. Л. 4 об.
2. НАРТ. Ф. 5892. Оп. 1. Д. 266. Л. 4 об.
3. Национальная библиотека Татарстана. Казань: Милли китап, 1997. С.6.
4. НАРТ. Ф. 5892. Оп. 1. Д. 240. Л. 15; Д. 266. Л. 5.
5. НАРТ. Ф. 5892. Оп. 1. Д. 240. Л. 17; Д. 266. Л.6.
6. НАРТ. Ф. 5892. Оп. 1. Д. 240. Л. 32; Д. 266. Л. 10 об.
7. Там же.

## РОССИЙСКО-БРИТАНСКИЕ ОТНОШЕНИЯ НА СОВРЕМЕННОМ ЭТАПЕ

*Мугинова Л.*

Научный руководитель: Д.В. Шмелев, доцент  
(Казанский государственный технический университет  
им. А.Н. Туполева)

Отношения между такими противоречивыми державами, как Россия и Великобритания, никогда нельзя было назвать стабильными. В каждый из значительных периодов политика обоих государств постоянно менялась: от направленного сотрудничества до неаргументированных отказов. Можно поэтапно рассмотреть поведение данных стран в конкретных ситуациях мирового масштаба.

После распада СССР, отношения между Великобританией и Российской Федерацией улучшились, однако в 2000-х годах снова ухудшились из-за разногласий по экстрадициям. Вскоре, после вступления Г.Брауна в должность премьер-министра Великобритании, произошло резкое ухудшение российско-британских дипломатических отношений – британские власти выслали четырех российских дипломатов и ввели визовые ограничения для российских чиновников, Россия ответила аналогичными мерами. В конце 2007 г. российские власти издали постановление о закрытии отделений Британского совета в Санкт-Петербурге и Ека-

теринбурге в связи с нарушением российского и международного законодательства. Великобритания не согласилась с обвинениями, однако была вынуждена закрыть филиалы после оказанного на нее давления.

Серьезной проблемой в российско-британских отношениях остаются юридические споры, окрашенные политикой. В 2003 г. Россия запросила экстрадицию Б.А. Березовского и нескольких чеченских террористов. Великобритания отказалась. В мае 2007 г. Великобритания потребовала экстрадиции российского бизнесмена А. Лугового, подозреваемого в убийстве бывшего работника ФСБ А. Литвиненко, а Россия в экстрадиции отказала. Это разногласие развилось до депортации четырех российских дипломатов Великобританией, вскоре последующее депортацией четырех английских дипломатов Россией.

Нельзя не отметить решение Великобритании о поддержке Президента Грузии М. Саакашвили в период его категоричных мер по отношению к Южной Осетии. В данной ситуации Англия рассматривала Российскую Федерацию как атакующую сторону и отрицательно оценивала действия правительства РРРоссии.

Между Россией и Великобританией активно развивается сотрудничество в энергетической сфере. В сентябре 2003 г. в Лондоне на Энергетическом форуме были подписаны Коммюнике о сотрудничестве в области энергетики, Меморандум между двумя странами о строительстве Северо-европейского газопровода, по которому российский газ по дну Балтийского моря будет поступать в Германию, Нидерланды, Великобританию и другие страны.

Торгово-экономические и инвестиционные связи оказались в наименьшей степени затронуты факторами политической конъюнктуры. В товарной структуре нашего экспорта в Великобританию традиционно доминировали сырьевые товары (минеральное топливо, драгметаллы и т.д.) – более 90 %. В свою очередь две трети импортируемых британских товаров составляли машины, оборудование, средства транспорта. В условиях общего сокращения иностранных капиталовложений в российскую экономику с лета 2008 г. из-за глобального финансового кризиса Великобритания сохраняла лидирующие позиции среди иностранных инвесторов, а приток британского капитала по итогам трех кварталов продолжился. Текущие британские инвестиции, по данным Росстата, в 2008 г. – 14,9 млрд долл. (снижение на 43,3 % по сравнению с 2007 годом), что составило 14,4 % от общего объема поступивших в Россию в 2008 г. инвестиций и обеспечило Великобритании второе место после Кипра среди иностран-

ных инвесторов. Примечательно, что в большинстве регионов (за исключением Москвы и Санкт-Петербурга), куда поступает британский капитал, он существенно увеличился.

Продолжаются обмены в области культуры. Крупным событием в этой области стала прошедшая в январе-апреле 2008 г. в залах Королевской академии искусств в Лондоне выставка «Из России: французские и русские шедевры живописи 1870–1925 гг.». В свою очередь англичане организовали в Пушкинском музее выставку картин Дж. Тернера, а в музеях Кремля экспозицию «Два века Британской моды». В Великобритании регулярно проходят гастроли российских художественных коллективов и индивидуальных исполнителей.

Российско-британские отношения на современном этапе не отличаются стабильностью. Великобритания расценивает Россию как постоянное государство, однако по данным исследовательских опросов, наилучшим образом из стран Западной Европы относятся к нашей стране Греция, Исландия и Великобритания. Со стороны обеих держав наблюдается регулярная смена политика и кардинально разные решения. Оба государство пришли к пониманию, что целесообразно было бы оптимизироваться, в частности, за счет создания единой «стратегической» рабочей группы, которая сосредоточила бы внимание на насущных вопросах российского и британского бизнеса. В настоящее время главным направлением являются стабильное сотрудничество и объединение сил в борьбе с международными проблемами, что, безусловно, может привести к определенному положительному результату в российско-британских отношениях.

## **ВОСПРИЯТИЕ БАНКОВСКОГО БРЕНДА**

*Хабибулина А.Р., Шалдыбина Е.И.*

Научный руководитель: Т.В. Евстигнеева, канд. экон. наук  
(*Ульяновский государственный технический университет*)

В условиях жесткой конкуренции особую роль приобретает оценка собственной позиции на рынке банковских услуг в сознании текущих и потенциальных клиентов. Эмоциональное восприятие банковского бренда является важным фактором, определяющими мотивацию пользования его услугами. Точная оценка восприятия банка потенциальными и реальными

клиентами становится сегодня основой формирования коммуникативной стратегии.

В развитии коммуникационных связей банка интерес приобретает связь с такой целевой аудиторией, как молодежь. Лояльность к отдельным банковским структурам у молодых людей не сформирована из-за отсутствия опыта обращения и взаимодействия с банками. Поэтому важным сегодня для банка является знание того, какой образ банка сложился в сознании молодежи, а также определение ценностей и ожидания данной целевой аудитории для четного позиционирования собственного бренда.

Для анализа восприятия и оценки банковских брендов проведено исследование среди молодежи г. Ульяновска. В ходе исследования применены количественные методы сбора информации: личное формализованное интервью для оценки информированности о банковских брендах и анкетирование для оценки восприятия банковских брендов. Выборка составила 150 человек.

В результате проведения интервью определены уровень известности и узнаваемости банковских брендов. Безусловным лидером по известности (100 %) и узнаваемости (98 %) является Сбербанк. Уровень знания банковского бренда без подсказки значительно ниже. Например, название банка Ак барс вспомнили 40 % респондентов, тогда как логотип узнали 98 %. Низкий уровень узнаваемости у банков Юниаструм (2 %), Фиабанк (4 %), Банк Венец (2 %). Логотипы помогают вспомнить банк и идентифицировать название финансовой организации. Респонденты отмечали схожесть логотипов в цвете, что приводило к путанице идентификации названия бренда по логотипу.

Анализ данных анкетирования, отражает, что подавляющая часть респондентов (96 %) ассоциируют банк с возможностью решения финансовых проблем. Для 30 % участников опроса банк вызывает ассоциативный ряд таких понятий, как престиж и статус.

Для молодежи важными критериями, определяющими имидж банка являются: надежность банка (90 %), качество обслуживания (72 %), профессионализм работников банка (48 %), специальные предложения для постоянных клиентов (36 %).

Высокие показатели вспоминаемости банковской рекламы характеризуют (98 %) и Втб24 (42 %). Успешная банковская реклама, по мнению 60 % респондентов, - реклама, которая сообщает подробную информацию об услугах. 32 % респондентов отдают предпочтения рекламе банка, использующей яркий запоминающийся образ. Предоставление рекомендации клиентов для 22 % респондентов является залогом успешной банковской рекламы.

Изучение восприятия банковских брендов в исследовании осуществлялось по трем направлениям: банк как организация, банк в лице персонала и банк в лице клиентов. С помощью метода семантической дифференциации определили представления респондентов о банковских брендах. Респонденты имеют четкое представление того, что Сбербанк является государственным банком, а Бинбанк-негосударственным. Относительно определения статуса государственности банков Ак барс и Связь банк респонденты затруднились дать ответ. Положительная оценка широты предоставляемых услуг выражена относительно Сбербанка, Бинбанка. Респонденты не информированы об услугах банков Ак барс и Связь банк. По представлению молодежи работники банков Бинбанк, Сбербанк и Ак барс отличаются профессионализмом. Восприятие Сбербанка через образ типичных клиентов этого банка выражает следующую характеристику: консервативные клиенты, с доходами ниже среднего со средним и высшим образованием.

Среди молодежи большинство банковских брендов вызывают нейтральное впечатление, за исключением Сбербанка, Бинбанка, Втб24 и Ак Барс банка, получивших положительную оценку. Сегодня банкам следует расширять коммуникации с молодежью с целью завоевания внимания и развития лояльности к собственному бренду. Есть возможность заявить о бренде, максимально приближая его к ожиданиям и ценностям молодых и выражая это в предложении новых услуг, отвечающих тенденциям современности. Такой услугой может стать партнерство по кобрендинговой программе с организациями, пользующимися популярностью среди молодежи. Это позволит усилить банковский бренд и даст возможность развитию лояльности к банку.

## **КОММУНИКАТИВНАЯ ФУНКЦИЯ PR КАК ВАЖНЫЙ АСПЕКТ ФОРМИРОВАНИЯ ПОЛОЖИТЕЛЬНОГО ОТНОШЕНИЯ К РЕФОРМЕ ВЫСШЕЙ ШКОЛЫ**

*Ирвелина Т.И.*

Научный руководитель: И.А. Манахова, канд. филос. наук, доцент  
(*Ульяновский государственный технический университет*)

Болонский процесс представляет собой самую широкомасштабную реформу высшего образования в Европе за последние 30 лет. Его главная

цель заключается в создании общеевропейского образовательного пространства, в рамках которого полученная выпускниками квалификация была бы признана во всей Европе.

Трудность же процесса заключается в непонимании сути реформ студентами и преподавателями – т.е. теми, ради кого, собственно, она и была инициирована.

Для выявления отношения студентов и преподавателей к реформе высшего образования было проведено исследование. [3]

В целом «верхи» – руководители – гораздо выше, чем «низы» оценивают ход реформ, считая, что в высшей школе начался и, хотя и медленно, но идет процесс развития и совершенствования. Возможно, это связано тем, что руководство проинформировано о реформе на более высоком уровне, нежели преподаватели. «Низы» – преподаватели – занимают более консервативную позицию и считают, что реформа должна базироваться на наличном состоянии общества и его собственных культурных традициях, а не на традициях и стандартах, заимствованных за рубежом. Опыт внедрения данных инноваций в региональном вузе показал, что метод администрирования здесь слабо применим. [1]

Одним из самых эффективных средств коммуникации, на данный момент, является Интернет, в частности, для преподавателей, это сайты их вузов. Для оценки полноты предоставляемой информации о происходящих инновационных процессах в системе образования был проведен мониторинг сайтов крупнейших вузов Ульяновского региона, таких как УлГТУ, УлГУ, УлГПУ, УГСХА и двух наиболее крупных вузов г. Москва (МГУ им. М.В. Ломоносова) и г. Казань (КГТУ им. Туполева).

В результате мониторинга выяснилось, что региональные вузы на своих сайтах уделяют достаточно мало внимания вопросу реформирования системы образования и ограничились размещением нескольких основополагающих документов. При чем, данная информация не на всех сайтах находится в легком доступе, на страницах некоторых приходится изрядно постараться, чтобы получить интересующий материал. Это, естественно, затрудняет коммуникационный процесс с целевой аудиторией, а это в свою очередь, говорит о непродуманной PR работе с целевыми группами.

На сайтах же московского и казанского университетов, напротив, представлена развернутая информация, подготовленная специально для преподавательской аудитории. Помимо всех необходимых документов и положений, на сайте присутствуют современные методические материалы



(2010 – 2011 г.), в отличие от сайтов вузов Ульяновского региона, где размещены устаревшие методические указания, за исключением УлГУ.

Опираясь на эти результаты, можно предположить, что неоднозначное отношение к реформе, а по большей части отрицательное к ней отношение находится в прямой зависимости от малоинформированности, от того, насколько неграмотно выстроена коммуникация с преподавательским составом вузов.

Для того, чтобы обернуть отношение целевой группы в положительное русло и мотивировать ее на работу в новых условиях, необходимо применение комплекса PR технологий. В первую очередь, это, конечно, многоканальность обращения, не только через сайт вуза; необходимо использовать личные встречи с лидерами мнений, групповые встречи - обсуждения, подготовка печатной продукции – справочников и т.д. Только при правильной PR работе появится возможность изменить отношение негативно настроенной аудитории и стимулировать ее к включению в инновационный процесс, так как, в конечном итоге, на преподавателей направлена вузовская реформа и от них зависит ее ход.

#### ЛИТЕРАТУРА

1. *Гегель Л.А., Зубков В.Н., Николаев Г.Г.* Ценностные ориентации российской студенческой молодежи: социально-политический и образовательный аспекты (отчет о всероссийском социологическом исследовании). – М.: Парадиз, 2008.

2. *Кленина А.Н., Коляда И.Н.* Двухуровневая система высшего образования: взгляд работодателя // labourmarket.ru.

3. *Крымзин Д.Н., Скворцова М.А.* Отношение студентов к двухуровневой системе Высшего образования. – URL: [http://sisupr.mrsu.ru/2009-1/pdf/27\\_krymzin.pdf](http://sisupr.mrsu.ru/2009-1/pdf/27_krymzin.pdf).

## ИНТЕРНЕТ-КОММУНИКАЦИИ КАК ФАКТОР ИМИДЖА ПРЕЗИДЕНТА РФ

*Шалдыбина Е.И., Хабибуллина А.Р.*

Научный руководитель: Т.В. Евстигнеева, канд. экон. наук  
(*Ульяновский государственный технический университет*)

Одной из основных тенденций развития мирового сообщества является широкое применение новых информационных и коммуникацион-

ных технологий. Особую роль в этом процессе играет глобальная сеть Интернет, которая представляет собой специфическое интерактивное средство массовой коммуникации. Распространение информационных технологий превратилось в процесс, затрагивающий все сферы жизнедеятельности как отдельной личности, так и социума в целом. Феномен Интернет сейчас невозможно не учитывать и в политической жизни.

На данный момент глобальная информационная сеть представляет политику на двух уровнях. Первый – распространение политической информации. Информирование пользователей осуществляется через электронные версии СМИ, сайты политических партий и отдельных политических лидеров, новостные ресурсы. Второй уровень связан с использованием политики в качестве инструмента политической коммуникации, политических технологий (пример – электронные правительства).

Еще одной сферой применения Интернет-технологий является политическая имиджеология. Популярной практикой в демократических государствах является развитие интернет-коммуникаций главы государства. В основном они представлены в виде личных сайтов, страниц на официальных государственных сайтах, блогов, а так же персональных страниц в социальных сетях.

Дмитрий Анатольевич Медведев стал первым президентом РФ так широко применившим инструменты сети Интернет в создании своего имиджа. Его Интернет-коммуникации включают: личный веб-сайт и видеоблог. Сайт позволяет пользователям узнать больше о личности президента, его семье, интересах и увлечениях. Videоблог освещает важные события профессиональной жизни политика, а так же неформальные темы, интересующие Дмитрия Анатольевича (видео о смысле фотографии). Благодаря возможности комментирования посетители видеоблога могут обсудить поднятые в записях проблемы и поделиться своим мнением непосредственно с главой государства.

Для адекватной оценки видеоблога и личного сайта президента РФ проведен сравнительный контент-анализ его Интернет-коммуникаций со схожим опытом его зарубежных коллег – президента США Барака Обамы и канцлера Германии Ангелы Меркель. В рамках исследования Интернет-коммуникации оценивались по следующим критериям: визуальные характеристики (цветовое, техническое исполнение), качество и количество размещенной информации, наличие дополнительных ресурсов, возможность обратной связи с читателями и другие.

В ходе анализа выявлено, что Интернет-коммуникации Барака Обамы формируют образ динамичного, успешного политика, что отвечает

предпочтениям большинства американцев. Личный сайт Ангелы Меркель, нацеленный на аудиторию пенсионного и предпенсионного возраста, отражает демографическую ситуацию в Германии. В целом опыт использования Интернет-коммуникаций этих политических лидеров можно назвать удачным, так они эффективно используют присутствие в сети как рычаг влияния на свой политический имидж.

Сравнивая Интернет-коммуникации Д.А. Медведева и его западных коллег (президент США Барак Обама, канцлер Германии Ангела Меркель), можно отметить, что на сайте и видеоблоге президента РФ не хватает четко обозначенных политических взглядов, прямых способов обращения и интерактивных возможностей и присутствия политика в популярных социальных сетях. В качестве положительного момента для имиджа Медведева можно отметить значительное количество видеоматериала, отснятого в неформальной обстановке, где президент выглядит естественно и открыто.

Интернет-коммуникации Медведева создают образ харизматичного, технически грамотного, разносторонне развитого лидера, способного эффективно управлять страной и отстаивать интересы России на международной арене. Кроме того, они являются совершенно новым каналом коммуникации с избирателями, что способствует формированию образа самостоятельного президента, не зависящего от мнения других влиятельных политиков.

В целом использование Интернет-коммуникаций помогает политикам не только презентовать информацию о себе, своих политических взглядах, программах, но и установить более тесный контакт с избирателями, объективнее оценить свой рейтинг и отношение к своим политическим действиям.

## **РОССИЯ И БРИК: ПЕРСПЕКТИВЫ СОТРУДНИЧЕСТВА**

*Парулина А.А.*

Научный руководитель: Д.В. Шмелев, доцент  
*(Казанский государственный технический университет  
им. А.Н. Туполева)*

В последние годы внимание мирового сообщества привлекла такая организация, как БРИК (Бразилия – Россия – Индия – Китай). БРИК не является союзом, члены которого обременены экономическими или юриди-

ческими обязательствами, взаимодействие стран-участниц происходит в формате «диалогового форума». На долю входящих в него государств приходится 26 % территории мира, 42 % его населения и 14,6 % мирового ВВП. В последние годы вклад государств БРИК в рост мировой экономики превысил 50 %.<sup>1</sup>

Если к первому саммиту БРИК, состоявшемуся в Екатеринбурге летом 2009 г., Запад отнесся со скептицизмом, то работа второго форума БРИК, в апреле 2010 г. в Бразилии, заинтриговала наблюдателей. Политологи, в частности, в качестве одной из рабочих гипотез стали рассматривать вариант, в котором исследуются цели, задачи, способы и методы продолжения институционализации диалога крупных развивающихся стран как попытку выстроить противовес англо-саксонскому доминированию.<sup>2</sup>

В этой связи уместно задаться вопросом, какие перспективы открываются перед Россией в рамках данного сотрудничества.

С помощью поисковой базы данных СКАН<sup>3</sup> (Система Комплексного Анализа Новостей) автором были собраны и проанализированы материалы ключевых федеральных и региональных СМИ в период с 1.01.2010 г. по 1.03.2011 г. Исходя из полученных результатов, можно сделать следующие выводы.

Во-первых, через БРИК, Россия получает возможность наращивания своего политического веса на международной арене, и продвижения своих стратегических приоритетов в мировых делах.

Во-вторых, для России открываются широкие возможности доступа на новые финансово-экономические рынки, что будет способствовать укреплению конкурентоспособности России как крупнейшего мирового экономического «игрока».

В-третьих, Россия сможет более веско предлагать свои пути преодоления мирового кризиса, что будет способствовать усилению ее влияния на глобальную экономику не только через энергетическую сферу.

В то же время сотрудничество четырех стран может создать определенные «риски» для российской дипломатии:

- преувеличенные надежды на перспективность БРИК;
- безосновательные ожидания поддержки в конфликтных ситуациях;

---

<sup>1</sup> <http://www.vedomosti.ru/newspaper/article/2010/04/13/231127>.

<sup>2</sup> <http://www.journal-neo.com/ru/node/2854>.

<sup>3</sup> <http://scan-interfax.ru/>.

– вовлечение России в проблемные взаимоотношения других стран-участниц БРИК со странами Запада<sup>1</sup>.

Таким образом, мы можем сделать вывод, что сотрудничество в рамках БРИК является важным для внешней политики России, но для того, чтобы оно было эффективным, необходимо избегать иллюзий, развивать отношения постепенно, по мере накопления взаимного доверия и опыта.

## **РОССИЙСКО-ЯПОНСКИЕ ОТНОШЕНИЯ НА СОВРЕМЕННОМ ЭТАПЕ**

*Азикова А.Ю.*

Научный руководитель: О.В. Козлова, канд. ист. наук, доцент  
*(Казанский государственный технический университет  
им. А.Н. Туполева)*

Современная Япония – одна из наиболее развитых стран мира. Несомненно, что сотрудничество с этой страной является важным фактором экономической, социальной, культурной и политической жизни российского государства. Российская Федерация заинтересована в активном сотрудничестве в связи с территориальной близостью, тенденцией увеличения товарооборота между странами, ростом японских инвестиций в нашу страну, строительством трубопровода «Восточная Сибирь – Тихий океан», а также поставку газа с Сахалина в Японию.

Российско-японские отношения продолжаются на официальном уровне уже около 300 лет, они включают также отношения между Советским Союзом и Японией. На более ранних этапах между странами были военные конфликты (например, русско-японская война 1904–1905 гг.). В 1905 году, по ее результатам был подписан Портсмутский мирный договор, согласно которому Россия уступила Японии южную часть Сахалина. Советско-японская война 1945 г., окончилась Актом о капитуляции Японии. В результате войны СССР вернул в свой состав территории южного Сахалина и, временно, Квантун с Порт-Артуром и Дальним, а также ранее уступленную Японии в 1875 году основную группу Курильских островов и закрепленную за Японией Симодским договором 1855 года

---

<sup>1</sup> [http://www.perspektivy.info/table/brik\\_kak\\_novaja\\_koncepcija\\_mnogovektornoj\\_diplomatii\\_2010-03-13.htm](http://www.perspektivy.info/table/brik_kak_novaja_koncepcija_mnogovektornoj_diplomatii_2010-03-13.htm).

южную часть Курил. 19 октября 1956 года СССР и Япония приняли Совместную декларацию, которая прекращала состояние войны и восстанавливала дипломатические отношения между двумя странами. Однако ряд южных островов – Итуруп, Кунашир, Шикотан и группа островов Хабомаи – оспариваются Японией. Проблема принадлежности южных Курильских островов является основным препятствием для полного урегулирования российско-японских отношений.

Целью данной работы является исследование взаимоотношений России и Японии в вопросе урегулирования территориального спора по поводу принадлежности четырех островов Курильской гряды.

Актуальность выбранной темы заключается в обострении русско-японских отношений на сегодняшний день.

2010-2011 года в российско-японских отношениях ознаменовывается обострением взаимоотношений в связи с тем, что Япония претендует на четыре острова в южной части Курильской гряды - Итуруп, Кунашир, Шикотан и Хабомаи - ссылаясь на двусторонний Трактат о торговле и границах 1855 года.

Отношения между Японией и Россией обострились после того, как 1 ноября президент РФ побывал с визитом на Кунашире, самом южном острове Большой Курильской гряды. Премьер-министр Японии Наото Кан выразил недовольство по поводу визита Медведева. Руководитель секретариата кабинета министров Японии Йосито Сэнгоку заявил, что Япония будет внимательно наблюдать за действиями и комментариями российской стороны в связи с этим нежелательным визитом. Он сказал, что Японии важно точно знать, какого рода комментарии допускаются российской стороной, и после этого решить, как вести себя в этой ситуации.

В то же время, министр иностранных дел России Сергей Лавров подверг резкой критике реакцию японской стороны на визит президента Медведева, назвав ее недопустимой. Сергей Лавров также подчеркнул, что эти острова являются территорией России. Таким образом, Дмитрий Медведев стал первым главой российского государства, посетившим острова, которые являются предметом спора между Москвой и Токио.

Автором использовано несколько методов исследования: мониторинг СМИ, которые позволили определить разные точки зрения по поводу проблемы; изучение деклараций, договоров, позиций руководителей стран, а также сравнительно-исторический метод.

Таким образом, проведя данное исследование, автором были сделаны следующие выводы:

- Особенностью отношений России и Японии является существование в них проблемы заключения договора, который включал бы решение вопроса о пограничном размежевании.

- Основной проблемой на пути к достижению договоренности является выдвижение территориальных претензий Японии на южные Курильские острова.

- По данному вопросу стороны занимают противоположные позиции.

- В настоящее время между странами существует целый ряд проблем, решение которых – необходимое условие развития сотрудничества.

- Трагедия марта 2011 года в Японии сблизила Москву и Токио. Со стороны российского правительства оказывается значительная поддержка и помощь в ликвидации последствий, что временно сгладило конфликт между государствами.

## **РАЗВИТИЕ ТЕХНОЛОГИИ ПОЛИМЕРНЫХ КОМПОЗИЦИОННЫХ МАТЕРИАЛОВ В РЕСПУБЛИКЕ ТАТАРСТАН В ПОСЛЕВОЕННЫЕ ГОДЫ ПО МАТЕРИАЛАМ НАЦИОНАЛЬНОГО АРХИВА РТ**

***Ершова Ю.Н.***

*(Казанский государственный технический университет  
им. А.Н. Туполева, филиал г. Зеленодольск)*

В современном постиндустриальном мире широкое распространение получили перспективные направления развития химической науки, в том числе химия и технология полимерных и композиционных материалов. Мощная химическая индустрия была создана в СССР в послевоенный период. Строительство и ввод в эксплуатацию объектов нефтехимии в Нижнекамске, казанских предприятий «Оргсинтез» и «Тасма» стимулировало не только усиленное приоритетное финансирование в Татарстане соответствующих отраслей промышленности, но и интенсификацию научных разработок, переориентацию вузов республики на обновление программы подготовки инженеров-специалистов. Вклад в разработку передовых химических технологий Казанского государственного химико-технологического института (КГТУ) отражен в документах Национального архива РТ за 1930-1987 гг. в количестве 5635 единиц хранения (НА РТ. Ф. Р-2647. Оп. 4). В фонде содержатся материалы научных конференций с

1958 по 1987 гг. (Ед. хр. 57, 111, 501, 561, 562), а также плановая и отчетная документация: отчеты КХТИ о научно-исследовательской работе за 1962–1980 гг. (11 ед. хр.), за 1986, 1987 гг. (Ед. хр. 2889, 3068), отчеты кафедр и лабораторий о выполнении научно-исследовательской работы 1962–1987 гг. (155 ед. хр.), пятилетние координационные планы научно-исследовательской деятельности КХТИ с 1964 по 1985 гг.) (Ед. хр. 61, 328, 816, 1096, 1379, 2669), планы, документы и материалы опытно-промышленной проверки и внедрения законченных научно-исследовательских работ в народное хозяйство 1961–1987 гг. содержат их качественные паспорта и протоколы испытаний.

Пленум ЦК КПСС 1958 г., посвященный проблемам дальнейшего развития химической промышленности и, в частности, промышленности синтетических полимерных материалов, принял решение о том, что развитие химической промышленности должно опережать развитие остальных отраслей индустрии, так как от успехов химии зависит дальнейший рост всех отраслей народного хозяйства и определил задачи по дальнейшему увеличению объема производства химической продукции и улучшению ее качества. Казанским государственным химико-технологическим институтом (КГТУ) в 1959 г. был составлен перспективный план научно-исследовательской работы в области химии и физики на 1959–1965 гг. Он предполагал следующие задачи: «1) Создание общей теории строения и свойств кристаллических и аморфных полимеров в изотропном и ориентированном состоянии и разработка принципов получения каучуков, волокон и пластиков с заданной структурой. 2) Изучение физических, химических и механических свойств полимеров и разработка новых методов их испытаний. Создание общей теории прочности химических волокон, каучуков и пластических масс. 3) Изучение структуры и диэлектрических свойств аморфных и кристаллических полимеров и разработка методов регулирования этих свойств в полимерных материалах специального назначения. 6) Изучение механизма процессов, протекающих в полимерах под влиянием ядерных излучений, а также радиационно-химической устойчивости полимеров и разработка методов увеличения сроков их использования в условиях ядерных излучений. 10) Разработка новых путей получения мономеров для реакций полимеризации с целью получения практически важных синтетических высокомолекулярных соединений.» (Ед. хр. 66. Л. 2–4). В фонде содержатся также перспективные планы научно-исследовательской деятельности института на 1966–1970 гг., 1976–1980 гг., 1981–1985 гг. (Ед. хр. 356, 1379а, 2670). В них содержится



информация о наиболее важных научных направлениях, планируемых к разработке, состояние работ в настоящее время, ожидаемый научный и прикладной результат, а также привлекаемые для работы кафедры и факультеты, ученые, которые возглавляют проекты, с какими научными учреждениями проводилась совместная научная работа для доведения результатов ее до реализации.

## **ТЕНДЕРНЫЕ РАЗЛИЧИЯ В НЕВЕРБАЛЬНОЙ КОММУНИКАЦИИ**

*Мингазова А.Ф.*

Научный руководитель: И.Р. Феоктистова, канд. ист. наук, доцент  
*(Казанский государственный технический университет  
им. А.Н. Туполева)*

Вопросы изучения невербального общения между мужчиной и женщиной и их отличие друг от друга имеют непосредственное отношение не только к человеку как таковому, но также ко всему обществу в целом и к науке в частности.

Под тендером принято понимать социально и культурно нагруженный пол, а тендерные роли – это общественные или культурные ожидания о коммуникативном поведении полов и способы, которыми эти обещания реализуются в вербальном и невербальном семиотическом взаимодействии. [1]

Невербальная коммуникация – это неречевая форма общения, включающая в себя жесты, мимику, позы, визуальный контакт, тембр голоса, прикосновения и передающая образное и эмоциональное содержание. Элементами невербального общения являются: кинесика, тактильное поведение, сенсорика, проксемика, хронемика и паравербальная коммуникация. [2]

Сегодня гораздо правильнее говорить не о половых различиях, а о двух стилях коммуникативного поведения, мужском (маскулинном) и женском (фемининном). Среди сложившихся на сегодняшний день тендерных коммуникативных стереотипов можно отметить следующие:

- большая, чем у мужчины, коммуникативная чувствительность у женщины;
- большее внимание к психологическим моментам у женщин, а к когнитивным – у мужчин;

- преобладание интуиции у женщин и рациональности у мужчин.
- женщины более внимательны, чем мужчины, к мимическому диалогическому поведению и знаковым телодвижениям;
- инструментальная сфера, самоутверждение, нацеленность на выполнение социальных задач (для мужчин) и социоэмоциональная сфера (для женщин);
- коммуникативный настрой женщины в большей мере социальный и в меньшей степени индивидуальный;
- меньшая, чем у мужчин, коммуникативная агрессивность у женщин;
- эмпатия. Женщины более чувствительны к невербальным проявлениям, потому что проявляют больше эмпатии с партнерами по коммуникации;
- тематика бесед. У женщин много разговоров о семье, о детях, о болезнях (более выражено внимание к здоровью) и пр., у мужчин - это беседы о работе, спорте, политике, технике, автомобилях и др.;
- состояние подавленности, угнетенности и депрессии у женщин зарегистрировано как более частое, чем у мужчин.<sup>3</sup>

Тендерные различия наблюдаются в паравербальной коммуникации (такие, как разница в тембре голоса), в кинесике (характерные только для мужчины или только для женщины позы, жесты, мимика), в тактильном поведении (мужчины чаще, чем женщины, выступают в роли инициатора касаний). Намного заметнее тендерные различия в невербальном общении в более ритуализованных культурах.

При исследовании тендерных различий в невербальном общении необходимо учитывать различие коммуникативных стереотипов в разных культурах и народностях мира.

Тендерные стереотипы отличаются поразительной жизнестойкостью. Их прочная укорененность в сознании большей части населения способствует воспроизводству стереотипов из поколения в поколение в процессе социализации. Таким образом, необходимо проведение работы по тендерному просвещению с целью расширения сознания каждого члена общества, предоставления личности больших возможностей самоактуализации, права выбора своего стиля жизни, творческого подхода к собственной жизни.

#### ЛИТЕРАТУРА

1. Гендерная психология. Практикум. 2-е изд. / Под ред. И.С.Клецкиной. - СПб., 2009.-496 с.
2. Морозов, В.П. Искусство и наука общения: невербальная коммуникация / В.П. Морозов.- М.: ИП РАН, Центр «Искусство и наука», 1998. - 189 с.

3. Мужчины и женщины в диалоге: невербальные тендерные стереотипы // Труды Международной конференции Диалог2003, 11 -16 июня 2003 г.; Крейдлин Т.Е.- М., 2003.-337 с.

## **ПРОСТРАНСТВО ИННОВАЦИОННЫХ ИДЕЙ**

*Никитина Д.Е., Халимова А.Н.*

Научный руководитель: Д.К. Сабирова, докт. ист. наук, профессор  
(Казанский государственный технический университет  
им. А.Н. Туполева)

Данная работа представляет собой описание практического опыта продвижения и внедрения науки и инновационных идей средством связей с общественностью. Студентами был разработан проект, цель которого – объединить различные промышленные предприятия, технопарки, бизнес-центры, научные институты, вузы и частные лица в единое целое, для создания благоприятной среды развития и внедрения инновационных технологий. Ключевым направлением стратегии проекта стало создание на территории Республики Татарстан «Пространства инновационных идей» – сообщества, идейно объединяющего сферы бизнеса, научную сферу, области интеграции науки и бизнеса, а так же сферы образования и частных лиц.

По своей концепции «Пространство» отличается от научного городка Сколково. Объединение субъектов проекта не носит жестко административный характер, а происходит на условиях сотрудничества и взаимовыгоды. Основные субъекты пространства: Технопарк города Казани, как связующее звено, вузы и предприятия города. Сначала идеи созревают и проходят отбор в вузах, затем поступают в Технопарк, где лучшие развиваются и воплощаются в жизнь. Затем, уже готовые самостоятельные разработки поступают на предприятия. Все это происходит в рамках «Пространства инновационных идей».

Административного центра у данного объединения нет – центральным связующим звеном является понятие «идея». Возникающие юридические вопросы решаются на основе федерального и регионального законодательства, а так же нормативных документов взаимодействующих субъектов, и т.п.

Целевые аудитории:

1. Студенты вузов Казани.
2. Топ-менеджеры бизнес-организаций.

Вовлеченные аудитории:

1. Лидеры мнений и медийные лица.
2. Органы государственной власти.

Обоснование выбора:

1. «Пространство» без жесткого административного центра позволит избежать застоя в принятии различных ключевых решений.

2. Республика Татарстан идеально подходит под основу «Пространства», так как на ее территории расположено множество производственных комплексов, собраны высшие учебные заведения различного профиля, а так же существует несколько реально работающих технопарков и бизнес-центров.

3. Пространство не имеет жестких границ, т.е. динамично, способно расти и развиваться.

Характеристика ключевых направлений тактической деятельности проекта:

1. Разработка и внедрение единого средства коммуникации «Пространства инновационных идей» – блогосферы. Привлечение в «Пространство» субъектов.

2. Конструирование моделей взаимодействия субъектов «Пространства» .

3. Разработка программы мероприятий по привлечению студентов к научной деятельности, стимулированию интереса к инновационным технологиям.

СЕКЦИЯ 5

**ФИЛОСОФИЯ**



## ПЕРВЫЙ ПОСЛЕ БОГА

*Осягин И.К.*

Научный руководитель: А.А. Виноградов, канд. ист. наук, доцент  
(Ульяновское высшее авиационное училище гражданской авиации)

Ему суждено было стать Первым. Первым после Бога. Первым из землян, кто шагнул в космос вслед за Создателем. Это была дорога в неизвестный космос, о которой русский философ Н.Ф.Федоров отмечал, что «... наш (русский) простор служит переходом к простору небесного пространства, этого нового поприща для великого подвига» [1]. Этот большой шаг в неизвестность только приближался быстрым развитием ракетной техники во время и после войны, соперничеством двух мировых систем и наследием исследований отечественных ученых и, в первую очередь, отцом космонавтики – К.Э.Циолковским, знаменитые слова которого, что «Земля – колыбель человечества. Но нельзя вечно жить в колыбели» [2], оказали огромное влияние на последующие поколения людей, мечтавших о космосе, в том числе и на Юрия Гагарина, появление у него «болезни, названия которой нет в медицине, - неудержимая тяга в небо, тяга к полетам» [3]. Несовершенство конструкции корабля (отказ системы расстыковки, отсутствие метода мягкой посадки) и невозможность представить физическое и психологическое состояние человека в космосе (об этом Г.Титов в своей книге «Голубая моя планета» писал: «Основные факторы космического полета были, конечно, известны: перегрузки, невесомость, вибрации ... тишина, мир безмолвия, столь непривычный для человека, сначала настораживает, потом давит, расстраивает человеческую психику ... Отмечались даже случаи галлюцинаций.» [4]) сделали полет непредсказуемым. Сам Гагарин знал и понимал всю опасность и ответственность, которые ложатся на него, и только в день полета он признался близким в одном из писем: «Все может произойти. Я же могу погибнуть. Я верю в технику, но идет человек по улице – его сбивает маши-

на». Было даже подготовлено три сообщения ТАСС о полете Гагарина в космос. Первое – «Успешное», второе на случай, если он упадет на территории другой страны или в мировом океане – «Обращение к правительствам других стран», с просьбой помощи в поиске, и третье – «Трагическое», если Гагарин не вернется живым.

С течением времени со знаменитых людей очень часто слетает лоск, и их современники вспоминают о довольно некрасивых сторонах их личности и их деятельности. О Гагарине никто и никогда не вспоминал плохого. Ни с чем несравнимая слава совершенно не испортила его. Она открывала перед ним кабинеты любых начальников – вплоть до Генерального секретаря ЦК КПСС, но первый космонавт пользовался этой возможностью только для того, чтобы помочь знакомым и незнакомым людям. Кичливых фраз типа «Я - Гагарин» от него никто не слышал, но зато многие отмечали, что он откровенно стыдился привилегий и подарков, обрушивавшихся на него со всех сторон. И все вспоминают о его доброте, чувстве юмора и широкой, известной на весь мир улыбке.

Говоря об истории первого полета в космос, нельзя не сказать национальной русской привычке жить не благодаря, а вопреки. Несмотря на огромные людские и материальные потери в Великой Отечественной войне и послевоенную разруху наша страна смогла через каких-то шестнадцать неполных лет отправить человека в космос. В постоянном соперничестве с промышленно развитыми капиталистическими странами, в первую очередь практически не пострадавшими США, Советский Союз сделал это первым, не ради славы, а во имя блага всего Отечества. Подвиг этот готовился гениальностью мысли советских ученых и безупречностью создаваемой ими техники. Сам Юрий Гагарин был чистейшим образцом целеустремленности, воли и самосовершенствования – один, который характеризует целые поколения таких же мужественных людей, сделавших возможным, что «Страны Советской человек» стал первопроходцем космоса.

#### ЛИТЕРАТУРА

1. *Федоров, Н.Ф.* Философия общего дела: в 2 т. / Н.Ф. Федоров. – М., 1913. – 526, 478 с.
2. *Циолковский, К.Э.* Собрание сочинений: в 2 т. / К.Э. Циолковский. – М., 1954. – 364, 322 с.
3. *Гагарин, Ю.* Дорога в космос / Ю. Гагарин. – М., 1961. – 124 с.
4. *Титов, Г.* Голубая моя планета / Г. Титов. – М., 1976. – 94 с.



## **ФИЛОСОФСКИЙ СИНТЕЗ НАУКИ И ТВОРЧЕСТВА В ИНЖЕНЕРНОЙ ДЕЯТЕЛЬНОСТИ**

*Хайрутдинова Н.Н.*

Научный руководитель: И.А.Дружинина, канд. ист. наук, доцент  
(*Казанский государственный научно-исследовательский  
технологический университет*)

Научные достижения современного общества - это длительный и не всегда однозначно положительный в плане результатов, путь познания материального и духовного мира, через предположения, выраженные в гипотезах, и теориях, полученных в результате научного доказательства гипотез. Процесс осознания чего-либо нового, творческое и научное озарение, казалось бы, является необъяснимым процессом, имеющим сложные связи с мыслительной деятельностью человека. Но все же можно выявить определенные закономерности.

В области изобретательской деятельности передовые открытия совершаются на стыке двух наук, изучающих схожие явления с разных опорных точек понимания, подходов и методов. К примеру, если с точки зрения физики, изначально тело воспринималось целостно и к нему применялись простейшие законы (Ньютона, к примеру), то позже, с точки зрения химии, ее молекулярного подхода, можно понимать тело, как совокупность молекул связанных между собой, к которым опять же, как к телам можно применить физические законы. В данном примере описано «взаиморазвитие» двух естественных наук, более сложным процессом взаимодействия является синтез науки и искусства.

Во-первых, необходимо определить, что наука и искусство не являются абсолютно не связанными и не взаимодействующими областями. В мире нет ничего абсолютно отдельного и изолированного. Процесс познания должен происходить максимально расширенно, так как то, что не ведомо в одной области, может быть известно в другой. Но в определении широты взгляда необходимо учитывать фактор ограниченности человеческих возможностей. Неглубокое знание многих областей может быть результативным только в случае возможности прихода к логическим взаимосвязям, оперируя этими знаниями. Более продуктивным, на мой взгляд, является познание нескольких (трех – четырех) областей, с высоким уровнем компетентности в них.

Во-вторых, естественные науки, для удобства их взаимосвязи имеют общую методологию, они стандартизированы и унифицированы, что выражается, к примеру, в общих или взаимозаменяемых единицах изме-

рений. Искусство же не обладает теорией (формулы с четко выраженными взаимосвязями), что ограничивает процесс его синтеза с наукой. Методом познания науки и творчества как единого целого может выступить философия.

Одним из аспектов философского познания может выступать внутреннее ощущение эстетической красоты. Оно проявляется во внутренней неосознанной необходимости, стремлении к определенным конфигурациям форм, звуков и т.д. В искусстве существует понятие «золотого сечения» в науке равенство частей, молекулярный дизайн в органической химии.

Так же очевидно взаимопроникновение искусства и науки на практике. Изобразительное искусство включает в себя не только понятие вдохновения, но и знания в областях, геометрии и перспективы, анатомии человека, оптики, материаловедения и разнообразных техник исполнения. Таким образом, художник в процессе создания работы выражает результаты деятельности подсознания в своем вдохновении и непосредственно оперирует логикой (геометрия). Более того, знания отраженные в изображениях помогают зрителю уловить образы и сделать их более схожими с реальностью.

## **ПСИХОЛОГИЧЕСКИЕ СМЫСЛЫ В ФИЛОСОФСКОМ ЗНАНИИ**

*Абрахманова А.Р.*

Научный руководитель: И.А. Дружинина, канд. ист. наук, доцент  
*(Казанский государственный технический университет  
им. А.Н. Туполева)*

Наша жизнь нечасто складывается так, как нам того бы хотелось: мы все свободны выбирать свой путь, но зачастую движемся лишь по проторенным дорогам. В том, что с нами происходит, нам прежде всего хотелось бы видеть смысл, найти главное, успеть сделать то, что отвечает нашей глубинной сути. Эта проблема имеет как философские, так и психологические аспекты, ее решение имеет отношение к конечной цели существования человека, становлению духовно-нравственного облика личности. Но где искать «учебники жизни»? Кто поможет нам разобраться, научиться этому непостижимому искусству – жить? Выстроить собственную жизнь, наполнить ее смыслом способны только мы сами. Но опыт множества наших современников и людей из минувших эпох может вдохновить нас, вдохнуть надежду, дать ориентиры. На мой взгляд, этому и учат нас те, о ком я решила напомнить.

Быть свободным, как Диоген Синопский. В мастерстве общественной провокации, презрении к нормам поведения и достижениям цивилизации Диоген не знал себе равных. Но он учит нас «от противного»: отрицая культуру, он доказывает ее необходимость.

Любить жизнь, как Фрида Кало. Боль придала ей потрясающую жажду жизни. Феминистка, бунтарка, неконформистка в искусстве и в любви, Фрида Кало – художница, которой были тесны любые рамки.

Уметь слушать, как Карл Роджерс. Каждый из нас заслуживает внимания, уважения и принятия, утверждает автор человеко-центрированного подхода в психотерапии.

Жить по совести, как Павел Флоренский. Один из фильмов о нем называется «Русский Леонардо». Математик, философ, священник, богослов, искусствовед, геолог, ботаник, физик, один из разработчиков плана ГОЭЛРО и апологет христианства. Уникальный человек, которого общую участь.

Ценить удовольствия, как Эпикур. С эпикурейцами все в общем знакомы: эти древние греки, добродушные и веселые, видели смысл жизни в наслаждении. Учение симпатичное, несложное и ... буквально пострадавшее его создателем Эпикуром.

Выбрать ненасилие, как Махатма Ганди: «Закон любви действует так, как никогда не действовал закон разрушения»,--писал Ганди. Это оказалось актуальным и для Востока, и для Запада.

Осознавать настоящее, как Мастер Догэн. В XIII веке один из великих мыслителей Японии Эйхэй Доген научил своих соотечественников медитации дзен. Его философское и поэтическое творчество продолжает влиять не только на жизнь Японии, но и на развитие мирового буддизма.

Сопереживать другим, как Жан-Жак Руссо: В философии Руссо провозгласил знаменитое «человек по природе добр». В политике мечтал о справедливом обществе на основе «общественного договора». И наконец, в литературе дал жизнь одному из самых красивых романов – «Юлия, или новая Элоиза».

Постичь себя, как Блез Паскаль: «Человек-самое непостижимое для себя творение природы,-утверждал физик и философ Блез Паскаль. – Ему трудно уразуметь, что такое тело, еще труднее-что такое дух, и уж совсем непонятно, как тело может соединиться с духом. Нет для человека задачи неразрешимее, а между тем это и есть он сам.»

Среди всех людей мы выбираем тех, кто сумел стать творцом своей, уникальной судьбы. Тех, кому мы верим, кем восхищаемся, кому стремимся подражать. И если уж учиться жизни-то наверняка лишь у тех, чьи чувства и мысли нам созвучны. Конечно, одно лишь чтение того, что

написали мудрецы, не гарантирует нам готовых рецептов. Но их судьбы убеждают нас, что смысл бывает очень разным. И в нашей жизни мы можем соединить множество смыслов, чтобы пройти свой собственный путь, найти свою философию жизни. Определив свое назначение, поняв в чем смысл существования, личность обогащается, все вдруг становится четким и ясным. Мы обретаем душевное успокоение.

## **ПРОБЛЕМА СМЫСЛА ЖИЗНИ В ФИЛОСОФСКОЙ АНТРОПОЛОГИИ**

*Кадермятова Э.Р.*

Научный руководитель: В.Т. Фаритов, канд. филос. наук,  
ст. преподаватель

*(Ульяновский государственный технический университет)*

Вопрос о смысле жизни – один из тех, которым задавались великие умы человечества. В сущности, каждый человек рано или поздно ставит этот вопрос, прежде всего по отношению к самому себе, стараясь понять, для чего он живет, в чем смысл его жизни. И от того, как понимает тот или иной человек смысл своей жизни, зависит его поведение, отношение к ближним и дальним, к семье, коллективу. Проблема о смысле жизни является открытой и поныне.

Понимание смысла жизни предполагает существование планов и программ на будущее, которые, несмотря на всевозможные временные трудности, неуклонно будут вести человека вперед. Согласно К.С.Станиславскому, смысл жизни можно соотнести со «сверхзадачей» человеческой жизни, которая объединяет в себе все мелкие жизненные цели. Многие философы, такие как Аристотель, Кант, Платон, В.Соловьев в поисках смысла жизни пришли к выводу, что необходимым условием существования смысла жизни являются Бытие Бога и бессмертие человеческой души. Если есть Бог и если душа бессмертна, то смысл человеческого существования состоит в том, чтобы вечно жить в любви с Богом, посвящать Ему свою жизнь и наполнять свою жизнь Его жизнью.

Когда человек не знает в чем смысл его жизни и зачем он живет, то это может стать причиной серьезных проблем. Огромный процент самоубийств, значительная доля преступлений, наркомании объясняются тем, что человеку не удалось найти смысл своей жизни. Стимулом активности человека является осознание им того, что он живет на земле только один раз и то, что смерть неизбежна. Это постоянно возвращает человека к во-

просу о смысле жизни, о возможностях и способах осуществления своих способностей, своего призвания.

Проблема смысла человеческой жизни всегда стояла в центре философских исследований. Человечество на протяжении всей своей истории приближалось к пониманию близости человека к высшему духовному началу. И ведущие мыслители всех времен - от брахманов до современных философов понимали, что человек сможет реализовать свою миссию только в служении вечным истинам, духовной работе над своей душой, и в конечном итоге слиянии со своим Творцом.

## ФИЛОСОФИЯ ВЫБОРА

*Аликина Ю.А.*

Научный руководитель: И.А. Дружинина, канд. ист. наук, доцент  
*(Казанский государственный технический университет  
им. А.Н. Туполева)*

Прошлый год был очень не прост как для моих сверстников, так и для меня, поскольку нам необходимо было задуматься над серьезными вопросами. «Кем быть? С чем я хочу связать свою жизнь?» Я выбирала высшее учебное заведение, в котором предстоит учиться на протяжении 6 лет. Было действительно сложно: родители говорили одно, сестра, друзья другое, сама думала о третьем. Я часто прислушиваюсь к мнению окружающих, порой даже слишком. А как делаете выбор вы?

Меня заинтересовала тема выбора, поскольку она действительно актуальна в любые времена и особенно сейчас.

Вся жизнь – цепочка различных «маленьких жизней», отрезков разного бытия, связанная особыми «узлами» - решениями. Например: выбор профессии, супруга, места работы и т.д. Эти решение есть результат выбора, который зависит только от нас, несмотря на то, что на него могут влиять различные факторы и люди.

Таковыми факторами могут быть как бытовые, финансовые, так и духовные, социальные явления. Но в любом случае, мы свободны. Мы свободны в своем выборе, что, безусловно, нужно ценить. Но какова цена свободы? Не слишком ли велика ответственность за выбранный нами путь?

В рассматриваемой проблеме мне помогли разобраться философы – экзистенциалисты.

Центральная проблема экзистенциализма – существование человека со всем комплексом его социальных и психологических проблем. На

первый план выдвигаются не абстрактные всеобщие сущности, а реальная жизнь единичного человека с ее волнениями, тревогами и проблемами. Понятие «экзистенция» активно стал использовать датский философ Серен Кьеркегор, который говорил, что систематическая философия, исследуя проблемы бытия и познания, забыла самое главное – человека и его существование. Кьеркегор считал, что философия должна вернуться к человеку, его маленьким проблемам, помочь ему найти истину, понятную ему, ради которой он мог бы жить, помочь человеку сделать внутренний выбор и осознать свое «Я».

Ярким представителем экзистенциализма во Франции являлся Жан-Поль Сартр. По Сартру у человека существование предшествует сущности. Человек сначала рождается, живет, а уже после, в процессе своего существования, обретает свою сущность. Что ценного в этих абстрактных рассуждениях? Идея о том, что никто (Бог, случай и т.д.) не предписывает человеку его сущность и нравственный облик. Человек делает себя сам. Он выбирает и несет ответственность за выбор.

Важнейшее условие жизни человека, ее «стержень» – свобода. Человек находит свою свободу и проявляет ее в выборе, когда решения избежать нельзя (вопросы жизни и смерти, жизненно важные проблемы). Такое решение Сартр называет экзистенциальным выбором, он определяет судьбу человека на многие годы вперед, переходит из одного бытия в другое.

Вместе с проблемой свободы возникает проблема ответственности. Человек ответственен за все, что он совершает, за самого себя («Все, что со мной происходит, – мое»). Единственное, за что человек не может отвечать, – это за свое собственное рождение. Однако во всем остальном он полностью свободен и должен ответственно распоряжаться свободой, особенно при экзистенциальном (судьбоносном) выборе.

Кьеркегор также утверждал, что перед человеком бездна возможностей, из которых он вынужден сделать выбор. Он ответственен за свой выбор, а бремя ответственности нести нелегко, осознавая, что, «самосозида», творишь других и мир в целом. В своем подлинном существовании человек «заброшен» в мир, он постоянно находится перед лицом будущего. Иногда бывает очень трудно определиться с выбором, но если бояться допустить неверный шаг и стоять на месте, мы обрекаем себя на страх жить вообще.

Подведем итоги, наш мир – это постоянный и безграничный выбор. Как сложится наше будущее, зависит только от действий каждого из нас. Время действовать. Время выбирать.

## ФИЛОСОФИЯ ЧЕЛОВЕКА: СМЫСЛ ЖИЗНИ

*Мищенко Д.В.*

Научный руководитель: В.Т. Фаритов, канд. филос. наук,  
ст. преподаватель

*(Ульяновский государственный технический университет)*

Смысл жизни – духовная и философская проблема, определяющая предназначение человека и конечной цели его существования. Поиск смысла жизни всегда был в центре внимания философии. Каждый человек хоть раз задает себе вопрос, старается понять, как и для чего он живет. От того, как человек понимает смысл своей жизни, зависит все: его поведение, отношение, поступки. Понимание смысла жизни предполагает программы и планы на будущее, которые, несмотря на временные трудности, будут вести человека вперед.

Если рассматривать историю философской мысли, то многие выдающиеся философы и мыслители, например Платон, Сократ, Спиноза, Декарт, Конфуций и другие, обращались к проблеме поиска смысла жизни. Его они ассоциировали с понятием блага, оно было интерпретировано по-разному, в зависимости от идеи философских учений.

Сократ призывает человека сделать целью и смыслом своей жизни заботу о нравственной чистоте души, а не стремление к славе и богатству, которое часто вынуждает человека совершать преступления. Тело дано человеку, чтобы возвращать душу, т.е. совершенствовать свои духовные и душевные качества. Главным лозунгом человека, согласно Сократу, должно быть изречение древнего мудреца Фалеса – «Познай самого себя». Познание себя ведет к этическому совершенствованию себя.

Смысл жизни, согласно учению Конфуция, заключается в «правильной жизни», т.е. в выполнении своего личного долга по соучастию в общем деле служения традиции, а общественное значение каждой отдельной жизни определяется степенью этого соучастия. Условием возможности реализации указанного смысла является идея Конфуция о том, что в каждом человеке изначально заложена идея блага, т.е., соответствие традиции.

Но есть и другие точки зрения. Допустим, что смысл жизни человека состоит в развитии человека как самоцели, его всестороннем совершенствовании. Как писал Кант «существование человека имеет в себе самом высшую цель, которой насколько это в его силах, он может подчинить всю природу». К этой точке зрения вплотную приблизился А. Камю, считавший, что мир абсурден и не имеет смысла. «Я продолжаю думать, -

писал он, - что в этом мире нет высшего смысла. Но я знаю, что кое-что в нем все-таки имеет смысл, и это человек, поскольку он один смысла заслуживает». По моему мнению подход Камю к этой проблеме немного специфичен и сложен. Поиск смысла жизни связан с мыслью о смерти. Для того, чтобы выдвинуть свою теорию, Камю анализировал примеры самоубийц, старался понять, что толкает людей на самовольный уход из жизни. Эти рассуждения привели его к понятию абсурда. Я считаю, что, А. Камю, сам не мог разумно постичь сложность бытия и поэтому ввел понятие абсурда, как все объясняющее. Абсурд он характеризовал как «столкновение между иррациональностью и иступленным желанием ясности».

Рассмотрев взгляды выдающихся философов и мудрецов мы видим, что проблема смысла человеческого бытия всегда стояла в центре философских исследований. Конечно, мы видим, что философы были ограничены уровнем знаний и задач общества, в котором жили. Философия дает направление поиска смысла жизни. Ведь если человеку ясно, зачем существует человечество вообще, зачем есть общество в том виде, в котором он его видит вокруг, зачем в обществе та или иная группа людей – человеку гораздо легче определиться, через свое отношение к другим понять, зачем он сам.

## **ТЕХНОКРАТИЗМ: СУЩНОСТЬ И ФОРМЫ ПРЕОДОЛЕНИЯ**

*Калинин А.О.*

Научный руководитель: М.П. Волков, докт. филос. наук, профессор  
(*Ульяновский государственный технический университет*)

Технократизм как практическая и философская установка исходит из абсолютизации образа машины, техники. В процессе развития цивилизации всегда противостоят дух, природа и техника. Победоносность машин, определяющая всю структуру цивилизации, – самое революционное, переворачивающее событие мировой истории. Роковая диалектика технического прогресса заключается в том, что машина есть создание человека, и она направлена против него. Это основной парадокс: без техники невозможна культура, с нею связано само ее возникновение, но окончательная победа техники в культуре ведет ее к гибели. В человечестве сильна родовая языческая инерция. И сегодня оно выбрало поклонение новому тотему – машине, которая заставляет жить человека «по своему образу и подобию».



Технократизм в нашей стране начинает развиваться в то время, когда государство в своем развитии отстает от более развитых в техническом отношении стран. Для ликвидации этого отставания требуется интенсивное развитие собственного производства и технологий. На этот процесс накладываются ограничения в сроках. Для решения этого вопроса привлекаются представители старого инженерного корпуса.

Одним из следствий данного явления является появление новой категории специалистов, способных четко исполнить задание, скопировать технический образец. При этом в основу ставятся интересы ведомства и не учитывается социальное и нравственное направление деятельности. Технократическое сознание привело к появлению таких специалистов не только в технической среде, но и в художественной и гуманитарной. Это проявляется в том, что, например, педагоги стремятся в своей работе руководствоваться стандартами образования, занимаясь только образовательными технологиями и забывая другие стороны развития: моральные, эстетические, развитие инициативы и творчества. Провозглашая идею, выполняя определенную задачу, добиваясь конечного результата, технократизм стремится достичь цели, решить задачу любыми средствами, не просчитывая отдаленные результаты своей деятельности.

Технократизм – это провозглашение абсолютной идеей прагматической пользы; это вера в планируемость, предсказуемость а ля Лаплас конечного результата; это убежденность в том, что для достижения цели все средства хороши; это неумение просчитать отдаленные последствия своей деятельности; это неспособность соотнести полученную пользу и цену, которую пришлось заплатить; это – как интегральная характеристика – антигуманное отношение к человеку и результату деятельности.

Преодоление технократизма возможно посредством изменения системы образования, обеспечивающей формирование социально ответственного специалиста, через обучение решению социальных проблем в рамках своей специализации, через преодоление стереотипа мышления об обособлении профессиональных проблем от социальных, через идею развития техники и технологий на благо человека, а не отдельного ведомства или отрасли.

Процесс гуманитаризации технического образования достигается посредством акцентирования внимания на практических вопросах бытия человека в мире. Человек – это единое целое, его мысли и чувства неотделимы от знаний и навыков в технической сфере, поэтому делая перекокс при подготовке технического специалиста на профессиональные знания, мы формируем ущербную личность. Эта ущербность порождается техникой как основанием техногенной цивилизации. «Машина и техника нано-

сят страшные поражения душевной жизни человека, и прежде всего жизни эмоциональной, человеческим чувствам. Душевно-эмоциональная стихия угасает в современной цивилизации» [1]. Техногенная цивилизация наносит страшные удары по гуманизму, искажая человеческий облик, так как способна только на рациональный гуманизм, у которого нет будущего. Он может заканчиваться только антигуманизмом. Будущий специалист, не развивший в себе чувства, эмоции, не способен принять полноценные решения. Это предъявляет требования к развитию таких форм обучения, как умение вести диалог, моделировать напряженные ситуации, в которых необходимо сделать выбор, учитывая мнение коллектива, создание игровых форм освоения материала. Через такие формы, характеризующиеся состязательностью и проблемностью, требующие концентрации интеллекта, инициирующие напряжение чувств и воли, ставящие студентов в ситуации выбора и сопровождающиеся коллективным катарсисом, будущий специалист научается принимать решения, опираясь на социокультурный контекст.

#### ЛИТЕРАТУРА

1. Бердяев Н.А. Человек и машина (Проблема социологии и метафизики техники) // Вопросы Философии. – 1989. – № 2. – С.156.

## ПОНЯТИЕ ПУСТОТЫ В ДРЕВНЕКИТАЙСКОЙ И ДРЕВНЕИНДИЙСКОЙ ФИЛОСОФИИ

*Седелков Д.В.*

Научный руководитель: Н.М. Солодухо, докт. филос. наук, профессор  
(Казанский государственный технический университет  
им. А.Н. Туполева)

Если предметом нашего разговора является особый вид небытия – пустота, то какие формы рассуждений являются наиболее оптимальными для этого? Философия для себя ставит задачу определить адекватность языкового описания с онтологической структурой описываемого мира. Понятие пустоты – это философский концепт, который является синтезом многих смыслов. Как каждый концепт, он обладает историей, пересекается с другими концептами, сосуществует с ними, порождая многочисленные вариации самого себя.

В Западной философии с самого ее зарождения категория небытия была вытеснена из поля зрения философов Парменидом и Сократом. О пустоте, однако, говорили Демокрит и некоторые другие философы [1].

В Восточной философии, наоборот, всегда существовал большой интерес к диалектике бытия и пустоты.

1. В ведической традиции понятие Шунья означает пустоту. Никакие относительные понятия (качества, признаки, атрибуты) не могут выразить реальную природу Брахмана, как тишина не может быть выражена с помощью слов. Поэтому Пустота является наиболее полным выражением единой безграничной Реальности или Брахмана. Шунья не имеет опоры и в ней пребывает все. Ольшанский пишет: «согласно "Анугтарабхаттараке" это есть место (стхана), где отсутствует стремление к познанию, где обитает Пречистый Бог, свободный от ухода и возвращения, лишенный опоры, лишенный стремления к действию, сам Шива, природой которого является Пустота» [2]. Шунья есть неизменная непроявленная (авьякта) природа Шивы и изначальный источник всего. Не существует того, что не там (в Пустоте), не существует того, что не есть то (Пустота). Внутри и снаружи нее не существует чего-либо иного.

В этико-гносеологическом аспекте Шунья означает абсолютную чистоту, бесстрастие и невозмутимость безличного сознания, а также нереальность личности субъекта. С точки зрения Веданты (Адвайты) существование субъекта нереально вследствие неделимости Абсолюта. Поэтому «не существует ни разума, ни неведения, ни ума, ни дживы» [2]. Иллюзия существования субъекта представляет индивидуальную точку зрения относительно реальности. Сам субъект – пустое место, занимаемое то одним, то другим потоком состояний и мыслетформ. Истинная природа Атмана (субъекта) свободна от всех состояний; «Анаваستا (отсутствие состояния) – его форма, которая есть только бытие (сатта-матра), недоступное пониманию» [2]. В высшем значении каждое индивидуальное «я» есть сам Брахман. Поэтому «Высший Атман (параматман) есть Пустота (шунья)».

Как собственная природа (сва рупа) сознания не может быть познаваемой с помощью внешних средств познания (восприятие, умозаключение и др.), так и природа шуньяты не может быть осознаваемой с помощью чего-либо, отличного от нее. Пустота не препятствует свету и не может быть освещена подобно какому-либо объекту. Поэтому Шунья может быть осознаваемой только в самом сознании. Собственная природа сознания не может быть объектом (познания) относительно самого себя (иначе неизбежно бесконечно повторяющееся внутреннее разделение познаваемого и познающего). Следовательно, реальная природа сознания обнаруживает себя только в Пустоте.

2. Вторая глава даосского канона «Чжуан-цзы» открывается удивительным рассказом, где мир уподобляется просто Великому Кому, изна-

чально неотличимому от пустоты и покоя Мировой Пещеры. Эта несотворенная пустота дает быть всему сущему. Впрочем, она вызывает к жизни вещи особым образом – заставляя их преобразаться и преобразаясь сама. В мировом хоре голосов уже нет ни вещей, ни пустоты: и то и другое превращается в некое качество существования. Пустота «находит себя» в том, что она не есть [3].

Рассказ Чжуан-цзы о «небесной флейте» указывает, что вещи не сводятся ни к объекту, ни к сущности, ни к идее (что, собственно, и превращает их в предмет человеческой деятельности, обладающий известной пользой). Всеединство пустоты – внеметафизическое и имеет чисто практическое значение: оно утверждает конкретный и текучий характер существования, оно есть только событие и, следовательно, в истоке своем – событийность вещей. В пустоте человеческая деятельность непосредственно смыкается с абсолютным покоем и цельностью Великого Кома бытия. Мудрость, по китайским представлениям, есть акт перехода, превращения, Пути (Дао), в котором уравнивается человеческое и небесное. И эта мудрость есть тайна, потому что она знаменует переживание знания, перевод внешних образов вещей во внутренний опыт.

#### ЛИТЕРАТУРА

1. *Солодухо Н.М.* Философия небытия. Казань, 2002.
2. *Ольшанский А.П.* Понятие пустоты (Шуньяты) как объект тантрической садханы в индийской (хинду) религиозной традиции – Режим доступа: <http://www.advaita.org/item/000001/?id=35>.
3. *Чжуан-Цзы*, перевод Малявина, М.: «Мысль», 1995 – Режим доступа: <http://www.psylib.ukrweb.net/books/chuan01/txt02.htm>.

## ПРОБЛЕМА УПРАВЛЕНИЯ: СИТУАЦИОННЫЙ ПОДХОД

*Солодухо М.Н.*

Научный руководитель: О.А. Максимова, канд. социол. наук, доцент  
(*Казанский государственный технический университет  
им. А.Н. Туполева*)

В данной работе проблема управления рассмотрена применительно к управлению персоналом с позиции ситуационного подхода. Как известно, ситуационный подход является общенаучным средством изучения.

Центральным моментом ситуационного подхода является ситуация. Под ситуацией следует понимать конкретный набор обстоятельств, оказывающих влияние на организацию в определенный момент времени. Си-

туационный подход пытается увязать конкретные концепции и приемы с конкретно сложившимися ситуациями для наиболее эффективного достижения целей организации.

Ситуационный подход позволяет:

1. Осуществить диагноз ситуации для решения поставленных задач.
2. Изучить характеристику ситуации, выявив наиболее определяющие факторы.
3. Сформулировать цели и определить способы их достижения.
4. Разработать альтернативные варианты действий и выявить наиболее подходящую альтернативу требованиям ситуации.

Суть ситуационного подхода заключается в теоретической формулировке, эмпирической проверке и практической рекомендации различных типовых решений применительно к каждой типовой ситуации.

Предметом приложения ситуационного подхода служит управление персоналом. Управление как процесс можно представить в виде совокупности действий, обеспечивающих достижение поставленных целей путем преобразования имеющихся ресурсов. Управление персоналом представляет собой деятельность, направленную на обеспечение организации персоналом и его оптимальном использовании. Под персоналом следует понимать состав организации, выполняющий возложенные на него функциональные обязанности.

В.И. Гончаров выделяет систему управления трудовыми ресурсами, под которой он понимает взаимосвязанную совокупность целей, задач и основных направлений деятельности, а также различных видов, форм, методов и соответствующих механизмов управления, направленных на обеспечение постоянного роста эффективности производства, производительности труда и качества работы.

Данная система включает различные подсистемы, выполняющие конкретные функции, в том числе:

- 1) подсистему подбора и расстановки кадров;
- 2) подсистему профессионального отбора, повышения квалификации и роста профессионального мастерства;
- 3) подсистему качества труда и методов его оценки;
- 4) подсистему мотивации трудовой деятельности.

При этом подсистемы объединены единой целью управления, отражающей стремление к повышению производительности труда на основе максимально возможной реализации потенциальных способностей и потенциала работников. Действия всех подсистем направлены на то, чтобы эти способности и возможности полностью раскрылись в условиях конкретного предприятия<sup>1</sup>.

---

<sup>1</sup> Гончаров В.И. Менеджмент. М., 2010. С. 370.

Руководство персоналом для успешного функционирования должно строиться на социально-этическом подходе, который учитывает социальный человеческий фактор. Назовем философские принципы управления японских компаний:

- постановка крупной цели, понятной всем, плоть до рабочих;
- патернализм – воспитание у занятых на фирме чувства, что они члены одной семьи;
- пожизненный наем служащих, когда им гарантируется рабочее место до ухода на пенсию;
- уважение к старшему по возрасту и по должности, беспрекословное подчинение ему;
- отсутствие привилегий для отдельных категорий персонала: одинаковая одежда, общие столовые, отсутствие отдельных кабинетов для управляющих;
- создание атмосферы свободы дискуссий, поощрение энтузиастов и талантливых людей, уважение и поощрение способностей каждого<sup>1</sup>.

Общие положения применения ситуационного подхода заключаются в следующем:

- данный подход концентрируется на ситуационных различиях между предприятиями и внутри самих предприятий;
- пытается выявить значимые переменные ситуации;
- определить их влияние на эффективность деятельности предприятия.

Различия между организациями, возникающими при исполнении руководителем управленческих функций, обычно называют ситуационными переменными; их делят на внутренние и внешние. К внутренним переменным можно отнести: вертикальное и горизонтальное разделение труда, ресурсы, людей, размеры и цели организации. Внешние переменные располагаются вне организации и являются факторами внешней среды, оказывая при этом сильное влияние на успех и функционирование организации в целом.

В качестве конкретного применения управления персоналом с позиции ситуационного подхода можно назвать известную модель ситуационного руководства американского профессора Ф. Фидлера, что явилось важным вкладом в развитие теории о лидерстве. Фидлер считал, что каждой ситуации соответствует свой стиль руководства, не смотря на то, что стиль того или иного руководителя в целом остается постоянным. По его мнению, руководитель себя и свой стиль изменить не может, поэтому,

---

<sup>1</sup> Корнюшин В.Ю. Основы управления персоналом. М., 2010.

исходя из складывающейся ситуации и поставленных задач, его следует помещать в те условия, в которых он лучшим образом сможет проявить свои лидерские качества.

Для достижения успехов в своей деятельности организация должна гибко и четко принимать решения в условиях неопределенности, применяя ситуационный подход к складывающимся обстоятельствам.

## СМЫСЛ ВЗРОСЛЕНИЯ

*Калачева М.В.*

Научный руководитель: И.А. Дружинина, канд. ист. наук, доцент  
(*Казанский национальный исследовательский технологический университет*)

Каждый человек – существо сложное и уникальное. Фромм подчеркивает, что смысл бытия человека – «быть и переживать свою само-бытность в акте бытия, а не во владении, накоплении, стяжательстве и потреблении». Решающую трудность современного бытия Фромм видит в том, что развитие человеческих эмоций значительно отстает от умственного развития человека и этот конфликт может привести человечество к самоуничтожению. Как этого избежать?

Все мы в детстве хотим стать взрослыми, а вырастая – не знаем, что с этим делать.

Как идентифицировать «взрослость»? Быть взрослым – это значит вести себя по-взрослому, думать, говорить, чувствовать, как взрослый человек.

У взросления есть Внешние и внутренние признаки. Ребенку говорят: «Тебе это будет можно, когда вырастешь ...» (поздно ложиться спать, долго гулять, и прочее ...). В результате появляется огромное количество стереотипов, с которыми ребенок выходит в свою «взрослую» жизнь, иногда начиная поступать именно так, как ему запрещали.

С другой стороны, именно такие протестные поступки помогают приобрести жизненный опыт, задуматься о причинах своих действий, осознать и взять ответственность за них. Или не осознать и не взять – все от человека зависит.

Опыт – это не только совершенные ошибки. Это не только события, которые произошли, но и наша реакция на них.

Есть взросление физическое, а есть моральное. Уровень физического взросления определен государством – достигая совершеннолетия, человек становится полноценным гражданином своей страны, получая вме-

сте с паспортом не только права, но и обязанности. Моральное же взросление получением паспорта не гарантируется.

Мальчики и девочки взрослеют по-разному. Взросление девочек происходит, как правило, раньше – это исторически сложившаяся норма общественных отношений. Девушки – будущие матери, и во имя последующих поколений им предписано задуматься о последствиях своих поступков пораньше. Женщина состоялась как женщина, если она вышла замуж и родила ребенка.

На мужчин же общество не налагает подобных ограничений – ни моральных, ни физических. Мужчина состоялся как мужчина, если он работает и зарабатывает деньги. Говорят, что мужчины отличаются от мальчиков только стоимостью игрушек ...

Но это не значит, что, родив ребенка или заработав кучу денег, человек может считаться взрослым. Стеснительность, робость, боязливость, нежелание брать ответственность за себя и за других, обиды, капризы – типично детские реакции.

Можно выявить конкретные различия в поведении маленького ребенка и взрослого человека, но они сводятся к одному – дети более эмоциональны, более чувствительны, более восприимчивы, непосредственны; взрослых – наоборот, учатся скрывать и сдерживать свои чувства и эмоции – именно это в обществе считается нормальным поведением. Получается, человек взрослеет, вырабатывая у себя определенную реакцию на определенные жизненные ситуации.

Где норма и каким образом она установлена?

Неминуема крайность – когда человек, взрослея, теряет детское восприятие мира и начинает жалеть об этом.

Детское сожаление мимолетно ...

В детстве кажется, что мир взрослых скучен и однообразен; вырастая, мы понимаем, что, будучи детьми, мы не знали многого.

## **НЕКОТОРЫЕ АСПЕКТЫ ФИЛОСОФИИ СОВРЕМЕННОГО МОЛОДЕЖНОГО СООБЩЕСТВА**

*Бармотин К.А., Зыков Д.Ю.*

Научный руководитель: И.А. Дружинина, канд. ист. наук, доцент  
(*Казанский национальный исследовательский технологический университет*)

На протяжении многих столетий общество менялось, эволюционировало, развивалось от более простого (от первобытнообщинной систе-



мы), к более сложной организации, которую мы имеем сейчас. С обществом развивалась и его философия. А какую философию имеет современное, деградирующее общество? Нет, вам не показалось – именно деградирующее! Мы считаем, что именно так можно охарактеризовать состояние нашего социума, живущего по шаблонам.

Но как исследовать философию современного общества? На наш взгляд, для этого необходимо понять философию, психологию каждого индивидуума в отдельности, для чего, собственно, нами был проведен социологический опрос наших сокурсников. Целью его проведения было не только стремление понять психологию, но и попытка описать особенности мировоззрения нашего поколения, чтобы уяснить себе перспективы его эволюции. Результаты были удивительными для нас: они и радовали и огорчали. Конечно, как мы предполагали, ответы на многие вопросы свидетельствуют о наличии серьезных мировоззренческих проблем в молодежной среде.

Опрос проводился среди студентов второго курса Казанского государственного технологического университета, участвовало в исследовании 130 человек. Больше 60 % опрошенных нами респондентов предпочитают свободное время проводить в социальных сетях или в онлайн играх. Около 70 % - не интересовалось и не интересуется философией, в каких бы то ни было ее проявлениях. 65 % участников опроса считают, что философию изучать в Вузе бесполезно.

Молодых людей, читающих книги в свободное время, предпочитающих общению в Интернете, научное творчество и спорт, становится все меньше и меньше. Складывается впечатление, что этих индивидуумов можно занести в Красную книгу.

Однако порадовало нас и наличие (к сожалению их очень мало) пассионариев, интересующихся политикой. Особый интерес у наших респондентов вызывает партия «Единая Россия», что, на наш взгляд, является очередной интеллектуальной моделью.

Мы полагаем, что одной из причин деградации духовных запросов современной молодежи является навязывание нам очередной заимствованной у «запада» модели общества. Капитализм – болезнь всего человечества, которая приводит к расслоению общества, деградации целых слоев населения, и постепенную гибель человеческой цивилизации. Вытекающими отсюда следствиями являются и откровенная или завуалированная ложь в средствах массовой информации, насилие на экранах телевизоров - воплощение известного: «хлеба и зрелищ!», это и глобальная паутина с огромным количеством своих социальных сетей.

На наш взгляд одной из причин деградации общества является перенасыщение жизни людей дарами технического прогресса, но все хоро-

шо в меру. Злоупотребление техникой приводит к тому, что человек становится беспомощен и незащищен, у него утрачивается способность к самостоятельному выживанию. Компьютеры, машины и многое другое, что призвано «улучшить жизнь человека», сводят на нет всю его активность и стремление к организации своей жизни. Теперь вместо того, чтобы сходить в магазин или написать письмо другу, мы делаем покупки через Интернет или общаемся через интерактивные или социальные сети. Наличие совершенно ненужных вещей в современном обиходе превращают нас из «человека разумного» в «человека ленивого». Что собственно и было подтверждено в результатах нашего социологического опроса. Так не лучше было бы направить развитие технологий на защиту природы, изучение космоса?

## **ОТРАЖЕНИЕ РЕАЛЬНОСТИ В ЗЕРКАЛЕ ТЕОРИИ ЧИСЕЛ ПИФАГОРА**

*Мионов А.А.*

Научный руководитель: Н.В. Веткасова, канд. филос. наук, доцент  
*(Казанский государственный технический университет  
им. А.Н. Туполева)*

Целью работы является исследование взаимосвязей теории чисел Пифагора с современными технологиями и человеком. В работе будет дана интерпретация теоретических выкладок Пифагора в современной реальности, и ее философское прочтение в отношении человека. В процессе работы будет исследована взаимосвязь теории с методами «умственного» счета человека, психологии счета. Проанализирована и доказана ее исключительная важность в развитии и применении современных технологий.

Как известно, людей окружают разные предметы, но Пифагор утверждал, что все их многообразие не может не иметь под собой единой мировой основы. Такой основой для него были числа. К примеру, у Пифагора цифра 1 – представляет Высшую сущность, отождествляется с Высшим божеством, воплощением единства и гармонии Вселенной. От нее все начинается и к ней все возвращается. Пифагор считал, что познать мир – это значит познать управляющие им числа. Кроме того, по мнению философа, все в природе подчиняется неким числовым комбинациям. В современном мире очень многое тоже напрямую подчиняется этим числовым комбинациям. Они окружают нас повсюду – компьютеры, сотовые

телефоны, спутниковое телевидение, Интернет – все это работает благодаря различным числовым потокам информации. Даже в управление нашими странами давно ворвались Числа – электронное правительство, документооборот, видеоконференции – яркие этому доказательства. Как известно, большая часть информации в современном мире передается в закодированных цифровых потоках. Одним из самых распространенных способов кодирования является двоичная система. В этой системе всего две цифры – 0 и 1, так как это наиболее просто реализуемые элементы с двумя состояниями – триггеры. Значимость компьютеров и информации, закодированной таким образом, сомнению не подлежит. Так и у Пифагора. Философ рассматривал знак «0» как прародителя единицы, содержащего в себе все сущее. «Ноль – это пустота, тайна, ничто - но также и вечность, абсолют или сущность действительности, всеобщность, потенция, порождающий промежуток времени.» – писал он. К единице у него было 2 подхода – первый как уже сказано ранее «Божественный», во втором случае он утверждал, что единице соответствует точка, от которой все в мире берет свое начало. Таким образом, активное использование двоичной системы является доказательством актуальности теории чисел Пифагора в современном мире.

Помимо применения в инновационных технологиях числа тесно связаны и напрямую с самим человеком на протяжении всего существования человечества. Еще в самой древней нумерации употреблялся лишь знак «|» для единицы, и каждое натуральное число записывалось повторением символа единицы столько раз, сколько единиц содержится в этом числе. Сложение в такой нумерации сводилось к приписыванию единиц, а вычитание - к их вычеркиванию. Именно таким образом уже современные дети учатся считать в школе в начальных классах. С возрастом, для изображения сколько-нибудь больших чисел этот способ нумерации непригоден из-за своей громоздкости, и в обиход входит другой способ устного счета – счет десятками. Большинство среднестатистических людей производят счет в уме путем прибавления (вычитания) целых десятков, и приходят к ответу, уже используя первый способ на остатке. Именно вычисления в уме повышают способность к концентрации, укрепляют память и развивают умение удерживать в голове сразу несколько идей одновременно. Человек, который осваивает методы таких вычислений, обучается работе одновременно с несколькими мыслительными конструкциями. Параллели зависимости от чисел можно провести не только в устном счете. Мистики пытаются предсказывать по числам судьбы, ученые называют ДНК числовой комбинацией, безуспешно пытаясь овладеть ею, для простых людей – числа это время, отмерянное нам в этой жизни: промежуток, высеченный в камне над нашим последним пристанищем ...

Но во всех случаях теория чисел Пифагора имеет право жить – числа несомненно влияют на людей, отражают нашу жизнь: памятные для нас даты, праздники, являются своего рода «вечным двигателем» прогресса, а их комбинации в различных проявлениях – вечным предметом изучения. И становятся чем-то высшим.

## **ФЕНОМЕН ИДЕОЛОГИЗАЦИИ НАУКИ В СТРУКТУРЕ СОЦИАЛЬНОГО БЫТИЯ**

*Терпиловская Е.А.*

Научный руководитель: Н.Г. Баранец, докт. филос. наук, профессор  
(*Ульяновский государственный университет*)

Феномен идеологизации науки многоаспектен. Несмотря на то, что об этом феномене много писали, в основном имелось в виду политическое влияние на науку и те структуры, которые возникли для реализации государственной идеологии. В этой работе мне хотелось бы обратить внимание на другой аспект идеологизации науки.

Прежде всего, этот феномен носит политический отпечаток, по мнению тех, кто исследовал советскую науку. Бесспорно, что кризис советской науки был связан с политической системой, но при этом, не стоит забывать и о том, что многие научные концепции развивались как лженаучные теории вне научных сообществ. Именно в таких теориях прослеживается кризис в знаниях советских ученых-дилетантов. Наряду с этим, благодаря ученым, которые занимались наукой в жестких условиях, ограничениях и по государственному заказу – в стране развивалась государственная наука, направленная на развитие конкретных уже отраслей деятельности человека.

Но феномен идеологизации науки является не только частью социальной действительности или фактом политической идеологии, это и факт человеческого мышления, а также структура эмпирического сознания, направляющая это сознание на объективное и всеобщее.

Этот феномен опосредованно отражает сущностные черты базовой аксиологической структуры советской культурной парадигмы. Идеологизация может быть охарактеризована как явление современности, непосредственно связанное с отчуждением в личностном плане и следование политическим программам. Динамика изменения именно оценочной составляющей понятия идеологизации науки также может свидетельствовать об определенных изменениях в структуре общественного сознания.

Тем самым, идеологизация науки представляется как изменение фундаментальных духовных, научных законов, изменение природы человека и образа ученого в соответствии с заданной моделью личности, введение идеологического контроля над деятельностью, которая ведется в науке и не только.

Свойства, закреплённые за идеологизацией как самостоятельным феноменом социального бытия, являются отражением специфики конкретного этапа развития социума. Под свойствами могут пониматься: воздействие, вмешательство, цензура, ограничение. Идеологизированное отражение мира и науки присутствует в социальном бытии с возникновения научных сообществ и представляет собой способ существования объективности духовного освоения мира человеком. Тем самым субъективность идеологизации науки, процессов происходящих внутри научного сообщества, с одной стороны, раскрывает сущность деятельности ученых, а с другой, – являет экзистенциальные характеристики социального бытия.

Феномен идеологизации науки может выступать и как некая реальность, существующая в качественных изменениях социального бытия, системы культурных, научных и идейных форм.

Таким образом, идеологизация науки неизбежно проявляет себя в социальном бытии, но сама по себе ускользает в его теоретическом анализе как самостоятельный феномен. Тем не менее, уже сформировалась насущная потребность как в определении самого феномена идеологизации науки, так и в восполнении целостности картины социального бытия, где идеологизация науки занимает значимое место.

Проблема феномена идеологизации науки заключается в необходимости определения роли этого явления в процессах социального бытия через концептуальное осознание закономерностей его развития, позволяющее конституировать идеологизацию науки в качестве атрибута социального бытия.

## **ЭРИХ ФРОММ: ЧЕЛОВЕК-ВОЛК ИЛИ ОВЦА?**

*Болотина А.И.*

Научный руководитель: В.Т. Фаритов, ст. преподаватель  
(Ульяновский государственный технический университет)

Уверена, что люди в мире не думают так-я овца. Люди рассуждают: я человек ... человек разумный. Да, возможно это так. Но при всем своем разуме человек творит страшные вещи. При этом большинство людей

легко поддаются внушению и готовы безвольно следовать за любым, кто достаточно упорно их уговаривает.

Так кто же на самом деле человек? Волк или овца? «Одни полагают, что люди-это овцы, другие считают их хищными волками»,- пишет Эрих Фромм. Тот, кто считает людей овцами, может указать на то, что они легко выполняют приказы людей, даже если это не выгодно для них самих. Люди есть серая масса, которая не имеет собственной цели. Эту цель им указывает сильная личность и они готовы следовать за своими «вождями» на войну, которая не дает им ничего, кроме смерти и разрушения.

Человек-человеку-волк. Исходя из этого кто-то склонен считать, что человек от природы является злым существом, что он сродни убийце, которого удерживает «лишь страх перед более сильным убийцей». Может, человек лишь волк в овечьей шкуре, который ждет подходящего момента, если убрать сдерживающие человека факторы, превратится ли он в дикого зверя? Как и Эрих Фромм, я считаю, что это не так. Каждый день мы видим множество примером жестокости, насилия, причем их нередко можно проявить, не опасаясь возмездия. И тем не менее, многие на это не идут и, напротив, реагируют с отвращением. А может ответ лежит на поверхности и меньшинство волков живет бок о бок с большинством овец? Волки хотят убивать, овцы хотят делать то, что им приказывают. Волки заставляют овец убивать, а те хотят подчиняться поэтому так делают, а не потому что это доставляет им радость. Тогда почему овцы так легко уподобляются поведению волков? Может альтернативы, как таковой, и нет?

В настоящее время, существует опасное разрушающее оружие, которое может произвести массовое уничтожение людей. Человек создал его для уничтожения «врагов», но являются ли они в действительности ими? Фромм утверждает, что опасным для общества является не изверг-садист, а нормальный человек, наделенный необычной властью.

Человек принадлежит к животному миру по своему биологическому устройству. Животное руководствуется инстинктами. Чем выше организация животного, тем более не завершена к моменту рождения структура его приспособленности к окружающей среде «Существование животного характеризуется гармонией между ним и природой,» -пишет Фромм. Осознание самого себя, разум и сила воображения разрушили «гармонию» характеризующую существование животного. Фромм считает, что человек стоит вне природы и тем не менее является ее частью, человек «безроден» и тем не менее крепко связан с родом. Разум, данный человеку, является для него как даром, так и проклятьем. Человек единственное живое существо, которое может скучать, которое ощущает собственное

бытие как проблему, он не знает природных процессов и не обладает инструментами, которые смогли бы заменить ему утерянные инстинкты. Он отчасти как бы бог, отчасти животное, отчасти бесконечен и отчасти конечен. Необходимость искать новые решения противоречий его существования окружающими людьми и самим собой выступает источником всех психических сил, которые побуждают человека к деятельности, а также источником всех его страстей, аффектов и страхов. Человека можно определить как живое существо, которое может сказать «Я», которое может осознать самого себя как самостоятельную величину. Ему предоставлены политические, экономические свободы, человек имеет самостоятельное мышление. Но для большинства индивидуализм был не более чем фасадом, за которым скрывался тот факт, что человеку не удалось достичь индивидуального отождествления. До тех пор пока я являюсь таким же, как другие. Развивается тождество стадо, в котором самоотождествление покоится на чувстве несомненной принадлежности к стаду. Потребность в эмоциональном самоотождествлении исходит из самих условий человеческого существования и служит источником наших устремлений. За страстным стремлением к статусу и конформизму скрывается та же потребность, и иногда она даже сильнее, чем потребность в физическом выживании. Доказательство этому – готовность людей рисковать своей жизнью, жертвовать своей любовью, отказаться от своей свободы и собственного мышления только ради того, чтобы стать членом стада, идти с ним в ногу и достичь таким образом самоотождествления, даже если оно иллюзорно ...

## **ПОСТМОДЕРНИЗМ – «ЗА» ИЛИ «ПРОТИВ»**

*Валиулина Д.А.*

Научный руководитель: Н.В. Веткасова, канд. филос. наук, доцент  
*(Казанский государственный технический университет  
им. А.Н. Туполева)*

Современное общество живет в огромном мире, с различными направлениями мысли. Постмодернизм в широком понимании – это механизм смены одной культурной эпохи другой. Творчество постмодернизма провозгласило лозунг «открытого искусства», которое свободно взаимодействует со всеми старыми и новыми стилями, однако это приводит к истощению традиций.

Положительное в постмодернизме: Постмодернизм выдвинул проблемы, требующие прояснения роли знака, символа, языка. Он поставил

задачу выработать философские процедуры, альтернативные классическому рационализму и гуманизму, которые смогут охватить всю полноту жизни. Постмодернисты прощаются с обязательными утопиями, т.е. проектами создания лучшего общества. Вместо этого они переходят к идее множественности и разнообразия, многообразия и конкуренции парадигм, к сосуществованию разнородного.

Мое отношение к постмодернизму негативное – прежде всего потому, что он обосновывает моральный релятивизм, стремясь изменить идеологию не одного человека, а целого общества. Постмодернисты демонстрируют нигилистическое отношение к достижениям культуры, напоминая древнегреческих киников.

Характерно, что философия постмодернизма тяготеет не к науке, а к искусству. Философская мысль оказывается в конфронтации к науке. Декларируется «новая философия», которая «в принципе отрицает возможность достоверности и объективности, такие понятия как "справедливость" или "правота" утрачивают свое значение ...». Понятие истины вообще признается несостоятельным, на его место ставится эффективность. Постмодернизм отвергает все каноны. Думается, что для решения проблем планетарного масштаба, которые так остро стоят перед нашими современниками, необходимо вновь обратиться к общечеловеческим ценностям. Только приняв в качестве универсальных ценностей жизни сохранение человеческого рода и поддержания мира, соблюдение прав и свобод личности, демократию и мировую культуру, можно спасти цивилизацию от угрозы ядерной и экологической катастрофы. Но вряд ли для этого нам годятся рекомендации постмодернистов, стремящихся увести человека от рационального, целеполагающего проектирования и социального действия.

## **ПРОБЛЕМА СОЗДАНИЯ ИСКУССТВЕННОГО РАЗУМА**

***Меликов И.Ф.***

Научный руководитель: А.М. Сабирзянов, канд. филос. наук, доцент  
*(Казанский государственный технический университет  
им. А.Н. Туполева)*

Проблема создания искусственного интеллекта волновала умы многих ученых прошлого и нынешнего столетия. Так, наиболее яркими зарубежными учеными являются Д.Маккарти, А.Тьюринг, Д.П.Гилфорд и др., а среди отечественных ученых – это С.Н.Корсаков, Д.А.Поспелов, М.Л.Цетлин, М.А.Гаврилов и др.



Анализируя работы выше перечисленных авторов, можно выделить два основных подхода к моделированию искусственного интеллекта (AI – artificial intelligence). 1) Машинный интеллект, заключающийся в строгом задании результата функционирования, т.е. математическое вычисление (калькулятор, компьютер и т.п.), работа сенсорных датчиков, алгоритмизация различных процессов и т.п. 2) Искусственный разум – направлен на моделирование внутренней структуры системы, т.е. способности к самообучению, творчеству, имитации различных переживаний и т.п. Если в первой области ученые смогли добиться каких-то результатов, то вторая область ставит многих мыслителей в затруднительное положение. Но, по нашему мнению, такая проблема может быть теоретически решена.

Для этого рассмотрим и дадим определения понятий интеллект и разум. Так, под интеллектом понимается система познавательных способностей индивида [1, 418], а под разумом понимается способность мыслить всеобще [2]. Также под разумом понимается способность понимания и осмысления [3]. Учитывая трактовку этих понятий можно сказать, что одна из функций разума является интеллектом. Чтобы создать искусственный интеллект американский психолог Д.П.Гилфорд предлагает выделить несколько основных форм интеллекта: а) психометрический, б) биологический, в) социальный.

Каждая из этих трех форм включает в себя «элементарную единицу разума», формирующуюся путем слияния трех основных форм деятельности. 1) Операция, содержащая познавательные функции, дивергентное мышление, конвергентное мышление, память, оценка. 2) Содержание, охватывающее мышление: образное, символическое, семантическое, поведенческое. 3) Результаты, которые включают в себя: элементы, классы, отношения, системы, преобразования, применения [4]. Слияние всех элементарных единиц в трех формах интеллекта в единое целое может дать представление о наличии разума в машине, но, как нам кажется, это не дает нам полной картины в решении данной проблемы. Необходимо учесть особенности свойственные человеческой психике. Для этого приведем идею А.Тьюринга, в которой ученый предлагает создаваемой машине пройти тест на «человечность». т.е., сможет ли машина сострадать, радоваться, переживать, подвергать сомнению что-либо, поступать алогично и самое сложное – это лгать. И, если машина пройдет такой тест, то можно считать, что она попадает в разряд искусственного разума [5].

Следует также отметить, что главное свойство для машины – это соблюдение строгой алгоритмизации, т.е. действия выполняются по заданной программе. В человеке же, помимо детерминированной деятельности (строгой программы), присутствует элемент свободы (деструкции). Поэтому возникает задача, чтобы создать метапрограмму, которая

смогла бы учитывать элементы деструктивной деятельности машины. В этом случае необходимо использовать теорию динамических систем в дискретной математике, где рассматриваются разнонаправленные события, как внутренних, так и внешних систем и их взаимодействия между собой. Алгоритмизация такой программы позволит также рассмотреть процессы, которые происходят аналогично в человеческой психике, т.е. будут учитываться сознательные и бессознательные процессы.

Подводя итог сказанному, проблема создания искусственного разума может быть теоретически решена при выполнении выше приведенных задач. В этом случае могут учитываться не только всеобщность, понимание и осмысление машины, что является критерием разумности, а также и искусственный аналог психики человека.

#### ЛИТЕРАТУРА

1. Всемирная энциклопедия: Философия / Главн. науч. ред. и сост. А.А.Грицанов.- М.: АСТ, Мн.: Харвест, Современный литератор, 2001. - 1312 с.
2. Энциклопедия Брокгауз и Ефрон [Электронный ресурс]. – Электрон. дан. – М.: Брокгауз и Ефрон Энциклопедия, Россия, 2004.
3. Словарь Даля [Электронный ресурс]. <http://dictionaries.rin.ru/cgi-bin/see>.
4. *Гилфорд Д.П.* The nature of human intelligence, N.Y., 1967; в рус. пер. – Три стороны интеллекта, в сборнике: Психология мышления, пер. с нем. и англ., М., 1965.
5. *Тьюринг А.М.* Вычислительные машины и разум. Хофштадер Д., Деннет Д. – Самара: Бахрах-М, 2003. – С. 47-59.

### ФИЛОСОФИЯ ЛЮБВИ

*Синева Е.П.*

Научный руководитель: В.Т. Фаритов, канд. филос. наук  
(*Ульяновский государственный технический университет*)

Чувство любви или неприязни может испытывать любой человек, любое существо на Земле. Другое дело, что те же животные любят в основном то, что удовлетворяет их физиологические потребности, например, мыши любят сыр, потому что он удовлетворяет чувство голода и приятен на вкус. Человек же может испытывать чувство любви абсолютно ко всему: к другому человеку, к природе, к занятию каким-либо делом. Так что же является первоосновой этого чувства?

В этом вопросе я опираюсь на идеалистическую концепцию. Ведь люди любят то, что удовлетворяет, в первую очередь, их духовные, а не материальные потребности. Люди любят друг друга не за материальные блага, внешность, положение в обществе, а за душевные качества, родство своих мыслей и мыслей своей половинки. Порой, мы даже не можем объяснить, за какие именно качества испытываем к человеку симпатию, но что-то внутри подсказывает, что он – именно тот, кто должен быть рядом. Мы ищем благосклонность к человеку в глубине своей души, а не на поверхности.

В современной жизни все чаще приходится наблюдать материалистический подход к выстраиванию отношений. Многие люди при выборе партнера опираются на его материальное положение, социальный статус, даже если этот человек отпетый негодяй и не имеет абсолютно никаких душевных качеств. Например, девушки ищут мужчин много старше себя, которые имеют твердое финансовое положение и которые способны удовлетворить их потребности в красивой богатой жизни, не смотря на то, что деньги этого мужчины могут быть добыты нечестным способом.

Хотелось бы, чтобы и в условиях современной жизни на первый план выходила духовная близость, а не удобство, деньги и другие материальные блага, ведь источником любви двух людей является их внутреннее родство и чувство партнерства.

## **ПЕРЦЕПТИВНОСТЬ ПРОСТРАНСТВА И ВРЕМЕНИ**

*Нуруллин Э.Э.*

Научный руководитель: И.А. Дружинина, канд. ист. наук, доцент  
*(Казанский государственный технический университет  
им. А.Н. Туполева)*

Пространство и время – феномены, с которыми мы имеем дело, по крайней мере, всю осознанную жизнь. Что есть время? Объективно оно, или – это «форма внутреннего чувства»? И в чем сущность пространства? Это объективно существующее «пустоеместилище» или пространство – это «субъективное условие чувственности»?

В «Критике чистого разума» И. Кант доказывает, что время и пространство – это присущие человеку условия для восприятия явлений. Он пишет, что «пространство есть необходимое априорное представление, лежащее в основе всех внешних созерцаний», «время есть субъективное условие, при котором единственно имеют место в нас созерцания». Время и пространство даны нам в априорном созерцании, до опыта, и предшест-

вуют восприятию явлений. «Пространство есть внешнее созерцание, которое предшествует внешним объектам», «время есть априорное формальное условие всех явлений вообще». Идея перцептивности пространства и, в особенности, времени, мне очень интересна. Я считаю время субъективным переживанием.

Иногда, нам кажется, что за несколько дней мы прожили целую жизнь, а иногда, вспоминая прошлое, мы думаем, что годы жизни пролетели быстрее минуты. В одной ситуации время для нас течет невероятно долго, в другой – неумолимо быстро. Все эти фокусы времени можно объяснить его субъективностью. Мы попытаемся разобраться в факторах, определяющих скорость протекания времени, точнее, нашего ощущения скорости его протекания. К примеру, одним из таких факторов, на мой взгляд, является поток получаемой информации. Когда мы получаем важную и интересующую нас информацию, время пролетает незаметно, когда мы воспринимаем обыденную картину или хорошо знакомую нам информацию, то время пролетает не так быстро, но все же незаметно, так как мы уже не обращаем внимания на детали. Но тут еще играет роль внимательность и память: если мы внимательны и хорошо запоминаем детали, то течение времени не покажется нам незаметным, а когда мы вынуждены воспринимать не интересующий нас материал, то время длится очень долго (например, на скучных лекциях). Благодаря субъективности времени, мы, также, можем подумать о приемах использования времени. Точнее о способах его проведения для получения желаемого результата. Например, можно научиться ускорять его, когда это необходимо, или растянуть время и ощущать длительность каждой секунды.

В конце концов, с какой бы скоростью время не текло, оно продолжает двигаться вперед постоянно. И, по-моему, самое ценное и самое важное в отношении времени – это эффективность его проведения.

## **ПОНИМАНИЕ АНТИЧНЫМИ ФИЛОСОФАМИ ПРОБЛЕМЫ СООТНОШЕНИЯ БЫТИЯ И НЕБЫТИЯ**

*Волкова М.Н.*

Научный руководитель: Н.М. Солодухо, докт. филос. наук, профессор  
*(Казанский государственный технический университет  
им. А.Н. Туполева)*

В данном сообщении рассматривается соотношение категорий бытия и небытия у античных философов от Парменида до Аристотеля.

Впервые данные понятия встречаются у Парменида в его сочинении «О природе». Парменид постулирует следующие характеристики бытия: оно вечно, неизменно, неподвижно, имеет форму шара (идеальная с точки зрения древнего грека фигура). Далее формулируется еще один важный принцип философии, который повлиял на всю последующую философию: бытие и мышление тождественны, или «... Мыслить - то же, что быть. Можно лишь то говорить и мыслить, что есть: бытие ведь есть, а ничто не есть: прошу тебя это обдумать» [1]. В связи с этим Парменид делает вполне логичный в рамках своего философского видения вывод о небытии: так как его нельзя познать, то небытия вообще не существует. О возможных характеристиках небытия говорить было бы абсурдно, так как объектом нашего истинного знания является то, что существует, а именно – бытие.

Демокрит – атомист из города Абдеры – объявляет бытием бесконечно малые, воспринимаемые лишь умозрительно, но материальные частицы (атомы), из которых состоит все, вплоть до души. Атомы движутся в пустоте, образуя вихри; далее они сцепляются, образуя предметы и миры, коих может быть бесконечное множество, как и самих атомов. Но пустота – не атомы, следовательно, и не бытие. Так у атомистов-абдеритов появляется небытие-пустота. Небытие не является самостоятельно существующим. Его пришлось ввести, чтоб обосновать движение атомов.

Понимание бытия и небытия у Платона связывается с его великой «теорией идей». Платон впервые четко формулирует разделение мира на два пласта, которые принципиально отличаются друг от друга. Это мир умозрительно постигаемых идей и мир чувственно воспринимаемых вещей. Идеи – прообразы вещей, некие идеальные сущности, которые являются главным условием существования предметной действительности. Это Платон и называет бытием, закрепляя за ним статус высшей реальности. Характеристики бытия «черпаются» из философии Парменида. В этом смысле, Платон является продолжателем его теории: идеи сверхчувственны, т.е. узнаваемы для человека лишь умозрительно; безусловны и безотносительны, т.е. независимы ни от чего, самодостаточны в своем существовании; находятся вне пространства и времени, т.е. вечны и бездвижны; обладают единством и целостностью. Материальный мир, предметы которого есть несовершенные копии идей, обладают противоположными характеристиками: изменчивостью, движением, множественностью, пространственным обособлением, зависимостью. Они привнесены каким-то другим началом, которое полностью противоречит бытию. Единственно возможное название этого начала – небытие. Небытием у Платона выступает «материя»: «постигаемый каким-то незаконным рассуждением род

пространства, причину обособления и отделение единичных вещей чувственного мира» [3].

Наряду с материей, которое можно назвать абсолютным небытием, Платон говорит об ином-небытии (инойбытии), исходя из логического рассуждения о родах бытия, движения, покоя и тождественного (диалог «Софист»). Используя диалектический метод (анализ и синтез родов и видов понятий и предметов), Платон приходит к интересному выводу: «... роды между собой перемешиваются и что в то время, как бытие и иное пронизывают все и друг друга, само иное, как причастное бытию, существует благодаря этой причастности, хотя оно и не то, чему причастно, а иное; вследствие же того, что оно есть иное по отношению к бытию, оно – совершенно ясно – необходимо должно быть небытием» [4]. Таким образом, небытие в относительном смысле присутствует, когда одно отлично от другого. В этом смысле, даже само бытие, отличаясь от других родов сущего, будет «вбирать» в себя небытие.

Аристотель – ученик Платона – критикует учителя за гипостазирование «идей» и негативное отношение к миру единичных вещей. Вследствие этого, он расширяет сферу бытия, включив в него материальный мир. Предметы, которые есть соединение материи и формы, наделяются сущностью благодаря форме. Сущность есть совокупность черт, которые отличаются вещь от всего остального разнообразия. Чтоб достигнуть высшей цели развития, сущность должна актуализироваться (росток должен превратиться в дерево). Какое место занимает форма, существующая до предмета, является спорным. С одной стороны, Аристотель хочет «поселить» формы в единичные предметы, с другой – в виды предметов (роды исключаются).

Существование абсолютного небытия отрицается Аристотелем. Но относительное небытие может существовать в трех смыслах: 1) как небытие категорий (немного, нечестный); 2) как потенциальность, т.е. возможность быть или не быть, неопределенность до актуализации; 3) как ложь, т.е. соединение на словах того, что в действительности раздельно, или наоборот: разделение того, что соединено.

## ЛИТЕРАТУРА

1. Парменид. О природе // Фрагменты из произведений ранних греческих философов. Ч.1. М.: Наука, 1989. URL: [http://www.of.ugntu.ru/gsen/res\\_phil/Parmenid.htm](http://www.of.ugntu.ru/gsen/res_phil/Parmenid.htm).

2. Асмус. Античная философия. М.: Высшая Школа, 2005. С.189.

3. Платон. Сочинения в 4-х томах. Т.2. М.: Мысль, 1993. С. 259.

# РЕЛИГИЯ КАК ИНСТИТУТ СОВРЕМЕННОГО КАПИТАЛИСТИЧЕСКОГО ОБЩЕСТВА: ОПЫТ КРИТИКИ РЕЛИГИИ К. МАРКСА

*Любимова Е.Ю.*

Научный руководитель: Ю.Ю. Комлев, докт. социол. наук,  
профессор

*(Казанский государственный технический университет  
им. А.Н. Туполева)*

Атеизм зародился еще в Античности, сама онтология атеистического мировоззрения находит свое начало в философских учениях Ксенофанта, Демокрита и Эпикура. Последний из них допускал существование Богов, но отрицал возможность божественного вмешательства в ход земных дел. После тысячелетнего затишья в Средних веках, атеистические взгляды вновь смогли облечься в гласную форму лишь в эпоху Просвещения, в трудах Д.Дидро, Гольбаха и Вольтера. Этих просветителей можно назвать «наивными атеистами» так как общей для них сущностью атеистического учения являлся простой тезис о том, что религия, Бог и подобные ему мистические, трансцендентные существа всего лишь мистификация разума. Дальнейший шаг в развитии научно-теоретического осмысления, как сущности религии, так и создании доктрины атеизма сделал материалист Л.Фейербах, который в своем произведении «Сущность Христианства» показал, что религия есть не что иное, как желание человека разорвать онтологический барьер между реальным и желаемым, сущим и должным, который основывается на иллюзорном - религиозном мировоззрении.

К.Маркс, преодолев метафизическую замкнутость духовно-практического пространства фейербаховской философии, восходит к предельно абстрактному человеку, «человеку за гранью истории». При этом Маркс указывает на бесполезность прямых попыток не только критики религии, но и ее элиминации в качестве социального института: «критика неба превращается, таким образом, в критику земли, критика религии - в критику права, критика теологии - в критику политики»<sup>1</sup>. Следуя марксистской логике диалектического перехода от абстрактного к конкретному, можно сделать вывод, что всякого смысла лишена даже идея о «борьбе с Богом». Маркс просто не верит в Бога, для него наибольшее значение имеет идея о преобразовании объективной социальной реальности<sup>2</sup>, иско-

---

<sup>1</sup> Маркс К. Тезисы о Фейербахе. Маркс К., Энгельс Ф. Соч. Т. 3. С. 1-4.

<sup>2</sup> Здесь налицо пример не социальной философии, как научно-теоретической дисциплины, а совершенно прямой, ничем не опосредованный пример «социальной практики».

рение тех факторов в социальной материи, который заставляют человечество выдумывать себе богов. Религия носит для самого Маркса не мистический, трансцендентный или сакральный характер, порожденный глубокой верой в эфемерные эзотерические тела сверх-существ, а является для него феноменом культуры и социальным институтом современного ему «классического капитализма».

В «Критике Гегелевской философии права» Маркс пишет: «Религиозное убожество есть в одно и то же время выражение действительного убожества и протест против этого действительного убожества. Религия – это вздох угнетенной твари, сердце бессердечного мира, подобно тому как она – дух бездушных порядков. Религия есть опиум народа» (курсив мой – Е.Л.). Литературная аллегорическая гипербола, используемая Марксом в его характеристике религии как «опиума народа» имеет глубокий смысл. Опиум, являясь наркотическим веществом, затуманивает сознание человека, являя ему небывалые красоты запредельных миров, стоящих за гранью реального и воображаемого, порождая воспаленные иллюзии бессмертия, свободы, безмерного счастья, оказывается всего лишь фикцией, некой *lieoflies*, пока действует наркотик. Точно так же действует и религия. Но здесь покоится и еще более глубокий смысл, для Маркса религия является состоянием «измененного сознания», в которое входят не только религия, но и, например, идеология. Хотя нельзя не заметить, что атеизм сам является подобием религии, но только при том условии, что выполняет ее институциональные функции, такие как: мировоззренческая, регулятивная, интегративная, компенсаторная, дезинтегрирующая и т.д.

После последней научно-технической революции религия как социальный институт и как мировоззренческая база оказалась в очередной точке бифуркации, где у нее было несколько, как нам представляется, выходов: 1. Слиться с наукой и государственными институтами, превратившись в «служанку государства»; 2. Отринуть саму себя и исчезнуть, по крайней мере, в том виде, в котором мы ее знали. Но историческим фактом для нас сегодня является то, что религия выбрала первый путь, и в первую очередь один из таких шагов сделала католическая церковь, которая всегда была наиболее «политизированной», нежели духовной организацией.

В сегодняшних реалиях «позднего капитализма» (С.Жижек), и уже полностью развернувшегося в объективную реальность конъюмеристского общества, религия и государство практически неотделимы друг от друга. Церковь сегодня проповедует не Закон Божий, а политические лозунги и официальную государственную идеологию господствующего класса. Так, в России православная церковь проповедует не только инте-



ресы, но и идеологические фикции, надежды и чаяния олигархии, как господствующего класса, при этом сама, сближаясь с католической церковью, трансформируется из церкви истинно духовной в церковь политическую.

## **ВЗАИМОДЕЙСТВИЕ СОЗНАНИЯ И МАТЕРИИ**

*Федорова О.Ю.*

Научный руководитель: Н.В. Веткасова, канд. филос. наук, доцент  
(*Казанский государственный технический университет  
им. А.Н. Туполева*)

Сознание и материя – фундаментальные философские категории. На протяжении огромного периода развития классической европейской философии они противопоставлялись друг другу. Но правильно ли это?

Материализм утверждает, что сознание является свойством высокоорганизованной материи, что материальное порождает идеальное, а идеализм, наоборот, говорит, что сознание является причиной материи, что из идеального появляется материальное. Воззрение, по которому материя и сознание равны друг другу или тождественны, называется философией тождества. Оно противостоит как материализму, так и идеализму. Философия тождества снимает вопрос о первичности, но в отличие от дуализма не считает материю и сознание независимыми субстанциями. Будучи тождественными, материя и сознание как бы плавно перетекают или переходят друг в друга, и никакой границы между ними нет. А что говорит нам об этом наука?

Довольно много поразительных открытий было сделано в науке за последние двадцать лет – они помогают лучше понять, как мозг создает свою собственную реальность. Появились теории, которые объясняют, почему визуализация или мысленное представление – это не просто ненужные мечтания, а творческий процесс, помогающий человеку контролировать и направлять энергетические потоки. Современная физика изменила наши взгляды на материальный мир. Сегодня уже никто не утверждает, что частицы состоят из какого-то основного «вещества»: их считают пучками энергии. Они могут совершать внезапные перемещения, так называемые «квантовые прыжки», в одних случаях действуя как единое целое, в других же – как волны чистой энергии. Реальность течет, ничто не постоянно, все является частью модели, находящейся в непрерывном движении.

В 1979 году Роберт Дж. Джан, декан Школы технических и прикладных наук Принстонского университета, разработал программу по изучению роли сознания в выявлении материальной действительности. Проведя тысячи экспериментов, Джан и его помощники пришли к выводу: мозг может непосредственно влиять на материальную действительность. Последнее достижение ученых, работавших в команде Джана, – лампа, которая меняет цвет, следуя мысленному приказу. При этом в отличие от других устройств, она не считывает биотоки мозга и вообще никак не регистрирует мозговую активность. За смену цвета отвечает квантовый генератор случайных событий, совершенно «неподкупный» с научной точки зрения. Тем не менее цвета лампы начинают меняться под влиянием мысли человека.

Взаимодействие сознания и материального мира уже не кажется сегодня чем-то фантастическим. Многочисленные научные данные указывают на то, что реальность зависит от наблюдателя. Об этом писал еще Эйнштейн, а работавший вместе с ним Джон Уиллер отмечал: «Как ни удобно в повседневной жизни утверждать, что "внешний" мир существует независимо от нас, ныне отстаивать этот взгляд уже не представляется возможным». В 1994 году ведущие ученые и педагоги мира собрались в Принстонском университете, чтобы обсудить, как можно развить эту поразительную теорию и применить ее на практике в конкретных областях науки. Это открытие действительно необычно, поэтому попытки применить его результаты на практике неизбежно связаны с многочисленными сомнениями и колебаниями.

Взаимодействие сознания и материального мира вполне рационально объяснимо, если признать, что мысль – это энергия в ее тончайшей и наиболее динамичной форме. Становится понятно, почему наши фантазии, мысленные образы, желания и страхи оказывают влияние на реальные события. Можно объяснить, как материализуется созданный мозгом образ. Внутренний мир человека – не безжизненная груда кирпича или камней. Каждая наша мысль отражается в нашей душе (психике) и воздействует на нее. Хотим мы этого или нет, но, размышляя, мы все время создаем собственную реальность. Подобные открытия, касающиеся сущности реальности как внутренней, так и внешней, могут стать движущей силой для нашего дальнейшего совершенствования и роста. Осознав, что он является частью открытой и динамичной Вселенной, и что его мозг и мысли играют решающую роль в создании реальности, человек сможет развить более активный и творческий подход к жизни. Дэвид Пит, ученый-физик Канадского королевского университета и автор книги «Мост между материей и мозгом», утверждал: «Наши мыслительные процессы

намного более тесно связаны с физическим миром, чем многие предполагают». Все основано на взаимном влиянии. Куда бы мы ни шли и что бы мы ни делали, наши мысли творят окружающую действительность.

## **ЭКОЛОГИЧЕСКИЕ ПРИНЦИПЫ В ХАДИСАХ ПРОРОКА МОХАММЕДА**

*Валеева З.А.*

Научный руководитель: Г.Н. Алмаев, канд. филос. наук, доцент  
(Казанский государственный технический университет  
им. А.Н. Туполева)

Без сомнения, в современном мире одним из самых важных вопросов является проблема окружающей среды. Любовь Пророка к живым существам и природе, учения относительно охраны природы и животных и непосредственное участие в природоохранных мероприятиях, описываются в аятах Корана, хадисах. В Коране и хадисах (перевод и комментарии Иман В. Пороховой) удачно раскрыты вопросы экологии: «все живое и живое до срока»; «не вмешиваться в то, что задумано Творцом» [2]. Перевод смыслов Корана, выполненный Иман В. Пороховой, простой и ясный для понимания, написан в великолепной стихотворной форме.

Коран, Сура 7 «Преграды»: «И не творите вы бесчинства на земле после того, как (ваш Господь) установил на ней (порядок строгий)» (7:56) [1]. Человек не должен вторгаться в гармонию мира, сотворенную Аллахом, но вторгаясь в эту гармонию мира, мы получаем неприятные последствия для нас и нашего здоровья – загрязняем реки, доводим моря до высыхания (Аральское море), загрязнения земли, на которой ничего не растет.

Человек – часть природы, он не является ее хозяином: никто не властен остановить дождь или морскую стихию (землетрясение в Японии), сделать так, чтобы после весны пришла зима, не может человек задержать восход солнца и остановить время. Но сам человек наивно думает, что именно он хозяин на земле.

В хадисах Посланник Аллаха призывает к тому, чтобы мы оставались разумными людьми, которые будут оберегать, и улучшать природу, а не разрушать и уничтожать ее дары, посланные нам. Мусульманин ни в коем случае не должен быть вредителем природы. Он не может нести вред окружающей среде, а, напротив, делает все, чтобы защитить ее и в превозданном виде передать следующим поколениям.

Пророк в хадисах пытается донести до человека и предостеречь его от трагических последствий и бед, которые придут в час суда, если он не попытается их разрешить.

С малых лет нужно приучать детей беречь природу, потому что будущее в их руках. Если ребенку показать своим примером, как следует беречь окружающую среду, то у него уже сложится представление об окружающем его мире и о том, что его нужно беречь и защищать.

Аллах не возложил на человека ничего непосильного. Природа создана на основе принципа гармонии, и поддерживать эту гармонию не так уж сложно. Приютить бездомное животное, посадить дерево взамен срубленного, разместить на своей странице в социальной сети internet информацию на экологическую тему под силу любому человеку, независимо от своего материального положения, социально-культурного уровня.

Социально-природные процессы происходили в мире во все времена, и Пророк лишь предупредил своих последователей о том, что в будущем эти процессы будут носить глобальный характер, и влиять на экологическое состояние окружающей среды. Пророк всегда призывал к чистоте: «Аллах пречист и любит чистоту. По мере возможности соблюдайте чистоту. Аллах устроил Ислам на чистоте. Никто, кроме чистых, не войдет в Рай» [3]. Да поможет нам Аллах сохранить окружающую нас природу в первоизданном виде.

#### ЛИТЕРАТУРА

1. Священный Коран и Хадисы Пророка <http://www.al-koran.ru/program/descr.php>.
2. Хадисы Пророка (пер. с араб., комм. Иман Пороховой В.) [http://www.xadis.ru/books/namaz\\_post\\_hadisy/hadis.html](http://www.xadis.ru/books/namaz_post_hadisy/hadis.html).
3. Роль Ислама в охране окружающей среды <http://www.islamnews.ru/news-26267.html>.

## Х. ГУФЕЛАНД И ЕГО «МАКРОБИОТИКА»

*Володько Л.В.*

Научный руководитель: Г.Н. Алмаев, канд. филос. наук, доцент  
(Казанский государственный технический университет  
им. А.Н. Туполева)

Христофор Вильгельм Гуфеланд (1762 – 1836), член Берлинской академии наук, наибольшую известность приобрел тем, что положил начало особой отрасли биологии и медицины – геронтологии, которую на-

звал макробиотикой (долголетие). (1796). С 1783 г. – доктор медицины, с 1793 г. – профессор медицины Йенского университета. Содействовал основанию Берлинского университета, в котором заведовал кафедрой терапии. Х.В. Гуфеланд – автор более 400 научных трудов, среди которых наибольшее значение имеют: «Руководство к практической медицине», «Система практической врачебной науки», «Макробиотика, или наука, руководствующая к продлению жизни».

Его главное сочинение «Макробиотика, или Искусство продлить человеческую жизнь».

Борьбу за долголетие Х.В. Гуфеланд связывал с соблюдением правил личной гигиены, созданием оптимального режима труда и отдыха, рациональным питанием и здоровым образом жизни. Здоровая жизнь, по его мнению, зависит от стечения случайных внутренних и внешних обстоятельств. Под внутренними условиями он подразумевал строение организма, соотношение его твердых частей и влаги, различные физико-химические процессы, происходящие в организме, жизненную силу, которая ассоциировалась у него с возбудимостью. К внешним условиям он относил окружающую среду, воздействующую на организм [1].

Х.В. Гуфеланд указывает на то, что «среди влияний, укорачивающих жизнь, преимущественное место занимает страх, печаль, уныние, тоска, малодушие, зависть, ненависть». Действительно, медицина знает случаи эмоциональных переживаний, которые резко сокращали время жизни.

В своей главной книге Х.В. Гуфеланд излагает свои представления о человеке, его здоровье, об анатомии и физиологии человека, о его духовном мире, о том, как живет, как мыслит и что чувствует человек. Макробиотика Х.В. Гуфеланда - сочинение, изданное в XIX столетии, не устарело. Истины и идеи, заключающиеся в нем, востребованы и в нынешнее время: чистота, невинность, умеренность, кротость чувства как в физическом, так и в духовном отношении. «Мир Божий в сердце и полезная деятельность во внешности суть единственно истинные основания всего счастья, всего здоровья и всей долготы жизни ... <...> ... Пользуйтесь моею наукой, храните здоровье, предупреждайте болезни и лечите, лишь только они оказались, - вот единственный путь к продлению жизни», - такой совет дает в своей знаменитой книге Х.В. Гуфеланд через 150 лет [2].

Обширные познания (не только в медицинской области) позволили ему осознать необходимость уточнения теоретических основ медицины и привели его к определенному плюрализму, который выразился не только во взглядах, изложенных в его сочинениях, но и в той непредубежденности, с которой он давал место представителям самых различных направ-

лений в основанном им в 1775 году «Журнале практической медицины». Х.В. Гуфеланд редактировал этот журнал до конца жизни, а после его смерти ученого журналу было присвоено его имя.

Специальную монографию, изданную и на русском языке, Х.В. Гуфеланд посвятил вопросам физического и нравственного воспитания женщин. В этой книге он давал советы матерям по физическому воспитанию детей в первые годы жизни.

В современное время одним из приоритетных направлений научных исследований стало изучение влияния эколого-производственной сферы на формирование различных заболеваний. В результате этих исследований была разработана долгосрочная программа по устранению негативных проявлений в эколого-производственной сфере с целью сокращения и устранения заболеваний.

#### ЛИТЕРАТУРА

1. Гуфеланд – жизнь и деяния великих врачей. <http://famous-doktors.tk/medics/Gufeland.html>.

2. Макробиотика <http://msforum.samaradom.ru/lofiversion/index.php/t5237.html>.

## ВЛИЯНИЕ ВОЕННЫХ ДЕЙСТВИЙ НА ЭКОЛОГИЮ

*Закиров Р.Р.*

Научный руководитель: Г.Н. Алмаев, канд. филос. наук, доцент  
(*Казанский государственный технический университет  
им. А.Н. Туполева*)

Экологические последствия военных действий являются сложной экологической и техногенной проблемой. Сегодня в войнах используют оружие массового поражения и даже ядерное оружие. Ядерный удар характеризуется большим радиусом действия, большими потерями среди людей и еще большим количеством облученных. После него территория непригодна для проживания, а возникающие пожары разносят по ветру радиоактивные элементы. Также возможно использование химического оружия, в основном газов и ядовитых веществ для заражения водных ресурсов. Срок действия этих веществ достаточно долгий, и они поражают животных и растения. Использование обычных видов оружия приводит к огромным разрушениям окружающей среды и гибели большого количества людей. При бомбардировке и ведении боевых действий современным оружием возникают пожары, которые создают угрозу жизни и здоровью

людей. Во время военных действий возникает угроза эпидемий в связи с антисанитарными условиями. Останки погибших, приводят к высокому риску вспышки инфекционных заболеваний. К тому же бродячие животные, грызуны и насекомые имеющих контакт с телами могут стать переносчиками инфекций. Также вода и продукты могут быть заражены различными бактериями в связи с попаданием в них тел и продуктов жизнедеятельности с возбудителями инфекций. Особенно опасной ситуация становится в теплое время года, когда все микроорганизмы размножаются чрезвычайно быстро [1].

Экологические последствия военных действий

1. Югославия. При ведении военных действий войск НАТО на территории Югославии в период с 24 марта по 10 июня 1999 года, поводом для которых послужили этнические конфликты между сербами и албанцами, было разрушено множество объектов, хранивших и использовавших в производстве сильно действующие химические вещества. Бомбардировке подверглись сотни складов с горючим и химикатами, в каждом из которых находилось от 10 до 50 тысяч тонн отравляющих веществ. Эти разрушения привели к массовым выбросам токсикантов, а также к масштабным и длительным пожарам, в результате чего произошло колоссальное загрязнение и нарушение почвенного покрова, поверхностных и подземных вод, загрязнение атмосферного воздуха, а также разрушение озонового слоя.

Удары по предприятиям нефтяной, химической и угольной комплексов сопровождалась залповыми выбросами сотен тонн сильнодействующих ядовитых веществ в атмосферу. Крупномасштабные пожары привели к выбросу в атмосферу стойких органических загрязнителей, имеющие высокие канцерогенные и мутагенные свойства. Загрязнение атмосферы распространилось на огромные территории и вызвало длительное загрязнение почвы, сельскохозяйственных и лесных угодий [1].

2. Чечня. Военные действия в горах, сопровождаемые взрывами, спровоцировали во многих местах целый ряд опасных природных процессов: лавин, селей, оползней, движений и деформаций массивов горных пород. Уничтожение почвенного слоя вызвало эрозионные процессы. На равнинах удары авиации и артиллерии разрушали оросительно-обводнительные системы, что привело во многих местах к засолению почв. По приблизительным данным, в республике действовало более полутора тысяч кустарных нефтеперегонных установок. Оставшиеся после перегонки тяжелые фракции просто сливались на грунт - в результате чего вокруг этих установок образовались мазутные озера и реки, протекавшие порой прямо по сельскохозяйственным угодьям, - или стекали в реки. Самодель-

ные перегонные установки, а еще больше - горящие скважины и нефтехранилища привели к постоянному массивированному загрязнению атмосферы. Выброс больших объемов окислов серы и азота привел к выпадению во многих районах Северного Кавказа кислотных дождей. Исходя из трагических последствий ведения военных действий, необходимо констатировать, что состояние окружающей среды и современная геополитическая ситуация в мире говорит о необходимости уделять все большее внимание проблеме изучения экологических последствий военных конфликтов [2]. В этом случае идеальным вариантом было бы всеобщее прекращение войн, однако человечество находится на таком уровне культуры, когда агрессия к себе подобным и жадность к вещам пока руководят миром. И тем не менее, светлые умы человечества не оставляют надежды на понимание, в конечном итоге, людьми того, что такой путь развития цивилизации является тупиковым и неоднозначно ведет к гибели человечества.

#### ЛИТЕРАТУРА

1. «Экологические последствия военных действий», <http://www.theschoolpulse.info/single.php?news/20100517220015>.
2. *Разумов В.* Влияние войны на экологию Чечни. [http://southru.info/2006/10/22/pejjzazh\\_vo\\_vremja\\_bitvy.html](http://southru.info/2006/10/22/pejjzazh_vo_vremja_bitvy.html).

## СОЦИОКУЛЬТУРНЫЕ ХАРАКТЕРИСТИКИ ГЛАМУРА

*Сухих О.А.*

Научный руководитель: Н.М. Солодухо, докт. филос. наук, профессор  
*(Казанский государственный технический университет  
им. А.Н. Туполева)*

Среди социальных характеристик гламура самая простая и очевидная, - это демонстративное потребление.

Предметы начинают определять роль человека в социуме. Посредством них обретает свой голос стратифицированное общество, предметы как бы ставят всех на свое место. Мегаполис является главным источником демонстративного потребления. Можно выделить два аспекта: с одной стороны это так называемый эффект Веблена, с другой, - феномен консюмеризма. Эффект Веблена выражается в следующем - при увеличении цены товара спрос на товар растет. Мы можем наблюдать это в ситуации, когда богатые покупатели специально приобретают более дорогой товар, чтобы продемонстрировать возможности своего положения (стату-



са). Впрочем «придавать значение» и «покупать» разные феномены. Можно намеренно позиционировать себя через вещь, а можно свести себя к вещам, сузив круг интересов до консюмеризма. Как общее понятие консюмеризм определяется как движение граждан или государственных организаций за расширение прав потребителей и усиление их воздействия на продавцов и производителей, обеспечение качества потребительских товаров (услуг) и честной рекламы. [Современный экономический словарь // Материалы предоставлены издательским домом «ИНФРА-М» - Режим доступа: <http://slovari.yandex.ru/dict/economic/article/ses1/ses-2868.htm?text=%D0%9A%D0%BE%D0%BD%D1%81%D1%8C%D1%8E%D0%BC%D0%B5%D1%80%D0%B8%CC%81%D0%B7%D0%BC>, свободный. – Проверено 01.06.2010]. Но в современной ситуации первоначальный смысл данного термина претерпел трансформацию. Консюмеризм сейчас стал аналогом потребления и потребительства. В современном мире потребление становится своего рода пагубной зависимостью, развивается ониомания. [Непреодолимое желание что-либо покупать, не обращая внимания на необходимость и последствия. Покупки становятся и отдыхом, и развлечением, и самостоятельным смыслом. В просторечии эту манию часто называют шопоголизмом]. Для человека, страдающего такой зависимостью, товары теряют собственную значимость и становятся лишь символом причастности к некоей общественной группе.

Идея о возможности достижения социального превосходства и свободы через потребление порождает в сознании покупателя веру в то, что сам акт покупки способен доставить большее удовлетворение, нежели собственно продукт, который приобретается. Свобода проявляется не только в вещах и в отношениях к ним, но так же в отношении к труду. Так появляется демонстративная праздность.

Демонстративное воздержание от труда становится общепринятым признаком почтенности. Досуг становится символом статусности. В гламуре досуг не зависит от потребности в досуге, в обычном понимании как наслаждении свободным временем и восстанавливающим отдыхом. Главным условием здесь выступает отсутствие экономической необходимости, все сводится к потреблению непроизводительного времени. Следовательно, досуг выступает здесь как активность, обязательная социальная повинность.

Внутренняя логика демонстративной праздности требует от своих поклонников подкрепления нормативно-ценностных ориентиров соответствующим образом жизни. К основным чертам данного образа жизни, на наш взгляд, можно отнести следующие: нарциссизм, гедонизм, шоу-шик,

холодная ирония в стиле cool, эротизм, имиджевый интеллектуализм, дефицит подлинности.

## КАНОНЫ ЗДОРОВОЙ ПИЩИ МУСУЛЬМАН

**Ягафарова Л.В.**

Научный руководитель: Г.Н. Алмаев, канд. филос. наук, доцент  
(Казанский государственный технический университет  
им. А.Н. Туполева)

В изучении Ислама как религиозной системы знание основ Шариата – систематизированного свода мусульманских законов – имеет первостепенное значение.

«Халяль» с араб. «дозволенное», «разрешенное»; «харам» с араб. «запретное».

Эти два нравственных понятия регламентируют, по сути, всю жизнь мусульманина.

В наше время халяль перестал быть чисто религиозным вопросом, он становится глобальным символом, как гарантии качества, так и выбора здорового образа жизни.

Пища Халяль натуральная, органическая, здоровая и дружелюбная по отношению к окружающей среде.

Определяют халяльная пища - это пища, от начала до конца приготовленная по установленным шариатом правилам.

В суре «Аль-Бакара» (Аят 173) сказано «Он запретил вам мертвечину, кровь, мясо свиньи и то, что принесено в жертву не ради Аллаха. Если же кто-либо вынужден, то нет на нем греха. Воистину, Аллах - Прощающий, Милосердный». Также об этом упомянуто в суре 6 (аят 141) «Но кто принужден будет к такой пище, не будучи своевольником, нечестивцем, на том не будет греха: Аллах прощающий, милостив».

Мусульманину не следует, есть мясо свиньи или любой другой продукт, содержащий свинину.

Мясо других животных, таких как корова, овца и коза, разрешено для мусульманина, потому что мясо и сало свиньи более энергетически.

В жарком климате (Восток) мясо быстро разлагается; кровь из свиньи вытекает не полностью, потому что сало его задерживает. Но по закону шариата голодным считается человек, который не употреблял в пищу 24 часа. Если же ты оказался в ситуации выбора между запрещенной пищей и голодом, ты можешь ее употребить чтобы не умереть, ибо только

Аллах распоряжается жизнью человека. «Воистину, Аллах - Прощающий, Милосердный».

По шариату нечистыми считаются все алкогольные и хмельные напитки.

О запрещенной пище говорится для незнающих людей.

Животноводство, соответствующее принципу «халяль» совпадают с экологическими нормами. Животные должны выращиваться на экологически чистом корме, без гормональных добавок, поэтому мясо «халяль» вкуснее и полезней «обычного».

В суре «Аль-Бакара» (Аят 168) сказано «Не вкушайте много, а будьте умеренны, чтобы не повредить себе ...».

Мусульманский пост входит в число канонов Ислама, соблюдение которых считается обязательным. Необходимость его выполнения не подлежит обсуждению, а тем более, сомнению.

Мусульманский пост – это воздержание от приема пищи, питья, курения со времени рассвета до полного захода солнца. Соблюдается в течение 30 дней в мусульманском месяце Рамадан (август-сентябрь).

Мусульманский пост проводится для восстановления сил после жарких летних месяцев. Он является лекарством не только духовной составляющей человека, но он также приносит пользу и физическому состоянию.

Рыба, фрукты, овощи, зерновые и корнеплоды – все это для мусульман разрешено, халал.

Аль-Газали, крупнейший богослов-философ XI в., говорил, что пост имеет цель дать возможность мусульманам проверить свою силу воли и терпение и является средством для «обуздания страстей». [1]

Вода и земля, воздух и горы, животные и растения созданы Всемогущим в соответствующей мере и их связи между собой. И если их взаимосвязь нарушится хоть в одном, это повлечет цепь непредвиденных для человека проблем и осложнений во всех других, вплоть до экологических катастроф и катаклизмов.

Сказано в суре «Аль-Аграф»: «Не производите расстройств на земле после устройства ее ...» (7/56).

Сказано в суре «Рум»: «Появилось нечестие на суше и на море за то, что приобрели руки людей, чтобы дать им вкусить часть того, что они творили. Может быть, они обратятся!» (30/41). Страдания, и потрясения мира тесно связаны с деяниями, поступками и даже помыслами людей.

Изучение религиозных постулатов не противоречит экологическим принципам современного мира, а религиозные рекомендации и верования дают нам возможность улучшить и продлить нашу жизнь.

«Воистину, Аллах – Прощающий, Милосердный».

## ЛИТЕРАТУРА

1. Керимов Г.М. «Шариат: Закон жизни мусульман» <http://lib.rus.ec/b/244397/read>.
2. Здоровый образ жизни! <http://azblok.net/index.php?newsid=11160>.
3. Фарид Исаак. Быть мусульманином. М.: ФАИР – ПРЕСС, 2002. с. 141.
4. Хазрат Мирза Гулам Ахмад. Философия исламских учений. Самара. «Дом печати», 1991 – с.10.
5. Рукайя Максуд. Ислам. – М.: ФАИР – ПРЕСС, 2001 – с.281.
6. Шейх Мухаммад Садык Мухаммад Юсуф. Ислам и экология. <http://islamecologia.ucoz.ru/index/0-43>.

## СИСТЕМНЫЕ ЗАКОНЫ ГАРМОНИИ

*Галимова Э.М., Шигапова А.И.*

Научный руководитель: И.Х. Мингазетдинов, канд. техн. наук,  
профессор

*(Казанский государственный технический университет  
им. А.Н. Туполева, лицей № 145)*

С античных времен люди интересовались вопросами гармонии в окружающем мире и понимали под гармонией соразмерность, соответствие, отношение частей целого, стройность. Были рассмотрены вопросы гармонии в искусстве, в архитектуре, в математике. Было введено понятие «золотое сечение», которое распространили на архитектуру и строительство. Понятие «золотого сечения» было статистически подтверждено в анатомическом строении человеческого тела, и отдельных частей тела. Целое всегда состоит из частей, части разной величины находятся в определенном отношении друг к другу и к целому. Принцип «золотого сечения» как высшее проявление структурного и функционального совершенства целого и его частей, в искусстве, науке, технике, природе.

Современные представления об окружающем мире состоят из системного подхода. Окружающий мир состоит из систем различного уровня. Система – совокупность взаимосвязанных элементов, обособленных от среды и взаимодействующая с ней, как целое. Основные свойства систем – эмерджентность, гомеостаз, толерантность.

Системность есть всеобщее свойство материи, форма ее существования, следовательно, неотъемлемое свойство человеческой практики, включая мышление. Исходя из системных представлений, можно увязать

системность и гармоничность: система является гармоничной, если обеспечивает свойство эмерджентности. Система не постоянна, она способна к трансформации, под влиянием различных факторов. В результате изменений системы изменяются признаки оценки, значит, изменяются и представления о гармонии. Гармония человека состоит в том, что он является целостной системой, состоящей из духовного и материального, которые взаимодействуют, дополняют друг друга и неравномерно связаны.

## ПРОБЛЕМЫ СОВРЕМЕННОГО ГУМАНИЗМА

*Халиулин Р.Р.*

Научный руководитель: Н.А. Гадельшина, канд. филос. наук, доцент  
*(Казанский государственный технический университет  
им. А.Н. Туполева)*

Гуманизм (лат. человеческий) – исторически изменяющаяся система воззрения, признающая ценность человека как личности, его право на свободу, счастье, проявление и развитие своих способностей. Критерием оценки социальных институтов гуманисты считают благо человека, а желаемой нормой отношений между людьми – принципы равенства, справедливости, человечности. В узком смысле гуманизмом называют культурное движение эпохи Возрождения. К настоящему времени известны многие источники формы гуманизма, идентичные по существу и различные по форме, что свидетельствует о зависимости гуманизма от характера общественной системы.

Отдавая должное античному гуманизму /Протагор: Человек есть мера всех вещей/, гуманизму эпохи Возрождения/Пико дела Мирандола о достоинстве человека/, гуманизму Нового времени/ И. Кант: человека как разумное существо сам обязан не оставлять неиспользованными и не давать как бы покрыться ржавчиной свои задатки и способности ... /,следует признать, что современный гуманизм носит открыто критический характер, направленный против дегуманизирующего характера и способа существования общества.

Так, Эрих Фромм считает, что с началом промышленного прогресса, заменой энергии животного и человека механической, а затем и ядерной энергией, а человеческого разума электронной машиной, мы чувствовали, что находимся на пути к неограниченному производству и потреблению, что техника сделала нас всемогущими, а наука всезнающей. Мы были на пути к тому, чтобы стать богами, высшими существами, способ-

ными создать второй мир, используя мир природы лишь в качестве строительного материала для своего второго творения. О том, что получилось реально, Э. Фромм говорит, ссылаясь на Альберта Швейцера (Осло, 1952 г.) - «человек превратился в сверхчеловека, но сверхчеловек, наделенный сверхчеловеческой силой, еще не поднялся до уровня сверхчеловеческого разума. Чем больше растет его мощь, тем беднее он становится. Наша совесть должна пробудиться от сознания того, что чем больше мы превращаемся в сверхлюдей, тем бесчеловечней мы становимся» (Цит. Хрестоматия. Культурология. Составитель П.С. Гуревич. Гардарики, М. 2000, с. 175).

Клод Леви-Стросс выдвинул идею «третьей волны» гуманизма, способного привести к новому европейскому взгляду на права человека и его место во Вселенной. Как этнолог, с позиции теории гуманистического экуменизма он утверждает, что «традиционные общества неправомерно считать архаической формой современных европейских обществ, они жили на Земле столько же, сколько и мы, только главным для них было другое; не наращивание производства материальных благ, но поддержание гармонии с окружающим миром. И не пришла ли теперь западная цивилизация (быть может слишком поздно) - к осознанию непреложной значимости того, что она так и не научилась сохранять ...»

Академик Н.Н. Моисеев в статье «Рациональный гуманизм» («Здравый смысл»; 2009 № 2) отметил, что бытующие представления о гуманизме нередко носят обывательский характер ... Ориентация гуманизма на достижение блага человека, на обеспечение развития личности, его индивидуальной свободы человека воспринимается чаще всего как потребность личности, а не как ее обязанность. И в сознании многих не ассоциируется с судьбой общества, человечества. Важно отметить, что Н.Н. Моисеевым высказаны многие глубокие положительные оценки гуманизма и его роли в совершенствовании личности и общества, в вечности, о возрастающей роли Коллективного Разума и Памяти на основе технического прогресса.

М.Д. Щелкунов, А.В. Петров считают, что кульминационным этапом в развитии Новоевропейского гуманизма стала эпохой Просвещения, в XX веке он терпит кризис, а на его идеалы превращаются в свою противоположность. Этот гуманизм все острее ощущается необходимость новых гуманистических идеалов. Пафос нового типа гуманизма, по мнению авторов, призван смягчить, а возможно и преодолеть установку на доминантное значение миро преобразующей деятельности человека как главного способа бытия.

На основании всего сказанного, можно сделать вывод о возрастающей роли гуманистической ценностей в ноне XXI столетии и в заключение отметить активную роль Международных и региональных гуманитарных организаций по разработке документов по организации деятельности мирового сообщества в этой области. Следует назвать «Гуманистический Манифест 2000: призыв к новому планетарному гуманизму» и «Декларацию по неогуманизму», разработанные Международной академией гуманизма и ее президентом Полом Куртцем (США). В нашей стране РГО (Российское гуманистическое общество) возглавляет профессор МГУ В.А. Куваркин

## **ФИЛОСОФСКАЯ КОНЦЕПЦИЯ ПУСТОТЫ В РОМАНЕ ПЕЛЕВИНА «ЧАПАЕВ И ПУСТОТА»**

*Костюжов С.Г.*

Научный руководитель: Н.А. Николаева, канд. филос. наук,  
ст. преподаватель  
(Казанский государственный технический университет  
им. А.Н. Туполева)

*– А как увидеть пустоту?*

*– Увидьте самого себя, – сказал барон.*

Виктор Пелевин «Чапаев и Пустота»

Пустота. Согласно расшифровке абсолютно всех русских словарей это слово обозначает ничем не заполненное пространство. Абсолютно другой взгляд, не свойственный европоцентрированному российскому мышлению, показывает Пелевин в своем романе «Чапаев и Пустота».

Пелевин – ярко выраженный солипсизм. Повсеместно устами своих персонажей он утверждает, что все предметы и явления находятся лишь в нашем сознании.

Ключевым моментом рассуждений о пустоте мне показался следующий: если все существует в сознании, то где же существует само сознание? К ответу на это вопрос герой приходит случайно. Нигде.

Обнаруживая главное противоречие солипсизма, Пелевин строит на этом противоречии все духовные искания героев и находит в этом особое наслаждение.

Аналогично автор приходит и к другим ключевым ответам: нигде, никогда, не знаю. Ориентируясь на эти понятия, главный герой по имени Петр Пустота в конечном итоге попадает в загадочное место под названи-

ем Внутренняя Монголия, которая находится нигде и никогда. И, по сути, является метафоричным олицетворением понятия пустоты.

Прямого определения пустоты автор не дает. За разъяснениями обратимся к классической философии. Впервые понятие пустоты используют пифагорейцы. С их точки зрения пустота – это материальное небытие, не более чем вместилище атомов, причем совершенно нейтральное. Единственная «функция» пустоты – «вмещать» атомы и не препятствовать, а, наоборот, помогать атомам «располагаться», сталкиваться, носиться в пустоте, сцепляться друг с другом.

Однако за отправную точку своих рассуждений Пелевин, скорее всего, использует понятие из восточной философии. Шуньята (Санскр.) - пустота, пространство, ничто. Это название нашей объективной вселенной в смысле ее нереальности и иллюзорности. [Теософский словарь]. Так же это понятие называют словом Нирвана. Большинство духовных практик восточных школ направленно на достижения шуньяты, т.е. пустоты.

Таким образом, философию романа Пелевина «Чапаев и Пустота» можно считать связующим звеном между западным понятием солипсизма и восточным понятием иллюзорности вселенной. И Пелевин разрешает противоречие солипсизма, дополняя его определением сознания, как несуществующей реальности.

## **ФУНДАМЕНТАЛЬНЫЕ ПРИНЦИПЫ ФИЛОСОФИИ ГНОСТИЦИЗМА И СОВРЕМЕННОЕ ТОЛЕРАНТНОЕ ОБЩЕСТВО**

***Бочкарев А.Д.***

Научный руководитель: Н.А. Николаева, канд. филос. наук,  
ст. преподаватель

*(Казанский государственный технический университет  
им. А.Н. Туполева)*

При прочтении интеллектуального детектива Дэна Брауна «Код да Винчи» меня очень заинтересовали отраженные в этом произведении идеи богословско-философского учения Гностицизм. И я решил проследить весь путь развития гностицизма до наших дней, чтобы ответить на вопрос, актуальны ли эти идеи сейчас?

Гностицизм - это учение, которое возникло в начале нашей эры, но было ориентировано не на широкие массы, так как было слишком сложным для обычных людей, именно поэтому оно проиграло «войну за умы»



христианству, которое впоследствии объявило все направления гностицизма ересью. У гностиков и их различных направлений было множество действительно интересных идей. Одна из самых главных - идея мировой гармонии. И не случайно одним из центральных моментов гностицизма была Александрия, «город, где встречается Восток и Запад».

Самое важное понятие гностицизма, то, к чему стремится каждый гностик - это Гнозис - спасение от уз материи, абсолютное познание, особая его форма. Наиболее точно можно сказать, что гнозис является особой формой синтеза богопознания и самопознания. Гнозис есть познание вопреки, познание, как акт мятежа. Невольно вспоминается одна из совершеннейших гностических поэм нашего века - «Путями Каина» Максимилиана Волошина: «Вначале был мятеж, мятеж был против Бога, и Бог был мятежом, и все, что есть, родилось чрез мятеж». Оружие гностического мятежа - познание. Все, что нами познано, мы победили силою Логоса.

«Познание вопреки» – одно из ключевых понятий гнозиса. А идея создания мировой гармонии, баланса всех начал, например, мужского и женского, освобождения от материи, созданной по ошибке слепым богом.

В конце 19 века идеи гностицизма отразились в русской философии и литературе. Например в Мотиве «Вечной Женственности» русского философа Владимира Сергеевича Соловьева, который показывает нам необходимость гармонии мужского и женского начала и открывает через это дорогу к гнозису и абсолютному счастью, богине Софии.

Его труды оказали большое влияние на знаменитого русского поэта и отразилось в его «Стихах о Прекрасной Даме». Так появляется образ Софии как богини и писателя - ее жреца:

А здесь, внизу, в пыли, в уничиженьи,  
Узрев на миг бессмертные черты,  
Безвестный раб, исполнен вдохновенья,  
Тебя поет. Его не знаешь Ты  
А.Блок «Прозрачные неведомые Тени»

Как мы видим, еще в начале 20 века идеи гностицизма были на слуху, ну, а сейчас? Сейчас это не менее актуально! Вспомним тот ажиотаж, вызванный интеллектуальным детективом Дэна Брауна «Код да Винчи».

Именно в этом произведении американский писатель опирался на гностиков и неогностиков. Не случайно главную героиню детектива зовут София.

Автор детектива на примере Иисуса Христа и Марии Магдалины показывает нам тот самый Мотив «Вечной Женственности» и необходимости баланса мужского и женского начал для мировой гармонии.

Одна из ключевых фраз фильма:

«Иисус был подлинным феминистом, он собирался оставить будущее церкви в руках Марии Магдалины», - Тибинг.

Продолжив свои исследования, я обнаружил поразительное сходство гностицизма с современным мистическим движением «New Age» (Новая Эра). У него есть 5 постулатов, и все они очень связаны с идеями гностиков:

1. Весь мир – Единое целое, во всем есть часть Бога. Он – универсальная энергия, Сила, всеобщее сознание, общность (монизм) всего живущего.

У гностиков мы видим схожую картину, весь мир гностиков представляет собой Эоны - частички Абсолютного Бога, а в нашем материальном мире Эоны заключены в материю как в темницу.

2. Каждый человек обладает неограниченным потенциалом, он способен изменить все. «Каждый человек- Бог», и будучи частью Бога, он может творить свою собственную реальность. Поскольку божественная энергия не знает пределов, человек также не ограничен в видении и сотворении своей собственной реальности ... Цель человека - познать, что он бог, уничтожив, таким образом, «иллюзию» разделения.

Очень похоже на гностицизм, не так ли? Божественная энергия - эоны, та же клетка- материя, просветление - гнозис, и цель – достичь гнозиса!

3. Просветление каждого приближает просветление всего человечества. Наши личные и мировые проблемы окончательно исчезнут, когда «критическая масса» преображенных людей произведет всеобщее преображение человеческой расы.

Здесь я провожу аналогию с мировой гармонией у гностиков, которая наступит в мире с ослаблением власти материи и слепого бога Демиурга создавшего ее.

4. Мы творим себя сами, а значит - мы ответственны за все, что происходит с нами и вокруг нас.

5. Преображение может быть достигнуто при помощи разнообразных методов. Цель каждого из этих методов - достижение изменения сознания. Предполагаемый результат состоит в том, чтобы существующая система верований человека сменилась новым восприятием реальности, основанным на вере в то, что человек - творец своего собственного мира.

Почему же Гностицизм настолько популярен в разные века, но практически никогда не выходит из тени? Главная причина, на мой взгляд, в том, что Гностицизм особенно ярко проявляется именно в кризисные периоды, когда человечество не знает, на что ему опереться.

Именно поэтому корни гностицизма можно увидеть во многих культурах и религиях, например в Исламе - это шииты-исмаилиты и сунниты-суфии. Именно поэтому, идеи гностицизма вряд ли когда-либо утратят свою актуальность, ведь кризисные периоды неизбежны.

И сегодня, когда мир раздроблен, и человек не ощущает себя единым целым не только с миром, но и с самим собой, необходима та самая гармония, о которой говорили гностики, необходимо осознание, что жизнь человека находится в его руках.

Разработка этой проблемы серьезно повлияла на мое мировоззрение, расширила мою эрудицию. Надеюсь, что и для вас этот доклад стал не менее полезен.

## **ЭТИКО-ПОЛИТИЧЕСКАЯ КОНЦЕПЦИЯ Н. МАКИАВЕЛЛИ В ТРАКТАТЕ «ГОСУДАРЬ»**

***Якубов Б.Т.***

Научный руководитель: Н.А. Николаева, канд. филос. наук,  
ст. преподаватель

*(Казанский государственный технический университет  
им. А.Н. Туполева)*

В философии, как и в любой другой науке, всегда появлялись люди, которые, будучи мастерами размышлений, также были гениями в какой-либо другой науке. Одним из таких людей и был итальянец Никколо Макиавелли, живший в «беспокойные» годы своей любимой Италии. Макиавелли был политическим деятелем, и лишь в последние несколько лет своей жизни он начал писать трактаты, которые и обеспечили ему место в истории политической философии. Его имя со временем стало нарицательным. Например, благодаря ему возникло такое понятие, как «макиавеллианский интеллект».

Взгляды Макиавелли представляли собой переработанные взгляды софистов античности с поправкой на мировоззрение эпохи Средневековья. Макиавелли считал, что ради благой цели моралью можно и пренебречь, важнее всего - выгода. Человек у софистов действует, руководствуясь, прежде всего выгодой и произволом. Сиюминутная убедительность – главная цель софиста, ради которой он пользуется красноречием и разворачивает систему аргументации. Макиавелли же требует от правителя хитрости и гибкости ума, таланта красноречия и подчас нестандартного мышления. Но не нужно забывать, что от правителя также требовалось

быть нравственным и высокоморальным. Моральные нормы в этике Средневековья являлись безусловными и абсолютными.

Написание наиболее известного его труда, трактата «Государь», Макиавелли вдохновила фигура видного политика и военачальника того времени Чезаре Борджиа. Основные идеи трактата: наследственные государя, качества, нужные для управления государствами, о путях приобретения власти, о демократии, о войске, о должном отношении Государя к войску и военному делу, о жестокости и милосердии, о должном поведении Государя, о советниках Государя. Именно в «Государе» Макиавелли нашел золотую середину совмещения нравственности и безнравственности в личности правителя и проявил себя как представитель прагматической теории истины.

Трактат позиционировался как руководство к управлению государством. «Государь» и нашел отклик в истории. Так, «Антимакиавелли» Фридриха II был написан в 1740 г.

Можно заметить, что некоторые идеи, изложенные в «Государе», до сих пор актуальны. Он оставляет после себя очень много впечатлений, над которыми стоит поразмышлять. Однако, на мой взгляд, не следует безоговорочно следовать идеям Макиавелли и брать его труд как образец, ведь прошло уже около 7 веков, и люди изменились. В сегодняшнем мире очень важно наличие моральных качеств.

## **ТЕОРИЯ ПАССИОНАРНОСТИ В СВЕТЕ СОВРЕМЕННОЙ КУЛЬТУРНОЙ ИСТОРИЧЕСКОЙ СИТУАЦИИ**

*Ахтанова В.Ш.*

Научный руководитель: В.Т. Фаритов, ст. преподаватель  
(*Ульяновский государственный технический университет*)

Согласно теории пассионарности Льва Гумилева народ есть органическое явление, которое проходит определенные периоды жизни – «фазы»: подъем, акматическая фаза, надлом, инерционная фаза, обскурация.

В фазе подъема пассионарность растет, в фазе акматики она достигает высшего накала, затем происходит «перегрев системы» и наступает состояние надлома. В инерционной фазе снижение пассионарности затормаживается и этнос живет накопленными богатствами и традициями. Наконец, обскурация – новое резкое понижение пассионарности, мучительное падение этноса.

Необходимо добавить, что, по Гумилеву, имеются три категории людей: пассионарии, гармоничные люди и субпассионарии. У пассионариев энергия избыточна. Причем, это не имеет отношения к морали, идеологии или таланту, просто есть градация энергетики. Пассионарии совершают поступки, выходящие за грань биологического инстинкта самосохранения. Пассионарии занимают, совершают поступки, выходящие за грань биологического инстинкта самосохранения. Пассионарии зажимают свое место в политике, военном деле, становятся художниками, писателями, композиторами.

У гармоничного человека пассионность и биологический инстинкт уравнивают друг друга. Такой индивид если есть соответствующий талант и школа в хороших условиях может стать отличным художником, композитором и т.д. но при одном условии: если за это платят. Если нет – он займется каким-либо другим делом, пусть менее творческим, зато более прибыльным.

Субпассионарий же ни на что полезное не способен. Биологические импульсы – первичные реакции (похоть, злоба, лень) намного превосходят энергетику. Типичные субпассионарии – бродяги, наемники. Хотя, разумеется, они могут проявлять свои таланты и в иных сферах. Современную эпоху, кстати, характеризует накопление таких типов в верхах общества, как в России, так и на Западе. Видимо, вызывает переход к новой фазе развития.

Гумилевский термин «пассионарность» стало модным цитировать по поводу и без повода, причем бросается в глаза, что большинство «толкователей» толком не знакомы с работами Льва Николаевича. На этом фоне и появляются верноподданнические рассуждения типа: «пассионарии Москвы – от Юрия Долгорукого до Юрия Лужкова».

На мой взгляд, в наше время пассионариев нет! Из истории можно привести в пример Александра Македонского, известного своими походами на Беотию, Иллирию, Фракию, Среднюю Азию, Индию и т.д. Мотивы этих войн кроются в самом характере полководца. Избытка его энергии оказалось достаточно не только для победы, но и для того, чтобы принудить своих подданных вести войну, которая была им не нужна. А наши современники скорее гармоничны. Все достижения культуры, науки и техники направлены лишь на удовлетворение потребностей человека. Наверное, не осталось людей, которые занимались бы чем-то «для себя». У каждого своя мотивация: это либо модно, либо высокооплачиваемо! Уже никто не хочет оставаться просто непризнанным гением, все хотят получить выгоду от своего таланта. Наверное, обстоятельства делают нас такими.

# МАТЕМАТИЧЕСКИЙ ПОДХОД К ПРОБЛЕМЕ СООТНОШЕНИЯ БЫТИЯ И НЕБЫТИЯ

*Пехов Д.А.*

Научный руководитель: Г.Н. Алмаев, канд. филос. наук, доцент  
(Казанский государственный технический университет  
им. А.Н. Туполева)

Вопрос о соотношении бытия и небытия занимает человека на протяжении тысячелетий. На наш взгляд, специфичность понимания этого крайне важного первопричинного вопроса связана со сложностью абстрагирования при размышлении о небытии. В связи с этим попытаемся сформулировать основные возможные точки зрения о соотношении бытийного и небытийного, а также попробуем сделать некоторые выводы с использованием аппарата математической логики и теории множеств.

Сначала определимся с имеющимися объектами: пусть  $B$  – «бытие»,  $N$  – «небытие» – два множества. Возможны случаи:

1.  $B \cap N = \emptyset$ .



Рис. 1

В данном случае  $\forall x \in B: x \in B \wedge x \notin N$ . Бытие и Небытие не имеют общей части. Существуют отдельно друг от друга, но переход из Бытия в Небытие и обратно возможен мгновенно при помощи отображения. Возникает вопрос в определении универсального множества, на котором определены  $B$  и  $N$ . Тогда приходим к понятию Универсума (множества за пределами бытия-небытия)?

2.  $B \cap N \neq \emptyset$ .

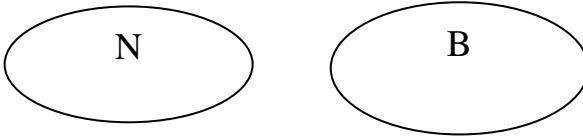

Рис. 2

6.  $B \subset N$ .

$\forall x \in B: x \in B \wedge x \in N$  и  $\exists y, y \in N \wedge y \notin B$ . Бытие есть часть Небытия. Небытие является универсальным множеством.

7.  $N \subset B$ .

$\forall x \in N: x \in N \wedge x \in B$  и  $\exists y, y \in B \wedge y \notin N$ . Небытие есть часть Бытия. Универсальное множество – Бытие.

8.  $B = N$ .

$\forall x \in B: x \in B \wedge x \in N$  и  $\forall x \in N: x \in B \wedge x \in N$ . Бытие и Небытие суть одно и то же. Но возможны проявления различных свойств одних и тех же элементов.

9. B и N имеют общую часть.

$\exists x \in B, x \in B \wedge x \in N$  и  $\exists x \in B, x \in B \wedge x \notin N$ .



Рис. 3

Бытие и Небытие частично совпадают, но существуют непересекающиеся подмножества Бытия и Небытия. Возможно, что наш мир является всего лишь общей частью этих двух множеств. Мы придерживаемся этой точки зрения. Математически этот случай можно объяснить так: внутри общей части Бытия и Небытия действуют функции, отображения, результаты которых либо находятся в этом множестве, либо попадают в одно из двух оставшихся подмножеств. В этих множествах также действуют отображения и их результаты аналогично могут попасть в одно из трех подмножеств.

## ПРОБЛЕМА СМЫСЛА ЖИЗНИ: ГЕРМЕНЕВТИЧЕСКИЙ АСПЕКТ

*Задворнов М.Н.*

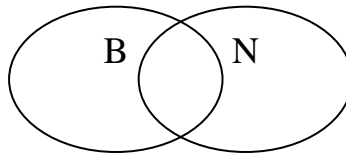
Научный руководитель: О.А. Липатова, канд. филос. наук, доцент  
(Казанский государственный технический университет  
им. А.Н. Туполева)

Герменевтика (др.-греч. ἑρμηνευτική – искусство толкования, от ἑρμηνεύω – толкую):

– теория и методология истолкования текстов («искусство понимания»);

– направление в философии XX века, выросшее на основе теории интерпретации литературных текстов. С точки зрения герменевтики задача философии заключается в истолковании предельных значений культуры, поскольку реальность мы видим сквозь призму культуры, которая представляет собой совокупность основополагающих текстов.

Термин герменевтика применялся чаще всего в отношении библейских текстов, затем – в значении учения о восстановлении первоначального смысла литературных памятников, дошедших в искаженном и частичном виде, непонятных без комментариев, а также в значении истолкования всякого произведения (сюда относятся, например, объяснительные издания авторов). В этом смысле герменевтика – дисциплина филологической критики. Герменевтика также является философским методом анализа текста. Так называется и философское направление, разрабатывающее философское применение герменевтики. Стронниками и философами, внесшими значительный вклад в герменевтику, являются Гадамер, Шлейермахер и Поль Рикер.

Рассмотрев взгляды выдающихся философов и мудрецов человечества мы видим, что проблема смысла человеческого бытия всегда стояла в центре философских исследований.

Конечно, мы видим, что философы были ограничены уровнем знаний и задач общества, в котором жили.

Так в Древнем Китае для Лао-цзы главное для человека жить по законам Высшего начала (Дао), а все что связывает человека с земной жизнью, мудрец отбрасывает. Конфуция наоборот занимали практические земные задачи и человек интересуется его не сам по себе, а как часть иерархии, где он занимает определенное место.

Мудрецы Древней Индии утверждали, что человеку необходимо открыть в себе всеобщий Дух, только через свое «я» человек может приблизиться и слиться с мировым «Атманом».

Античная философия сформировала основные западно-европейские подходы к выделению человека в качестве отдельной и специальной философской проблемы и определила его как самостоятельную ценность и признала за ним право на активность и инициативу перед объективным миропорядком.

Христианство было следующим и на сегодняшний день основным религиозным учением, сформировавшим новый смысл человеческого бытия, признавшей в человеке личность, смотревшей на человека как на земное воплощение Бога и на Бога как наивысшую любовь к людям. Христианство стало религией о том, как жить человеку, о смысле человеческого бытия, о совести, долге, чести.



Философия Нового времени, сформировавшаяся под влиянием развития капиталистических отношений и расцвета наук, прежде всего механики, физики, математики, открыла путь к рациональному истолкованию человеческой сущности и рассматривала человека с физиологических и прагматических позиций.

Возникшие в середине XIX века науки о человеке (психология, социология, биологическая теория эволюции) сделали прежний философский образ лишенным опытных оснований и практической ценности.

Открыв важную роль бессознательного в жизни, как отдельного человека, так и всего общества, Фрейд показал свои пути решения как личных, так и общественных проблем жизни человека.

Экзистенциальная философия понимается в качестве радикализации первоначального выступления философии жизни, как оно было воплощено на исходе XIX и в начале XX в., прежде всего Ницше. Поставленная философией жизни задача – понять человеческую жизнь, исключая все внешние установки, непосредственно из нее самой.

Одной из характерных особенностей русской философии второй половины XIX - начала XX века также является внимание к человеку, антропоцентризм. И главное направление которой было духовное.

Для русского философа Франкла ... Чтобы быть осмысленной, наша жизнь - вопреки уверениям поклонников "жизни для жизни" и в согласии с явным требованием нашей души - должна быть служением высшему и абсолютному благу.» И при этом человек должен также непрерывно разумно сознать все это соотношение к высшему благу. В этом единстве жизни и Истины и заключается по Франклу искомый «смысл жизни».

Подводя краткий обзор религиозно-философских исканий человечества о смысле жизни, мы видим что человечество на протяжении всей своей истории приближалось к пониманию близости человека к высшему духовному началу. И ведущие мыслители всех времен - от брахманов до современных философов понимали, что человек сможет реализовать свою миссию только в служении вечным истинам, духовной работе над своей душой, окружающем миром и в конечном итоге слиянии со своим Творцом - слиянии «тленного с нетленным».

Проблематика вопроса в современном мире.

Особую важность эта проблематика возымела в связи с огромным количеством профессий не созидающего характера, роста числа офисных работников, среди которых, да и не только них возникают вопросы: «а в чем смысл всего происходящего и есть ли он вообще?». Эти вопросы вполне очевидны учитывая однообразность совершаемых действий в жизни, когда человек изо дня в день встает чтобы идти на работу, выпол-

няет однообразные и скучные поручения, возвращается домой уставшим и опять все по кругу. Современный человек все же более развит чем среднестатистический крестьянин эпохи Средневековья, и более приспособлен к умственным нагрузкам, но когда тип этих нагрузок становится однообразен то у человека появляется чувство неудовлетворенности, начинает задавать себе вопросы, а этого ли он собственно хотел от жизни? Кто то дойдя до этой точки впадет в депрессию и отправится в отпуск для «лечения» от этого недуга, кто то же займется сутью вопроса более основательно и решит найти свой смысл жизни в каких то переменах, поисках.

Поэтому наивно полагать что поиск смысла жизни был актуален только в уже минувшие эпохи, наоборот именно сейчас он становится наиболее актуален, потому как этим вопросом задаются уже не только аристократы и философы как то было раньше, но и обычные люди, а точнее сказать все. Так как уровень свобод и высоты образа мышления сильно выросли со времен античности.

Что же еще нового привнесла современная ситуация в детерминацию судьбы смыслом жизни? Труднее стало реализовывать свой смысл жизни: если С.П. Королев и другие были лишь самыми заметными представителями мощных общественных движений, то сегодня многие смыслы жизни приходится реализовывать вместе с небольшой группой единомышленников или даже в одиночку; далее, преобладающая часть людей, обработанная в духе потребительской психологии и массовой культуры, пассивно, а нередко и активно враждебна всякому содержательному смыслу жизни; наконец, в условиях рынка ныне уже не талант, а скорее качества коммерческого плана обуславливают статус в профессиональной деятельности, т.е. возможности самореализации.

С другой стороны, вариантов, путей реализации смысла жизни стало несравненно больше. Вплоть до образования поселений единомышленников, замаскированных лояльно звучащим имиджем (экологическое поселение; община христианской морали; центр здоровой жизни; и т.п.). В новом, сложном и к тому же быстро меняющемся мире нет опыта реализации большинства умножившихся смыслов жизни, тем более в безразличной или недружественной среде. Поэтому реализация их сопровождается стрессами, перенапряжением. Давление потребительски и гедонистически ориентированной среды деформирует сам смысл жизни (кроме «монолитного» по структуре). И тем не менее, само наличие у человека устойчивого смысла жизни продолжает обеспечивать ему психологическую стабильность, невзирая на сложность и проблемность сегодняшней жизни.

Провести кризис в смысле жизни связывая данные опроса и сложность самореализации в настоящее время

Опрос проводился в период с 2005 по 2009 год. Было предложено выбрать один наиболее близких вариантов ответа на вопрос «В чем заключается ваш смысл жизни» (более точные формулировки вы можете посмотреть в текущем опросе). Сам вариант типологии был предложен Д.А.Леонтьевым и Е.Е. Осиным в работе «Эмпирическая типология смыслов жизни в США и России» (Сборник «Смысл жизни и акме». Москва. «Смысл» 2004).

- Саморазвитие 22,1 %
- Процесс жизни 18,8 %
- Понимание 17,6 %
- Нет никакого смысла 10,8 %
- Польза 9,6 %.
- Семья 6,4 %.
- Движение к Богу 5,6 %.
- Достижение 5,6 %.
- Разное 2,7 %.
- Любимая работа 0,8 %

Итак, философы и мыслители вкладывают в смысл жизни человека разнообразное содержание: одни отрицают его, считая, что смысла жизни нет («все суета сует»); другие хотя и признают, но вкладывают в него все негативное, отрицательное («страдание», например); третьи признают смысл жизни, подразумевая что-то «положительное» – «счастье», «нравственность» и т.д.

Для новейшей эпохи с ее глобальными проблемами свойственно обостренное отношение людей к поиску смысла жизни. Так, природа приносит человеку множество страданий и лишений: землетрясения, вулканы, засухи, пожары и т.д. И устройство человеческого общества далеко не только от идеала, но даже от нормального состояния. Постоянные войны, кризисы, безработица, голод, революции, межнациональные конфликты – это такие социальные стихии, которые приводят не только к страданиям, но и к гибели людей.

Признавая смысл жизни, нельзя его сводить к одному какому-либо свойству, хотя и очень важному: «быть нравственным», «быть личностью», «быть счастливым», «быть богатым» и т.д. Такое сложное понятие, как «смысл жизни», следует рассматривать во взаимосвязи со следующими феноменами: сущность человека (биосоциальная природа и осознание жизнедеятельности), его цели и идеалы, содержание его жизни. По всей видимости, смысл жизни человека многослоен. Он включает в себя нравственность, борьбу с трудностями – природными, социальными, людскими, получение счастья и удовольствия от самого факта человеческого су-

ществования. Он требует от человека способствовать сохранению и улучшению окружающей природы, развитию справедливого общества, принести добро другим людям, постоянно развиваться и совершенствоваться в физическом, умственном, нравственно-эстетическом отношениях, действовать в соответствии с объективными законами мира.

То есть смысл жизни для всех воспринимается как нечто Высокое к чему нужно стремиться, что нужно искать, ведь ни у кого не было смыслом жизни творить хаос и разрушение, сеять зло и боль. Так как все даже самые жестокие тираны не считали себя злодеями, и не стремились как раз таки нести зло, они хотели воплотить смысл жизни в своем понимании, не задумываясь о том что он может не соответствовать пониманию сего вопроса других людей, примеров можно привести превеликое множество.

Рассмотрев множество эпох, философских течений, мыслей великих философов мы можем прийти к пониманию что не смотря на все смысл жизни все же должен быть постигнут человеком, даже рассмотрев утверждения Экклезиаста. Хотя он утверждал что смысла нет, что жизнь это абсурд, но в его словах можно найти мнение что смысл как таковой хоть и отсутствует, но все же его отсутствие можно познать, т.е. все же смысл жизни существует, пусть даже в его понимании этот смысл заключается лишь в доказательстве его отсутствия. Иначе говоря, смысл есть во всем, где казалось бы его и нет.

А если смысл существует, то его нужно искать, это не значит что нужно в буквальном смысле засесть в библиотеке и изучать многочисленные произведения философов всех эпох и школ (хотя для предметного изучения самой сути вопроса это все же необходимо), а означает что искать его нужно не устремляя внимание конкретно на этот вопрос, а нужно суметь его найти в окружающем мире, в счастье, в работе, в семье, в смерти, везде и всюду где кому и как угодно, но главное нужно помнить, что в первую очередь найти его нужно в себе.

СЕКЦИЯ 6

**СОВРЕМЕННЫЕ  
СОЦИАЛЬНО-ПОЛИТИЧЕСКИЕ  
ПРОБЛЕМЫ. РОЛЬ МОЛОДЕЖИ  
В СОВРЕМЕННОМ ОБЩЕСТВЕ**



## **ПРЕДСТАВЛЕНИЕ СТУДЕНТОВ О СОВРЕМЕННОЙ СЕМЬЕ И ИХ ОТНОШЕНИЕ К ГРАЖДАНСКОМУ БРАКУ**

*Мифтахова Р.Р., Шарафиева Э.М.*

Научный руководитель: Э.З. Ильгамова, ассистент  
(*Казанский государственный технический университет  
им. А.Н. Туполева*)

Семейные отношения всегда являлись важным моментом в жизни людей. Каждый индивид так или иначе стремится завести семью. В этой ячейке общества рождается человек, получает первичную социализацию, здесь создаются и оберегаются духовные ценности, которые передаются из поколения в поколение, обогащают общество, повышают культуру, способствуют развитию государства. Культурные правила учат созданию семьи, взаимоотношениям, воспитанию детей, сохранению ценностей, в отличие от светских, в которых в основном преобладают нормы расторжения брака, раздела имущества.

Выбранная тема является актуальной, поскольку в современном обществе, особенно в студенческой среде, нерегистрируемые союзы встречаются довольно часто. В данной статье гражданский брак авторы рассматривают как совместное сожительство. Если раньше гражданские браки считались аморальным и безнравственным поступком, то на сегодняшний день многие люди не спешат регистрировать свои отношения в ЗАГСе, предпочитают сначала просто пожить, не обременяя себя штампом в паспорте. Отношение общества к гражданским бракам становится все более лояльным, поэтому такая форма отношений стала распространенной. Такая популярность гражданского брака перед официальным союзом вызвана стремлением молодых людей не сразу бросаться в омут семейных отношений, а сначала попробовать себя в этих самых отношениях, выяснить степень готовности себя и избранника к совместному проживанию и делению быта. Для многих гражданский брак – это своего рода некое условие заключения официального брака в будущем. Тем

не менее, споры по поводу гражданских браков не утихают до сих пор, и отношение к ним далеко не однозначное.

Согласно исследованиям социологов, которые походили в Украине, 70 % мужчин, живущих в гражданском браке, считают себя холостыми, а вот 90 % женщин, связанных такими же отношениями, считают себя замужними. В этом случае проявляется разносторонние представления об этой форме супружества, что свидетельствует о том, что мужчины находясь в гражданском браке, не видят перед собой никаких обязательств.

Рождение и воспитание ребенка требует наличия стабильной семьи, желающей детей и умеющей их воспитывать. Молодая семья не всегда может обладать соответствующим собственным опытом, поэтому ей может помочь опыт старших поколений. Взаимодействие между родственниками разных возрастных групп очень отличается в семьях разных народов, так же является различным желание иметь детей или, наоборот, жить для себя.

Семья является сложным социальным явлением, в котором переплетаются многообразные формы социальных отношений и процессов. Сложно провести сравнение с подобной средой любого другого социального образования, в котором удовлетворялось бы столько разнообразных человеческих и общественных потребностей. Семья представляет собой такую социальную группу, которая накладывает свой отпечаток на всю жизнь человека.

Исследованиями о влияние супружеских отношений на развитие детей доказано, что у каждого пятого ребенка – невроз, каждый четвертый – перенес в своей жизни разлуку с одним из родителей, каждый четвертый – в первые годы жизни был лишен материнской ласки; 60 % отстающих школьников растут без отца, 80 % – в семьях с неблагоприятной моральной обстановкой.

Авторы данной статьи считают, что свадебный ритуал важен для социума как элемент культурного наследия, как ритуал, принятый и получивший одобрение в нашем обществе, не говоря уже о внутрисемейных ценностях и сложившихся нормах. Обручальные кольца, подвенечное белое платье, марш Мендельсона и прочие символы бракосочетания – все это считается неотъемлемыми атрибутами праздника, если будут созданы все необходимые условия для его проведения.

Ребенок должен появиться на свет в зарегистрированном союзе родителей. В процессе социального самоопределения ребенок не будет подвержен влиянию общественных предрассудков в его адрес, как «незаконнорожденного», а мать, в свою очередь, не будет воспитывать ребенка самостоятельно.



Подводя итог, можно отметить, что огромный недостаток гражданского брака это то, что он является той разрушающей силой, которая может окончательно искоренить институт семьи и такое понятие, как «семейный очаг» может исчезнуть.

## **ДЕМОНСТРАТИВНОЕ ПОТРЕБЛЕНИЕ В РОССИИ: СТАТУС В КРЕДИТ**

*Кофтункин Д.Э.*

Научный руководитель: О.А. Максимова, канд. социол. наук, доцент  
(*Казанский государственный технический университет  
им. А.Н. Туполева*)

Потребление, основным мотивом которого является демонстрация своего высокого социального положения (прежде всего социально-экономического), называют показным, престижным (потребление во имя завоевания престижа), статусным (цель - демонстрация высокого статуса). Средством демонстрации статуса является высокая цена демонстративно потребляемых вещей. Т.Веблен, американский экономист и социальный теоретик конца XIX в. (1857-1929 гг.), ввел в оборот понятие, обозначающее это явление: «показное (демонстративное) потребление» (Conspicuous Consumption).

Наиболее ярко показное потребление проявляется в периоды первоначального накопления капитала, когда возникают новые богачи (nouveau riches – «нувориши» – термин, заимствованный из французского языка). В США, во многих западноевропейских странах этот процесс происходил во второй половине XIX в. В России в результате передела государственной собственности он развернулся в 1990-х гг., последствия этого процесса отчетливо проявляются в настоящее время. Человеку тем или иным путем достаются большие капиталы. Он первоначально удовлетворяет все природные потребности, затем возникает потребность в признании, уважении, возможно, даже зависти окружающих. Мотивацией к возникновению таких потребностей служит постоянное стремление людей к соперничеству, к достижению победы в игре, разновидностью которой является показное потребление. В таком случае потребляется не столько сама вещь, продукт, услуга, сколько отражение этого потребления в глазах окружающих.

Однако демонстративное потребление не ограничено небольшой группой богатых. Люди в основной своей массе не богаты и не бедны, но

хотели бы иметь принадлежность к классу богатых или классу статусом выше. Поэтому механизм показного потребления, активизируемый доступностью покупки статусной вещи в кредит, движет в первую очередь ими.

Выделяется две стороны потребления: демонстрируемая и скрытая от посторонних глаз. В результате предпочтения, которое отдается демонстративному потреблению, жизнь людей сравнительно убога в контрасте с той яркой частью их жизни, которая проходит на виду. И как следствие, люди скрывают свою реальную личную жизнь от посторонних.

Демонстративное потребление свойственно всем слоям общества. Однако в абсолютном своем выражении оно существенно различается. «Норма благопристойности, - как писал Т.Веблен, - растет от слоя к слою, и под страхом утраты своего привилегированного положения необходимо жить на уровне требований приличного внешнего вида»<sup>1</sup>.

В нижней части социально-экономической иерархии – свои ориентиры показного потребления. Как правило, это товары из категории, которая в комплексе доступна только следующему, более высокому слою. Полностью скопировать потребительский комплекс другого слоя не позволяют материальные возможности, но намеренно ввести в заблуждение, купив одну-две видимые окружающим вещи из символов более высокого слоя, пусть даже в кредит, можно. Это феномен «символической социальной мобильности»<sup>2</sup>.

В России социальная структура находится в стадии коренной трансформации, стили жизни многих групп только формируются, поэтому попытки жить по чужим стандартам (экономить на хлебе, чтобы пить французский коньяк, купленный по кредитной карте; жить в общежитии, но ездить на новой иномарке, взятой также в кредит; получать зарплату в 15 тыс.руб. на золотую банковскую карту Visa или MasterCard) здесь встречаются гораздо чаще, чем в странах с устоявшейся социальной структурой и культурой потребления.

Стиль жизни «нуворишей» дал начало потребительской гонке, и в нее втягиваются и те, у кого нет больших денег. Для обозначения своего статуса последние вынуждены потреблять на грани своих финансовых возможностей, влезая в долги, кредиты и т.д. Потребление реструктурируется таким образом, что первоочередным становится показное потребление, а более насущные, но малозаметные для постороннего глаза его формы ограничиваются. Согласно результатам нашего исследования, показное потребление – это не болезнь отдельных людей, а фактически нор-

---

<sup>1</sup> Веблен Т. Теория праздного класса. М.: Прогресс, 1984. С. 123.

<sup>2</sup> Ильин В.И. Поведение потребителей: Учеб. пособие. Сыктывкар: Сыктывкарский гос. ун-т, 1998.

ма культуры на современном уровне, которая давит, диктует иррациональное по своей сути поведение. Эта культура поддерживается относительной простотой получения банковских кредитов, на которые можно купить статусные вещи. В подобных условиях быть скромным, прислушиваться только к своим естественным потребностям становится непривычно. Не участвующий в гонке рискует оказаться в изоляции и подвергнуться социальному порицанию.

Люди, втянутые в престижное потребление, как правило, не признаются в этом ни себе, ни тем более посторонним. Они оправдывают свое нерациональное экономическое поведение тем, что это удобно, комфортно, что, например, расплачиваться своей Visa Gold или MasterCard Platinum практично, так как по картам большие лимиты по снятию наличных, дисконтные программы во многих торговых точках и т.д., но эта «комфортная, практичная» жизнь оказывается в перманентном кредите под очень высокий процент, хотя в целом и соответствует текущим правилам показного потребления (например, приоритетное обслуживание при оплате).

Показное потребление не всегда является просто средством удовлетворения собственного тщеславия. В ряде случаев, как показало исследование, в нем прослеживается и рациональное зерно, не всегда отделимое от элементарного блефа. Суть рациональности показного потребления может состоять в том, что символическое потребление обозначает реальный потенциал, который стоит за индивидом или фирмой.

Поскольку в бизнесе нередко очень важно внушить партнерам доверие к своему финансовому благополучию, то покупка на последние деньги «Мерседеса» или владение участком земли без строений не всегда является экономически иррациональной. Подобный демонстрируемый уровень в этом случае является залогом для получения кредитов, так как банк видит имеющиеся активы у клиента, что является несомненным плюсом для положительного решения о кредитовании, ведь в случае неуплаты по займу, клиент теоретически может реализовать активы и избежать просрочки, или банк сможет наложить арест через суд на эту собственность.

Таким образом, демонстративное потребление, которое, несомненно, является частью современного положения дел в России в области социально-экономических отношений, показывает, что происходит трансформация структуры потребительского поведения вслед за изменениями в разных сферах общественной жизни: политике, экономике, культуре и др. Видимые изменения и их динамика соответствуют общемировым тенденциям в этой области, поэтому могут быть прогнозируемы, что позволит более фундаментально исследовать эту сферу.

## **АТТЕСТАЦИЯ ПЕДАГОГИЧЕСКИХ РАБОТНИКОВ КАК СПОСОБ СОВЕРШЕНСТВОВАНИЯ СИСТЕМЫ ВОСПИТАНИЯ ДЕТЕЙ И МОЛОДЕЖИ**

*Айдарова И.С.*

Научный руководитель: А.М. Мингазова, канд. социол. наук, доцент  
(*Казанский государственный технический университет  
им. А.Н. Туполева*)

В последние несколько лет в России проводится реформа системы образования, которая затрагивает практически каждого гражданина Российской Федерации. Одно из изменений образовательной сферы связано с новым порядком аттестации педагогических работников государственных и муниципальных образовательных учреждений, вступившим с силу с 1 января 2011 года. Этот приказ Министерства образования РФ вызывает много споров и критики. Рассмотрим положительные моменты предстоящих изменений.

Аттестация – это определение квалификации, уровня знаний работника или учащегося, отзыв о его способностях, деловых и иных качествах.

Аттестация это мероприятие, которое позволяет определить, насколько сотрудник обладает теми или иными характеристиками и знаниями, которые необходимы ему для решения различного рода задач. Аттестация проводится в несколько этапов: подготовка, сама аттестация и подведение итогов.

Педагог должен быть компетентным, и аттестация должна подтвердить его компетентность. Нельзя доверять только диплому, полученному 20 лет назад. Раньше можно было много лет преподавать по одной программе, сейчас, в век Интернета и новых технологий, это невозможно: ситуация меняется почти каждый учебный год. Но чтобы учить детей по-новому, педагогу самому придется многому научиться. Некоторым учителям сложно перестроиться самостоятельно, им нужен какой-то толчок, и именно аттестация может стать фактором, стимулирующим педагога к самосовершенствованию.

Новые правила аттестации очень похожи на принципы новой системы оплаты труда: они учитывают результаты и качество работы учителя. Новый порядок разрабатывался министерством несколько лет совместно с субъектами РФ, профсоюзом работников народного образования РФ и другими общественными организациями.

До настоящего времени педагог, который хотел получать большую зарплату, заявлялся на вторую, первую или высшую категории. Вторая категория присваивалась школой, первая – на уровне районного управле-

ния образования, высшая – в министерстве. Теперь вместо трех квалификационных категорий будут две – первая и высшая, а аттестацию учителя будет проходить на уровне субъекта Российской Федерации.

С нового года каждый педагог независимо от его желания и стажа работы должен будет каждые пять лет проходить аттестацию на допуск к профессии. Отсрочка на два года дается молодым специалистам и беременным женщинам. Раньше учителей никто не мог заставить экзаменоваться и повышать свой уровень знаний. Новый порядок предусматривает два вида аттестации – обязательную и добровольную. Обязательная аттестация будет проводиться каждые пять лет, и для того чтобы остаться в школе, учитель должен все время проходить курсы повышения квалификации, вести внеурочную работу, пользоваться авторитетом у учеников. Добровольная аттестация осуществляется по желанию учителя, для того чтобы установить, соответствует ли уровень его квалификации требованиям первой квалификационной категории.

По старой системе педагогу, отработавшему в системе образования 20 лет, присваивался второй разряд и ему не нужно было проходить аттестацию. Сейчас эти учителя обязательно должны будут пройти экзамен на допуск к профессии. Возмущение педагогов, много лет посвятивших школе, понятно. Однако, по мнению учителей, ознакомившихся с методикой аттестации, экзамен не так сложен, как может показаться на первый взгляд. Кроме того, его можно сдать в письменном виде. Речь идет о практических знаниях в области психологии и педагогики – подобные задачи решаются каждый день. Если педагог все помнит и знает, то для него не составит труда ответить на вопросы. А если не помнит, то, наверное, есть необходимость освежить эти знания.

## **ГОСУДАРСТВЕННАЯ ДАКТИЛОСКОПИЧЕСКАЯ РЕГИСТРАЦИЯ: ДОКУМЕНТОВЕДЧЕСКИЙ АСПЕКТ**

*Галуллина Д.Р.*

Научный руководитель: Г.А. Двоеносова, канд. ист. наук, профессор  
(*Казанский государственный энергетический университет*)

Дактилоскопирование – способ идентификации человека по отпечаткам пальцев, основанный на уникальности рисунка кожи.

Задачи, принципы, виды, условия и субъекты проведения государственной дактилоскопической регистрации определены Федеральным законом от 25 июля 1998 г. «О государственной дактилоскопической ре-

гистрации в Российской Федерации». Обязательной государственной дактилоскопической регистрации подлежат: граждане Российской Федерации, призываемые на военную службу; военнослужащие; граждане Российской Федерации, проходящие службу в органах внутренних дел; органах по контролю за оборотом наркотических средств и психотропных веществ; органах государственной налоговой службы; органах по делам гражданской обороны, чрезвычайным ситуациям и ликвидации последствий стихийных бедствий; органах и подразделениях службы судебных приставов; федеральные государственные гражданские служащие кадрового состава органов внешней разведки, а также не входящие в кадровый состав федеральные государственные гражданские служащие и работники органов внешней разведки; граждане Российской Федерации.

Современное дактилоскопирование - не просто одно из направлений криминалистической техники, имеющее своей целью идентификационное исследование отображений папиллярных узоров, а также - биометрический способ документирования информации, в результате которого создается биометрический документ.

К дактилоскопическим документам можно отнести: дактилоскопическую карту, дактилоскопическое удостоверение, биометрический паспорт (загранпаспорт, служебный паспорт, дипломатический паспорт), въездную визу, вид на жительство иностранного гражданина в Российской Федерации, проездной документ беженца.

В дактилоскопических картах указывается демографическая информация, проставляются оттиски десяти пальцев рук и ладоней, расшифровывается полная дактилоскопическая формула.

Дактилоскопическое удостоверение содержит демографическую информацию, бинарные изображения только двух отпечатков указательных пальцев левой и правой руки, небольших размеров 10 x 15 мм.

Биометрический паспорт содержит микросхему с дактилоскопической информацией (оттиски пальцев и ладоней правой и левой руки и дактилоскопическую формулу).

Дактилоскопические документы используются в паспортно-визовых, транспортно-пассажирских системах, системах безопасности доступа к секретным сведениям и банковской безопасности.

Для работы с биометрическим паспортом, дактилоскопическим удостоверением используется автоматизированная дактилоскопическая информационно-поисковая система АДИС ПАПИЛОН. АДИС ПАПИЛОН обеспечивает создание, хранение и функционирование электронной базы данных дактилоскопических документов и автоматизацию процесса дактилоскопической идентификации для решения обширного круга задач:

- установление личности по отпечаткам и следам пальцев рук и ладоней, в том числе путем проведения оперативных проверок по оттиску пальца в режиме реального времени;
- идентификация неопознанных трупов;
- установление причастности личности к ранее совершенным преступлениям;
- объединение преступлений, совершенных одним и тем же лицом.

АДИС ПАПИЛОН широко применяется в России для автоматизации дактилоскопических учетов, формируемых в рамках выполнения закона «О государственной дактилоскопической регистрации в РФ», в том числе и криминалистических учетов. Все крупнейшие российские автоматизированные банки данных дактилоскопической информации федерального, межрегионального и регионального уровня построены на базе АДИС ПАПИЛОН. В электронный формат ПАПИЛОН переведены практически все бумажные дактилоскопические учеты страны.

Пользователями АДИС Папилон в России являются подразделения Министерства внутренних дел, Федеральной службы безопасности, Федеральной службы по контролю за оборотом наркотиков, Федеральной службы исполнения наказаний, Федеральной миграционной службы и Министерства обороны.

## **ГЕНЕЗИС И ЗНАЧЕНИЕ ТРЕНИНГОВ В ОРГАНИЗАЦИИ**

*Любимова Е.Ю.*

Научный руководитель: В.А. Беляев, докт. полит. наук, профессор  
(*Казанский государственный технический университет  
им. А.Н. Туполева*)

В настоящее время многие руководители, в связи с постоянно меняющимися тенденциями в современном глобализующемся обществе, сталкиваются с проблемой обучения, подготовки и переподготовки персонала, чтобы соответствовать высоким требованиям потребителей. Современное высшее образование не может обеспечить своих выпускников всеми теоретическими, а тем более практическими навыками, которые требуют работодатели. Сейчас выпускнику вуза практически не представляется возможным сразу найти высокооплачиваемую работу с достойной должностью. В большинстве своем выпускники не имеют достаточного опыта работы. Но с развитием инфраструктуры рынка тренингов представляется возможным для студентов проходить определенные виды тре-

нингов, которые высоко оцениваются современными руководителями и приносят бесценный опыт.

Как особая форма делового обучения бизнес-тренинги возникли на Западе относительно недавно – в 40-х годах XX века. Они явились детищем научно-технического прогресса, в результате которого происходило быстрое устаревание конкретных знаний, с одной стороны, а с другой – непрерывно меняющаяся среда требовала адаптивности поведения людей, приобретения и демонстрации на рабочих местах все новых и весьма конкретных практических навыков. Так, в 1946 г. К.Левин с коллегами основал первые тренинговые группы (Т-группы), направленные на повышение компетентности в общении. Успешная работа учеников К.Левина привела к основанию в США Национальной лаборатории тренинга. В этой лаборатории была создана группа тренинга базовых умений. В Т-группах обучали управленческий персонал, менеджеров, политических лидеров эффективному межличностному взаимодействию, умению руководить, разрешать конфликты в организациях, укреплять сплоченность коллектива.

Тренинг – метод активного обучения, направленный на развитие знаний, умений, навыков и социальных установок. Классическое бизнес-образование оказалось не в состоянии справиться с такой задачей. Были предложены оригинальные методики группового обучения, которые, вовлекая участников в специальные игровые действия, позволяли активно усваивать новую информацию на уровне алгоритмов поведения и общения в деловой среде. Так явились миру бизнес-тренинги, которые были призваны внедрять в практику «высокие технологии» ведения бизнеса, адекватные революционным изменениям в области науки и техники. Бизнес-тренинги предлагаются на российском рынке весьма узкой группой специализированных компаний и еще более ограниченным числом «свободных» тренеров. Тренинг должен проводиться с целью решения конкретных бизнес-задач. Поэтому заказчиками бизнес-тренингов являются, как правило, компании, а не частные лица. Специализированные компании, проводящие бизнес-тренинги, имеют необходимые ресурсы тренеров, учебных курсов, систему «материально-технического обеспечения» учебного процесса. Сегодня на Западе бизнес-тренинги – неотъемлемая часть деловой культуры. Тренинг сегодня все больше проникает в различные области социальной практики. Его диагностические, обучающие и развивающие возможности привлекают внимание управленческого персонала и специалистов кадровых служб, политических лидеров и менеджеров предприятий, психологов и педагогов, психотерапевтов и предпринимателей. В практике ведущих международных компаний получили распространение центры подготовки менеджеров, работающие как своего



рода бизнес-школы и получившие название корпоративных колледжей, институтов или университетов. Генеральный директор General Electric Д.Уэлч, высказал в годовом отчете следующее наблюдение: «Наша политика подчинена базовому соображению: конечными источниками конкурентного превосходства являются желание и способность организации постоянно учиться и быстро преобразовывать новые знания в действия».

Системы различных тренингов достаточно широко распространены в Казани. Многие тренинг-центры Казани ориентированы на конкретную целевую аудиторию. В настоящее время более престижными и востребованными являются бизнес-тренинги и семинары, так как они дают практические навыки и знания в конкретной области. Обычно получается так, что руководитель компании или бизнес-тренер, наблюдая за работой своих сотрудников, выявляет «слабые места» в работе и сотрудник направляется на тренинг. Не менее востребованными сейчас являются семейные тренинги. В отличие от кабинета семейного психолога, брачные пары реально могут видеть, что их проблема не уникальна и все решаемо. Но любой тренинг начинается с желания что-либо в себе изменить. Без этой установки тренинг может оказаться малоэффективным, либо не приносящим абсолютно никаких результатов.

## **ВЛИЯНИЕ БАЛЛЬНО-РЕЙТИНГОВОЙ СИСТЕМЫ НА КАЧЕСТВО ОБРАЗОВАНИЯ В ОЦЕНКАХ СТУДЕНТОВ ИСТ КГТУ – КАИ им. А.Н. ТУПОЛЕВА**

*Любимова Е.Ю.*

Научный руководитель: В.А. Беляев, докт. полит. наук, профессор  
*(Казанский государственный технический университет  
им. А.Н. Туполева)*

С 1999 года министрами образования 29 европейских государств была подписана Болонская декларация, это движение получило название Болонского процесса.

В Санкт-Галленском университете, первым перешедшем на новую систему, большинство профессоров и доцентов не скрывает, что данная реформа негативно отразилась на образовательном процессе. Наиболее ощутимо стандартизация учебы и введение системы зачетных баллов ECTS (англ. European Credit Transfer System) ударили по гуманитарным отделениям.

Высшее образование в России обладает одной особенностью, которой нет ни в Европе, ни в Америке. Это - сосредоточение элитных вузов в Москве, Петербурге и в ряде академических центров, что создает проблему подготовки специалистов современного уровня в регионах. Недостаточный уровень мобильности, связанный с низким благосостоянием населения, противоречит одному из ключевых направлений развития, обозначенных в Болонской Декларации.

Автором было проведено исследование на тему изучаемой проблемы. В процессе анкетирования было опрошено 50 студентов Института Социальных Технологий КГТУ-КАИ им. А.Н. Туполева очной формы обучения по специальности «Менеджмент». В результате исследования было выявлено, что:

1. 54 % опрошенных выразили мнение, что влияния балльно-рейтинговой системы на расширение научных исследований незначительно. 46 % опрошенных ответили, что затрудняются в оценке этого влияния, это заставляет задуматься о низкой мотивации студентов к более углубленному изучению предметов.

2. На младших курсах, с учетом нестабильно сложившихся внутригрупповых отношений, происходит большая конкуренция за баллы, за внимание преподавателя. К причинам борьбы за баллы также можно отнести медленную адаптацию к резкому изменению социальных условий жизнедеятельности «юниоров» после школы. Старшие курсы более спокойно и коллективно подходят к процессу получения знаний и баллов, у них сформировано определенное внутригрупповое сознание и нормы поведения.

3. Большинство опрошенных респондентов недовольно тем уровнем знаний, который имеют на данный момент. Недовольство растет параллельно с курсом: чем выше курс, тем больше студент задумывается о качестве и количестве уже полученных знаний.

4. В процессе исследования было выявлено, что дисциплинированность студентов напрямую не зависит от действующей системы образования. В общей массе и с учетом внутригрупповой культуры дисциплинированность зависит непосредственно от настроения самих студентов.

5. Мотивация к получению образования в большинстве случаев происходит из личных побуждений студента.

6. Балльно-рейтинговая система в некоторых случаях способствует развитию учебно-познавательных мотивов, но не является стимулом для дальнейшей научно-исследовательской работы студентов.

После изучения данных, полученных в ходе исследования, автором были предложены меры по стабилизации проблем, возникающих в ходе освоения студентами балльно-рейтинговой системы:

1. Необходимо подготавливать школьников к той среде, в которую они попадут после окончания школы.

2. Вся информация и детали балльно-рейтинговой системы должны быть доступны широкой публике.

3. Студентов, занимающихся наукой, необходимо поощрять не баллами, а возможностями свое исследование применить в практических целях, а также публиковать свои научные исследования в ведущих научных изданиях.

4. Необходимо на первое место поставить не получение баллов, а грамотное усвоение предмета. Пробудить в головах студентов мысль о том, что баллов нет без знаний, которые еще надо донести до них, а это – задача в первую очередь преподавателей.

5. Устраивать для младших курсов групповые тренинги на сплочение коллектива и развитие неконфликтных отношений, терпимости к окружающим, этикета, морали и нравственности.

6. Упорядочить систему расписаний, выделить постоянные часы консультаций для студентов, взysкать средства на оплату преподавателям дополнительных часов консультаций.

7. Публиковать тенденции изменения качества образования среди студентов в СМИ, чтобы была видна реальная картина.

Подводя итог нашему исследованию, мы можем резюмировать следующее. Балльно-рейтинговая система ведет не столько к снижению качества образования, сколько к падению мотивации получения глубоких знаний и только после этого к снижению качества образования. Болонский процесс, претерпевший сильнейшие искажения, при «адаптации» к России, сегодня только разрушает каноны российского образования, не задавая новых прогрессивных тенденций и не артикулируя действительных ценностей.

## **КОРПОРАТИВНАЯ КУЛЬТУРА КАК ФАКТОР НЕМАТЕРИАЛЬНОЙ МОТИВАЦИИ ПЕРСОНАЛА В ИНДУСТРИИ ГОСТЕПРИИМСТВА**

*Анплеев А.А.*

Научный руководитель: Л.В. Карцева, докт. социол. наук, профессор  
(*Казанский государственный университет культуры и искусств*)

В последнее время многие российские предприятия как крупного, так среднего и малого бизнеса стали уделять большое внимание формиро-

ванию корпоративной культуры. В западных государствах проблема формирования внутренней культуры предприятия изучается в течении долгого времени, благодаря чему было достигнуто немало успехов в повышении экономической эффективности деятельности организации. В общем виде корпоративная культура представляет собой сложившийся психологический климат работы в компании. Цель формирования корпоративной культуры состоит в том, чтобы обеспечивать приверженность людей к фирме и способствовать раскрытию их потенциала.

Каждая компания имеет свое представление о корпоративной культуре. Причем это представление зависит как от сферы деятельности предприятия, так и от внутренних индивидуальных факторов. Для предприятий индустрии гостеприимства формирование внутренней культуры является первостепенной задачей.

Корпоративная культура и социальный пакет являются главным механизмом воздействия на персонал гостиничного предприятия. Без мотивированных сотрудников достичь финансовых успехов невозможно. Безусловно, достойная зарплата оказывает большое влияние на положительный имидж работодателя. Не менее важна нематериальная мотивация сотрудников, которая является мощным стимулом к эффективной работе, одной из ключевых составляющих корпоративной культуры.

Было проведено социологическое исследование среди предприятий индустрии гостеприимства, цель которого заключается в рассмотрении корпоративной культуры как основного фактора способствующего повышению эффективности работы персонала предприятия.

Мотивация – меры, направленные на повышение заинтересованности сотрудников в своей профессиональной деятельности. Также под мотивацией понимают внутреннюю психологическую установку индивида на действие с соответствующей активностью или бездействием. Стабильность корпоративной культуры предприятий индустрии гостеприимства основывается на мотивационной работе с персоналом. Выделяют два типа мотивации персонала – материальное и нематериальное стимулирование. В ходе исследования рассматривались нематериальные методы мотивации как в наибольшей степени способствующие формированию единой команды.

Нематериальная мотивация включает в себя системы поощрения, не предполагающие выдачу сотрудникам материальных и безличных средств. Это не означает, что компаниям не потребуются вкладывать финансовые средства в реализацию методов нематериальной мотивации. Цель нематериальной мотивации достаточно проста: повысить заинтере-

сованность сотрудника в своей работе, которая отразится на повышении производительности труда и, соответственно, на увеличении прибыли компании. Среди видов нематериального стимулирования выделяют:

1. Пособия и выплаты (социальный пакет).
2. Награды и статусные различия.
3. Поощрение внутренней мотивации к труду.

В ходе исследования было выявлено, что при построении системы нематериальной мотивации рекомендуется разработать отдельные Положения по каждому из предложенных видов нематериальной мотивации. В них нужно дать детальное описание категорий должностей, на которые данные положения распространяются; указать размеры выплат, планируемых по данным статьям (что сразу даст возможность представить бюджет расходов на все программы), сроки и условия выплат и поощрений.

Наиболее эффективна нематериальная мотивация, основанная на внимании к личности сотрудника и признании его профессиональных успехов (присвоение «внутренних» категорий, «обратная связь» с руководством).

В заключение можно сказать, что культура организации, имеющая базовые принципы: уважение к человеку, его правам и достоинствам, способствует эффективному использованию человеческих ресурсов. Корпоративная культура - одно из самых эффективных средств нематериальной мотивации сотрудников.

## **ОТНОШЕНИЕ ПРЕДСТАВИТЕЛЕЙ ЦЕНТРАЛЬНО-АЗИАТСКИХ ДИАСПОР ТАТАРСТАНА К МЕЖЭТНИЧЕСКИМ БРАКАМ**

***Оморова Н.И.***

Научный руководитель: Ф.М. Нуриахметова, канд. филос. наук,  
доцент

*(Казанский государственный энергетический университет)*

В условиях поликультурности и полиэтничности Республики Татарстан возникает необходимость научного анализа проблем идентификации этнических групп и взаимосвязанных с ними процессов межэтнических коммуникаций.

Развитию межкультурного диалога и профилактики конфликтных ситуаций в межэтническом взаимодействии на территории республики посвящено междисциплинарное исследование, проведенное автором. Оно

направленно на изучение этнической идентичности представителей центрально-азиатских диаспор Татарстана: узбеков, таджиков, кыргызов и туркмен. В качестве метода сбора информации использовалось стандартизированное интервью. В рамках разработки описанной проблемы, в феврале-марте 2011 г. было проведено пилотажное исследование. На первом этапе исследования были выявлены некоторые особенности в отношении представителей центрально-азиатских диаспор к межэтническим бракам. Всего было интервьюировано 34 представителя четырех центрально-азиатских диаспор обоих полов. Возраст респондентов варьируется от 18 до 57 лет, уровень образования – от среднего до высшего.

Согласно результатам исследования, самоидентификация представителей центрально-азиатских диаспор, проживающих в Татарстане продолжительное время, изменяется и вновь осуществляется на новом уровне посредством самоопределения через личностные качества, независимые от национальной принадлежности. 50 % респондентов на вопрос о самоощущении выбрали вариант «я - прежде всего личность, независимо от национальной принадлежности».

Данные диаспоры проявляют хорошие навыки межкультурного и межэтнического взаимодействия: 95 % респондентов имеют друзей и коллег разных национальностей, 68 % в общении используют русский язык, наряду с родным языком. При этом 82 % опрошенных главным при выборе друзей и приятелей считают исключительно личностные качества и характер, а не этническую/национальную принадлежность. В значительной степени открытый характер их культуры подтверждается отсутствием предубеждений в отношении межэтнических браков. Для такой открытости в Татарстане, по мнению участников исследования, существует доброжелательная и благоприятная почва: 56 % из них оценили межэтнические отношения в республике как «терпимые», 29 % – как «добрососедские». Остальные 12 % оценивают их как «нейтральные».

В подтверждение этому, 44 % респондентов считают, «национальность мужа/жены не имеет значения», еще 33 % отвечают, что «национальность мужа/жены не имеет значения, если у них одна религия». Согласно результатам проведенного интервью следует, что уклад жизни современной семьи должен строиться, прежде всего, на основании принятых в обществе ценностей и норм (50 % голосов респондентов), а также согласно традициям родной культуры (35 %) и правилам шариата (35 %).

Было выявлено, что современная культура исследуемых этнических групп – это, скорее, своеобразный синтез традиций и нововведений; изменения в идентичности здесь происходят, в большей степени, в форме общения к татарстанской и российской культурам. К примеру, традици-

онная ценность семьи здесь усиливается необходимостью создания ее прочной материальной базы, в том числе и с помощью построения карьеры: самооценность профессионального успеха не аналог европейского карьеризма, а скорее способ исполнения своего долга – создания семьи. В настоящее время происходит некоторая трансформация внешнего выражения традиционных культурных ценностей при неизменности их основного содержания.

Таким образом, представители центрально-азиатских диаспор Татарстана положительно относятся к межэтническим бракам, отмечая при этом важность общности религии будущих супругов. В целом, социокультурные и политические условия, наличие развитых межкультурных коммуникаций в Татарстане обеспечивают благоприятное проживание данных диаспор в республике. Все эти факторы в совокупности обеспечивают позитивный вариант конструирования этнической идентичности кыргызов, таджиков, туркмен и узбеков, проживающих в Татарстане, а также отсутствие межэтнической/межнациональной напряженности в республике и построение отношений между народами, основанных на межкультурном диалоге.

## **КОРПОРАТИВНАЯ КУЛЬТУРА ТУРФИРМ КАК ФАКТОР ИХ СОЦИАЛЬНОЙ ЭФФЕКТИВНОСТИ**

*Иванова Е.В.*

Научный руководитель: Ю.В. Каткова, канд. социол. наук, доцент  
(*Казанский государственный технический университет  
им. А.Н. Туполева*)

Актуальность избранной темы определяется растущим значением туризма в современном обществе. По данным Росстата, поток российских туристов ежегодно растет на 5-10 %. Сложившаяся тенденция позволила Всемирной организации туризма спрогнозировать, что до 2020 года Российская Федерация по выезду туристов войдет в десятку крупнейших. Опрос, проведенный в ноябре 2010 г. исследовательской компанией IFORS совместно с ВЦИОМ среди 1500 жителей трех крупнейших городов Центральной России, показал, что отдых – не роскошь, а законная часть потребительской корзины многих россиян.

Сложна жизнь в современном городе, человек постоянно находится в стрессовых ситуациях, что ведет к возникновению конфликтных ситуаций, как в быту, так и на производстве, снижению уровня активности.

И для того, чтобы пополнить свои внутренние ресурсы человек должен активно отдыхать. Туризм помогает человеку покинуть место его постоянного пребывания и расширить свой кругозор, узнав много нового о культуре, традициях, обычаях в других странах.

Задача превращения России в ведущую европейскую туристическую державу реальна, если сформировать социально-инновационное видение сферы туризма и путешествий - развитие обслуживающей стороны туристского бизнеса, внедрение высокой культуры сервиса, заключающейся в умелом удовлетворении нужд клиента. Она должна пропитывать деятельность компании сверху донизу. По ней будет определяться стиль работы руководства, которое может укреплять свою политику личным примером общения с подчиненными. Для того чтобы в компании удовлетворялись интересы клиента, необходимо поощрение служащих, которые действуют в интересах фирмы. И если руководство фирмы хочет видеть от служащих качественное обслуживание клиентов, оно само в первую очередь должно показывать свое расположение, как к клиенту, так и к служащим.

Когда в фирме развита высокая культура обслуживания, это определяет все действия служащих, их линию поведения, а также у них появляется чувство цели. Они знают, в каком направлении работает их компания. Можно обоснованно утверждать, что эффективность управления возрастает, если корпоративная культура ориентирована на этические кодексы, имидж, правила поведения, адекватные ментальности россиян.

Понятие «корпоративная культура» является междисциплинарным. Оно используется относительно недавно и, главным образом, представителями организационно-управленческих дисциплин, менеджмента, теории организации, управления персоналом. Корпоративная культура – это система ценностей и методов управления. Интерес социологов, занимающихся проблемами культуры организации, корпоративной культуры, также понятен и обоснован, так как различные виды исследований позволяют детально рассмотреть процессы организации работы компании в целом, исключить всевозможные риски.

На основе существующих социологических методик исследования мною проанализирована деятельность туристической компании «Киви-Тур». В опросе приняло участие 93 респондента. «Киви-Тур» предоставляет широкий ассортимент услуг, что позволяет удовлетворить потребности большей части потенциальных клиентов. Это повышает авторитет компании в глазах потребителей, которые могут выбрать любой из требующихся им видов отдыха. Кроме того, большое внимание уделяется компанией качеству предоставляемых услуг, что в современных условиях



является одним из определяющих факторов, влияющих на выбор клиентом компании, к которой он обратится по поводу организации своего отдыха.

При формировании корпоративной культуры в туристической фирме «Киви-тур» основное внимание уделяется следующим аспектам:

1. Любой клиент при обращении в фирму должен получить исчерпывающую информацию по всем доступным средствам связи или лично в офисе фирмы.

2. Отличительными чертами сотрудников компании должны быть доброжелательность, компетентность, последовательность, оперативность и ответственность.

3. Высокая квалификация турменеджеров. умение привлечь и удержать клиентов должна достойно оплачиваться и поощряться.

Приведем результаты социологического исследования в форме анкетирования среди клиентов туристической фирмы «Киви-тур» с целью определения их удовлетворенности обслуживанием в данной турфирме.

В ходе опроса потребителям был задан вопрос о том, почему они выбрали именно «Киви-Тур» для своего обслуживания? (допускалось несколько ответов). Результаты ответов представлены в таблице.

Варианты ответов	Кол-во чел.	В %
по рекомендациям друзей	43	46,23
периодически просматриваю сайты турфирм	15	16,12
выхожу на турфирму через горящие путевки	5	5,37
по рекламе	12	12,90
являюсь постоянным клиентом	18	19,35

Наиболее ценным для фирмы среди ответов является первый и последний ответы.

Анализ ответов респондентов на вопрос о том, на что, в первую очередь, потребитель обращает внимание, при первом посещении туристической фирмы показал, что наиболее важными факторами для формирования позитивного мнения о турфирме являются ее имидж – 38,7 %, гибкая ценовая политика- 34,4 % и культура общения персонала компании с клиентами – 26,7 %.

На вопрос о возрасте клиентов ответы респондентов, принявших участие в опросе, распределились следующим образом: 44 % опрошенных находятся в возрастной категории от 20 до 35 лет, 26 % – от 36 до 45 лет, 23 % – от 46 до 60 лет и 7 % – старше 60 лет. Таким образом, определен основной целевой сегмент туристской фирмы – это люди в возрасте от 20 до 35 лет и от 36 до 40 лет. Как правило, эти возрастные категории гражд-

дан имеют высокие доходы и предпочитают получать качественное обслуживание. По их мнению, это является признаком социального благополучия и соответственно принадлежности к высокому социальному статусу. «Если люди не путешествуют, они теряют свой статус: путешествия стали признаком статуса».

Можно сделать вывод, что если на внутреннем туристическом рынке не будет уделяться серьезного внимания формированию корпоративной культуры турфирм, неминуем отток туристов и перераспределение потока в пользу зарубежных компаний. Развитие корпоративной культуры: общие цели, коллективные ценности, харизматические лидеры, жесткие позиции на рынке, контроль сотрудников с помощью социальных средств позволяет рассматривать ее как инструмент стратегического развития компании через стимулирование инноваций и управление изменениями.

## **СОЦИАЛЬНЫЕ АСПЕКТЫ ЭФФЕКТИВНОГО РАЗВИТИЯ ВНУТРЕННЕГО ТУРИЗМА В РФ**

*Буркан А.А.*

Научный руководитель: Е.В. Малышева, ассистент  
(*Казанский государственный технический университет  
им. А.Н. Туполева*)

В настоящий момент как внешний, так и внутренний туризм в России развит на недостаточном уровне; некоторые регионы, богатые достопримечательностями и интересными для отдыха местами, совсем недавно включились в туристическую сферу и пока не имеют достаточно развитой инфраструктуры и сервиса. По этой причине высокий потенциал России как туристической дестинации остается не расходуемым, ведь многие предпочитают потратить более значительную сумму и выехать за границу, где сервис соответствует определенному уровню и все экскурсионные программы действуют по много раз отработанным вариантам. Внутренний туризм России, потенциал которого, по оценкам многих экспертов, чрезвычайно велик, демонстрирует крайне низкие темпы развития. Доля туризма в ВВП страны составляет около 2 %, что значительно ниже показателей других стран. Поэтому вопросы, связанные с развитием отечественного внутреннего туризма и привлечением туристов в Россию в настоящее время являются актуальными.

Общеизвестно, что любые инфраструктурные решения, такие как улучшение качества обслуживания, снижение стоимости перелетов и удешевление виз являются достаточно крупными проектами, решение которых займет не один год. Автором были разработаны более простые и не менее эффективные решения, которые могут способствовать совершенствованию внутреннего туризма в РФ.

Одной из главных в настоящее время задач туристской отрасли является привлечение как можно большего потока туристов в те или иные российские регионы. Автором были выделены следующие проблемные точки российского внутреннего туризма:

1. Недостаточно развитый пиар России, нацеленный на потенциальных туристов (иностранцев и россиян), а также информирование о достопримечательностях и возможных в России видах туризма.

2. Информирование туристов о предоставляемых российским туристическим рынком услугах (организация поездок, предоставление транспорта, размещение, питание туристов).

Автором были разработаны следующие рекомендации по решению проблемы притока туристов в РФ:

1. Разработка туристических слоганов как России в целом, так и отдельных российских регионов, пользующихся на основе статистических данных популярностью у зарубежных туристов, таких, как, к примеру, Москва и Санкт-Петербург.

2. Организация регулярных пресс-туров (раз в полгода) по самым интересным местам России, в том числе и «нераскрученным» для представителей крупных зарубежных турфирм, СМИ и иностранных блогеров.

3. Сотрудничество с составителями рейтингов привлекательности разных стран и городов, в том числе привлечение их в пресс-туры – например, по Транссибирской магистрали с посещением Байкала и других мест.

4. Создание сайта на английском и русском языках, который будет рассказывать о потенциально привлекательных для туристов местах в России, а также оказывать сервисные услуги по размещению, питанию, организации досуга туристов. Предполагается, что структура данного туристического сайта России будет включать в себя три составляющие:

- I. Информационная. Рассказы о привлекательных местах и маршрутах. Данный компонент формируется по принципу social media – посетители сайта описывают свои впечатления и выкладывают фото. Штатные редакторы переводят тексты на английский, если они написаны на русском, и наоборот. Посетители сайта имеют возможность голосовать, рейтинг мест складывается из голосования российских и зарубежных пользо-

вателей сайта. Таким образом, сайт станет базой достопримечательностей и маршрутов, которые можно будет выбрать, исходя из различных критериев. Также пользователи сайта будут иметь возможность задавать другим посетителям любые вопросы, связанные с путешествиями по России.

II. Сервисная. Сайт должен содержать базу туров, отелей, транспортных маршрутов. Базу данных должны заполнять как сами владельцы, так и пользователи. Туристы также будут иметь возможность с помощью сайта самостоятельно забронировать тур, приобрести билет на самолет, снять номер в отеле или хостеле.

III. Образовательная. Необходимо давать подробные инструкции для владельцев отелей и всех тех, кто занимается организацией путешествий, как сделать так, чтобы об их услугах узнал весь мир. На каких сайтах зарегистрироваться (например, [booking.com](http://booking.com), [hotels.com](http://hotels.com)), что нужно сделать, чтобы превратить жилье и недвижимость в отель или хостел.

IV. Продвижение. Необходимо составить и реализовать медиаплан по продвижению сайта о российском туризме. В частности, размещать таргетированную рекламу по запросам, связанным с путешествиями по России, на зарубежных сайтах, которые дают возможность забронировать жилье и купить билет на самолет. Необходима контекстная реклама и оптимизация в поисковиках, в частности, в Гугле и Яндексe.

Следует отметить, что существующие на данный момент российские туристические сайты, созданные на английском языке, решают либо сервисные задачи, либо информационные, полную картину увидеть довольно сложно. Кроме того, их, как правило, создают иностранцы, поэтому зачастую подобные сайты не располагают важными деталями, которыми могли бы поделиться жители того или иного российского региона. Существует также и коммуникационный барьер, затрудняющий ознакомление иностранных туристов с увлекательными репортажами, подготовленными российскими блогерами о туристических регионах и достопримечательностях России. Те же проблемы касаются и путеводителей. Так, например, «Lonely Planet» советует сделать прививку от бешенства перед поездкой в Россию, так как в России много бездомных животных, а также взять с собой максимальный набор лекарств, потому что ассортимент российских аптек крайне скуден. По мнению автора, некоторые туристические аспекты, не соответствуют действительному состоянию туристских дестинаций, что приводит к дезинформированности туристов. Существует также проблема с регулярным обновлением информации на сайте. Так, к примеру, «Lonely Planet» предлагает туристам посетить ряд столичных кафе, которые по факту уже не функционируют.

V. Работа с видеоформатами. Создать и продвигать канал на YouTube. Там размещать видео о путешествиях по России – в частности, профессионально сделанный контент, например, программы телеканала «Моя планета» (ВГТРК) и других телеканалов, которые рассказывают о России.

## **ПРОБЛЕМА СРЕДНЕГО КЛАССА В СОВРЕМЕННОМ РОССИЙСКОМ ОБЩЕСТВЕ**

*Дмитриева А.Ю.*

Научный руководитель: Е.Е. Строкова, ст. преподаватель  
*(Казанский государственный технический университет  
им. А.Н. Туполева)*

В современном развитом обществе социальная дистанция между представителями социальных классов сократилась благодаря наличию среднего класса, или средних слоев общества. Тем не менее исследователи констатируют весьма значительные различия в нормах поведения, идеях и образе жизни у различных классов нашего общества. Это находит выражение в существовании специфических отличительных и культурных черт. Например, наличие машины определенной марки, качество одежды и манера одеваться характеризуют «нового русского» как представителя возрождающего класс собственников.

В настоящее время существует большое количество моделей классовых структур, причем социологи сейчас приходят к мнению, что в современном обществе основа этих структур остается неизменной, а меняются лишь отдельные структурные единицы в зависимости от культурных, экономических, структурных и других особенностей каждого общества. При этом определение классовых позиций индивидов осуществляется с помощью сложных индексов, оценивающих позиции индивидов по многим измерениям.

Российская социальная структура специфична. Условно общее деление по классам в России таково: обеспеченные (богатые) слои общества составляют 8-10 % россиян, средний класс – 10-12 %, остальные около 80 % - это низший класс, т.е. люди бедные и живущие за чертой бедности.

Большинство социологов придерживаются единого взгляда на характеристики основных социальных классов в современных обществах и обычно выделяют три класса: высший, низший и средний. При этом самый проблемный вопрос – критерии выделения среднего класса, его роль

в обществе. Некоторые сторонники классового подхода, используя кратические критерии, полагают, что средний класс в России не существует именно по причине невозможности выражения в политической жизни и отстаивания собственных интересов.

Средний класс в России пытаются отыскать с середины 90-х годов. Первые попытки нащупать важную в социальном и экономическом смысле прослойку относятся к президентским выборам 1996 года, когда власть схлестнулась с мощной «левой» оппозицией. Чиновники настаивали: средний класс в России есть. А это значит, что, несмотря на болезненные реформы, первые 5 лет правления Ельцина были в целом успешными. Коммунисты доказывали, что средний класс в России, напротив, практически уничтожен – это и есть основной результат правления «антинародного режима» Ельцина.

Средний класс – уникальное явление в мировой истории. Можно сказать, его и не было на протяжении всей истории человечества. Он появился лишь в XX веке. В обществе он выполняет специфическую функцию. Средний класс – стабилизатор общественной структуры. Чем он больше, тем меньше вероятность того, что будут сотрясать революции, межнациональные конфликты, социальные катаклизмы. Он состоит из тех, кто сделал судьбу собственными руками и, следовательно, кто заинтересован в сохранении того строя, который предоставил подобные возможности. Средний класс разводит два противоположных полюса, бедных и богатых, и не дает им столкнуться. Чем тоньше средний класс, тем ближе полярные точки стратификации, тем вероятнее их столкновение. И наоборот. Средний класс – самый широкий потребительский рынок для мелкого и среднего бизнеса. Чем многочисленнее этот класс, тем увереннее стоит на ногах малый бизнес. В средний класс входят две основные категории: собственники материального капитала и собственники интеллектуального капитала, в том числе менеджеры, ученые, инженеры.

Однако в российской практике государство выдает проект среднего класса, который является гарантом стабильности прежде всего существующей власти. Средний класс в России пока не многочисленный, имея собственность, боится ее потерять, поэтому практически не рискует вступать в политические отношения, утрачивая даже реализацию своего права избирать (активность предпринимателей на выборах всех уровней, к примеру, очень низкая).

На Западе же, средний класс, имеющий собственность, готов ее защищать и отстаивать, является мощным фактором развития гражданского общества, продвигая разнообразные общественные интересы.

Основной же проблемой среднего класса в России является выдавливание из него интеллигенции, специфического феномена, подмена ценностей, укоренение через политику власти представлений о том, что успешный средний класс – это управленец или бизнесмен.

Интеллигенция, специалисты высокой квалификации, бюджетники разного профиля испытали в 90-е годы серьезный удар и массовую нисходящую мобильность, а продолжающиеся реформы не способствуют возврату утраченного.

## **ОСОБЕННОСТИ ОРГАНИЗАЦИИ СОЦИАЛЬНОЙ РАБОТЫ С ГРУППАМИ РИСКА**

*Мустафина Д.Р.*

Научный руководитель: Е.Е. Строкова, ст. преподаватель  
*(Казанский государственный технический университет  
им. А.Н. Туполева)*

Одной из актуальных проблем, с которой столкнулось сегодня наше общество – это проблема беспризорных детей. С особой остротой она возникала в периоды тяжелых общественных потрясений в российской истории. Одной из важных причин беспризорности являлось и является разрушение семейного быта и естественного уклада жизни на фоне массового обнищания и маргинализации. Дети и подростки группы риска – это категория детей и подростков, которая в силу определенных обстоятельств своей жизни особо подвержена негативным внешним воздействиям со стороны общества; для них характерно проявление различных девиаций и существует риск укоренения девиантного поведения.

В последнее десятилетие в России резко обострилась проблема детской безнадзорности. Появилось большое число детей, которые находятся в статусе «ничейных». Часто они живут под одной крышей с родителями, но связь их с семьей носит деструктивный характер, иногда полностью разрушена. Родители нередко не только не выполняют по отношению к ним свои функции, но даже становятся виновниками деформации социального и индивидуального развития своего ребенка. Именно поэтому особое место в успешной социализации безнадзорного ребенка отводится сохранению родственных отношений с семьей. С этой целью специалисты центра работают по трем основным направлениям: возвращение подростка в родную семью, поиск для него попечительской семьи, либо создание благоприятной атмосферы в самом учреждении. Наилучшим вариантом

работы специалистов центра является возвращение ребенка в родную семью, но это возможно лишь, когда в семье создан приемлемый психологический климат и когда родителями осознано понимание ценности ребенка.

Организация профилактической и коррекционной работы центра с семьей базируется на основных принципах. Принцип своевременности Принцип гуманизма. Принцип индивидуального подхода Принцип стимулирования семьи к самопомощи. Перспективной формой семейного воспитания детей, лишенных родительского попечения становится семейно-воспитательная группа - специфическая форма социального обслуживания детей, оказавшихся в трудной жизненной ситуации. Специфика состоит в том, что функции социальной службы выполняет реальная семья, в которую переводят воспитанника центра.

Основные формы организации работы по профилактике и реабилитации следующие: центр помощи семье и детям, социальные приюты, социально-реабилитационные центры, уличная социальная работа с данным контингентом лиц.

Нами были проработаны материалы экспертов и проведен анализ качества организации и работы Центра социального обслуживания населения на примере Ново-Савиновского района г. Казани. По итогам исследования сформулированы следующие рекомендации по совершенствованию работы социальных служб в рамках решения данной проблемы:

- при работе с группами риска делать акцент на осуществление профилактических мероприятий (патронаж детей и подростков, находящихся в социально опасном положении, выявление нарушений прав несовершеннолетних и информирование о них соответствующих органов);

- информирование детей и подростков «группы риска» о деятельности социальных служб через СМИ – радио, Интернет, телевидение, газеты, журналы и т.д.;

- поддержание контакта с максимально большим количеством несовершеннолетних района, информирование их о детских программах, учреждениях досуга, различных мероприятиях на территории города, предоставлении социально приемлемых альтернатив уличному образу жизни;

- содействие в получении профессионального образования несовершеннолетнего, оказание помощи в трудоустройстве (профориентационная работа, проводимая центрами занятости населения с несовершеннолетними; резервирование рабочих мест; организация временной занятости несовершеннолетних граждан; организация ярмарок учебных мест);



- оказание помощи в трудоустройстве и родителям несовершеннолетних;
- проведение работниками социальных служб с несовершеннолетними и родителями профилактических бесед;
- привлечение волонтеров, оказывающих помощь в разъяснительной и профилактической работе со сверстниками по вопросам употребления алкоголя, наркотиков и т.д.;
- развитие инновационных технологий, ориентированных на проведение коррекционной и социально-реабилитационной работы с семьями и детьми, находящимися в трудной жизненной ситуации;
- участие учреждений социального обслуживания в проектной деятельности, федеральных конкурсах, различных грантах по данной проблематике (не только регионального и федерального уровня, но и международного уровня);
- на базе государственных учреждений социального обслуживания семьи и детей должно быть продолжено формирование муниципальной и региональной системы учета и социальной реабилитации семей и детей, находящихся в социально опасном положении. Социальные службы семьи и детей в перспективе должны стать координаторами межведомственного взаимодействия на региональном и муниципальном уровнях по вопросам решения проблем семейного неблагополучия, на основе их опыта постоянной и повседневной работы с семьями, попадающими в трудное и социально опасное положение.

Самое главное в рассматриваемой проблеме – это преодолеть системный кризис в стране, проводить такую социальную политику, которая нацелена на обеспечение нормальных условий жизни большинства населения, особенно слабозащищенных слоев.

## **ОСОБЕННОСТИ ОТЕЧЕСТВЕННОЙ ПРАКТИКИ ФОРМИРОВАНИЯ СОЦИАЛЬНО-ПРОФЕССИОНАЛЬНЫХ КОМПЕТЕНЦИЙ РАБОТНИКОВ СФЕРЫ УСЛУГ**

*Галимова Д.Х.*

Научный руководитель: Е.В. Малышева, ассистент  
(Казанский государственный технический университет  
им. А.Н. Туполева)

Для работы в туристической сфере имеется множество специфических требований, некоторые из них достаточно распространены среди

других сфер деятельности, некоторые же можно отнести лишь к сфере, связанной с туризмом.

Автором было проведено социологическое исследование, цель которого заключалась в выявлении основных требований, предъявляемых к кандидату на вакантную должность в организациях туристской сферы. В качестве метода исследования был применен контент-анализ, предполагающий изучение газетных объявлений о вакантных должностях на предприятиях туристской сферы за последние три месяца.

В результате исследования было выявлено, что в настоящее время на предприятиях сферы туризма наиболее распространенным общим требованием, предъявляемым к соискателю, является опыт работы (как правило, от двух лет) в туристической отрасли или в смежных отраслях – гостиничной, анимационной, ресторанной. Согласно результатам исследования, на современном этапе редко можно встретить работодателя, для которого опыт работы был бы «желателен», и не являлся бы обязательным условием. Среди важных требований, предъявляемых к кандидатам на вакантную должность, следует выделить «владение пакетом офисных программ», «знание и умение пользоваться электронными системами бронирования туров, рейсов и гостиничных номеров». Результаты исследования продемонстрировали важность такого аспекта при найме нового сотрудника в молодую компанию как «умение формировать и расширять клиентскую базу». Если же сотрудник ранее работал в туристском бизнесе, то в данном случае необходимым условием при приеме его в новую организацию с туристическим профилем будет являться «наличие собственной клиентской базы».

Требования к личным качествам и внешности нового сотрудника обычно сводится к следующему: большинство фирм предпочитают нанимать на должность линейного менеджера женщин, в возрасте от 22 до 35 лет, отмечают приятную внешность, знание английского языка, коммуникабельность и позитивный настрой, умение вести телефонные разговоры и внутреннюю отчетность. Также приветствуется умение разрешать конфликтные ситуации.

К специфическим требованиям обычно относят компетенции, связанные непосредственно с выполнением основных обязанностей. Если же требуется линейный работник, то на данную должность ищут людей, знающих основные туристические направления, географию, историю. Если же работа связана с формированием и реализацией туров в экзотические страны, то в данном случае к сотруднику предъявляется еще одно требование – знание медицинских формальностей, поскольку при путешествии в экзотические страны туристы могут подвергнуться повышенному риску инфекционных заболеваний. Поэтому в данном случае в обязанно-

сти работников турфирм будет входить информирование клиентов о мерах профилактики инфекционных заболеваний при поездке в страны, в которых существует эпидемиологическая опасность.

В туристской индустрии также важна способность к анализу и подбору туров, разработке и продаже турпродуктов, знание порядка организации консульско-визовых служб, способность прочувствовать психологию клиента, его потребности и ожидания относительно отдыха. Если же турфирме необходим работник среднего звена, то в данном случае требуются основные навыки руководителя для организации успешной деятельности подразделения. Помимо основных вышеописанных требований менеджер среднего звена должен уметь решать и другие дополнительные задачи, касающиеся формирования корпоративной культуры, мотивации сотрудников, организации и планирования своего отдела. Также возможны требования в отношении умения сотрудника осуществлять стратегическое планирование фирмы, рассчитанное как на кратко-, так и долгосрочную перспективу.

Встретить в газетах объявления о найме на работу топ-менеджеров туристических фирм не удалось. По мнению автора, это происходит потому, что большинство компаний предпочитает нанимать на руководящие должности работников своих компаний, нежели привлекать в организацию человека со стороны.

Таким образом, можно сделать вывод, что для успешной работы в туристской сфере соискателю необходимо соответствовать приведенным выше требованиям, наиболее важными из которых являются знание специфических особенностей туристических направлений, опыт работы в соответствующей области и владение иностранными языками – эти требования согласно проведенному автором исследованию являлись наиболее значимыми для работодателей туристской индустрии.

## **ПРОБЛЕМА ОБРАЗОВАНИЯ ДЕТЕЙ – ИНВАЛИДОВ В КОНТЕКСТЕ СОЦИАЛЬНОЙ ЭКСКЛЮЗИИ В РОССИЙСКОМ ОБЩЕСТВЕ**

*Валиева Г.Р.*

Научный руководитель: Е.Е. Строкова, ст. преподаватель  
*(Казанский государственный технический университет  
им. А.Н. Туполева)*

Проблема социальной эксклюзии в современных обществах является одной из самых болезненных. В России имеет место целый ряд эконо-

мических, психологических и социальных проблем, связанных с образованием детей-инвалидов, как наиболее испытывающей социальную эксклюзию группы, в том числе: незавидное материальное положение семьи; вынужденная смена родителями моделей трудового поведения; затрудненный доступ инвалидов к объектам социальной инфраструктуры; отсутствие архитектурной безбарьерной среды, неприспособленность учебных заведений и их транспортная недоступность; устойчивые негативные стереотипы в обществе, в том числе и преподавателей по отношению к детям с ограниченными физическими возможностями; процесс отчуждения ребенка от его ближайшего окружения; отсутствие специальных дидактических технических средств, дополнительных консультаций преподавателей; специальной подготовки преподавателей.

Социальные психологи доказывают, что общение со здоровыми сверстниками стимулирует развитие ребенка-инвалида, учит его чувствовать себя полноценным членом общества, готовит к будущей жизни, и чем раньше начато такое общение, тем органичнее он себя ощущает, тем больше возможностей у него для развития. Статус и возможности инвалида в обществе во многом определяется систематическими усилиями родителей инвалида по продвижению ребенка в структуре образования. Результативность мероприятий по обучению ребенка-инвалида зависит от стремления, желания семьи помочь ему в этом и от ее ресурсов. Современное российское образование не гуманистично по своей сути, ориентировано на усвоение знаний и навыков стандартным учеником. Ребенок с особыми потребностями и способностями в образовании не вписывается в систему массового отечественного образования, поэтому оно является одним из факторов дегуманизации общества, способствующее социально-психологическому отчуждению ребенка-инвалида. В системе образования России специализированная компенсирующая техника почти полностью отсутствует. А в развитых странах индустрия образования имеет в своем распоряжении целый арсенал высокотехнологичных решений, которые помогают инвалидам получать образование.

При благоприятных условиях, таких как, методическое и программное обеспечение, профессиональные кадры можно изменить сложившуюся ситуацию. Обязательным условием здесь является повышение уровня профессионализма педагогов, дефектологов, воспитателей, учителей, их общей культуры, что позволит в свою очередь избежать педагогических ошибок, которые совершаются из-за незнания и непонимания возрастных и психофизиологических особенностей детей с инвалидностью.

Социальная политика в отношении инвалидов за рубежом строится на следующих принципах: создания возможностей полноценного участия

в жизни общества, восприятия интересов и нужд инвалидов как нормальных, удовлетворение этих потребностей в обычных условиях и соблюдения прав человека. Например, Австралия, Италия и Скандинавские страны особенно четко фиксируют права инвалидов. Так, в Австралии существует активное подтверждение принципа «наименее ограничительной среды», делается акцент на противозаконности дискриминации инвалидов. В Швеции делаются шаги перехода от системы пособий к созданию условий участия инвалидов во всех сферах общественной жизни.

Проблемы и перспективы внедрения инклюзивного образования для инвалидов обсуждаются в России с 1990-х гг. В ряде вузов утверждаются программы довузовской подготовки абитуриентов с инвалидностью, создается и развивается система услуг, сопровождающих студента-инвалида на всем пути к получению диплома.

Нами проводилось разведывательное социологическое исследование с целью анализа мнений родителей детей с ограниченными возможностями на примере Городского реабилитационного центра для детей с ограниченными возможностями. Мы получили, что установки родителей на образование детей-инвалидов, прежде всего, зависят от:

1) Самого образования родителей. Так, 50 % анкетированных имели образование не ниже среднего профессионального и все опрошиваемые (100 %) хотели, чтобы их ребенок получал дальнейшее образование.

2) Материального положения родителей – оно напрямую определяет будущее образования их детей-инвалидов, на фоне платности и дороговизны получения высшего образования. Помимо этого в семьях с детьми-инвалидами возникает необходимость обеспечения платного ухода, медицинских консультаций, приобретения дорогостоящих лекарств, дополнительного питания, реабилитационных средств и т.д., а, следовательно, денег на образование не хватает. Экономические затраты на ребенка-инвалида, как правило, в 3 раза выше чем на здорового ребенка.

3) Личностных особенностей родителей, наличия у них педагогических, психологических и медицинских знаний, их культуры.

Как показывает мировой и отечественный опыт работы с детьми-инвалидами, успех в реализации планов социальной работы достигается при тесном сотрудничестве всех занятых в этой работе специалистов. Некомпетентность родителей в проблемах детской инвалидности может и должно быть компенсировано профессиональной помощью, другими социальными институтами – образованием и социальной работой, способными оптимизировать процесс социализации ребенка-инвалида. Ведущую роль здесь должна быть у государства. Именно его задачей является создание современных программ по снижению зоны социальной эксклюзии и

обеспечение должного уровня существования граждан – всех без исключения.

## **РЕАЛИЗАЦИЯ ПОТЕНЦИАЛА ВУЗОВСКОЙ МОЛОДЕЖИ В КУЛЬТМАССОВОЙ ДЕЯТЕЛЬНОСТИ ВУЗА НА ПРИМЕРЕ ИСТ**

*Зайчиков Д.В.*

Научный руководитель: Е.Е. Строкова, ст. преподаватель  
(*Казанский государственный технический университет  
им. А.Н. Туполева*)

В каждом вузе развитию студенческого творчества уделяется большое влияние. В КГТУ-КАИ им. А.Н. Туполева существует Управление Внеучебной Работы студентов и Студенческий клуб, которые полностью охватывают и руководят творческим потенциалом всего вуза. Для реализации данного творчества существуют различные конкурсы, но самыми главными являются фестивали, и прежде всего - это Студенческая весна, которая давно стала не просто развлечением, а настоящей ареной борьбы за право называться лучшим вузом города.

Организация и проведение фестиваля работа очень сложная и требующая много знаний как в сфере творчества, так и в сфере управления.

Для вуза проведение фестиваля означает многое, потому что именно посредством проведения фестиваля развивается талантливая молодежь вуза, сохраняются и приумножаются традиции, культурная составляющая. В каждом вузе, согласно закону об аккредитации Высших учебных заведений, должно существовать студенческое самоуправление, реализующее и координирующее потенциал студенчества.

В свою очередь ССиА и все студенческие организации являются частью молодежной политики. Общество в лице государственных органов декларирует общие цели молодежной политики, намечает конкретные целевые ориентиры, гарантирует свободу выбора и возможности осуществления общественно значимых форм развития молодежи, защищает ее права, активно противодействует в соответствии с законом любым антиобщественным и противоправным проявлениям в ее среде. Молодежь в лице своих организаций и движений, в свою очередь, осуществляет выбор конкретных путей и форм реализации собственных социальных интересов. Часто цель молодежной политики определяют как необходимость создания условий для жизнедеятельности молодежи. Это принципиально

неверно, так как условия могут быть не целью политики, а средством, инструментом ее реализации. Мы полагаем, целью молодежной политики является реализация ее конкретных интересов с учетом интересов обновляющегося общества.

Проведением фестиваля в вузе занимается ССиА и именно от того как построена работа в нем зависит общий результат фестиваля. Рассмотрим основные этапы подготовки студенческого фестиваля в нашем вузе, мы выяснили, что для управления в такой сфере организации присущи системы японского менеджмента, ибо главным ресурсом является так же человек и команда, которая трудится исключительно для достижения единой цели. ССиА – это одна большая семья, подобно японской фирме, со своей преданностью и патриотизмом (к примеру, даже здания КАИ активисты называют «домом», например: 1-й дом, 2-й дом).

Целью Студенческой весны являются сохранение и преумножение нравственных и культурных достижений студенческой молодежи; совершенствование системы эстетического воспитания студенческой молодежи. Они помогают студентом реализовывать себя и, особенно для нашего факультета, они дают будущим специалистам- менеджерам колоссальную практику в сфере управления и творчества, формируют необходимые навыки и практические навыки.

Нами было проведено разведывательное исследование среди студентов с первого по четвертый курс Института социальных технологий, в котором приняло порядка 50 респондентов. Основная тема - их отношение к процессу культмассовым мероприятиям и студенческому самоуправлению. В ходе проведения исследования с помощью анкетирования было выяснено, что занятие студентов в свободное от учебы время совершенно разные: всего лишь 20 % процентов из опрошенных студентов занимаются общественной деятельностью, из них только 3 % занимаются общественной деятельностью вне студенческого самоуправления. 30 % респондентов занимаются в свободное время спортом, а 20 % - работают. И почти треть – 30 % - студентов в свободное время ничем не заняты.

Отношение к культмассовым мероприятиям в целом положительное, всего 10 % студентов выразили свое безразличие, однако всего 50 % всех респондентов регулярно их посещают.

Для дальнейшего развития творческого потенциала студентов и активизации общественной деятельности, эффективной мотивацией для участия выбрали главным образом, материальные поощрения, получение организаторских способностей и новые знакомства.

Один из основных моментов - студенты еще более не заинтересованы в участие на мероприятиях, инициируемых проводимых дирекцией

ИСТ, даже их не посещают в большинстве своем. Это говорит об их явном неодобрении ухода от реального самоуправления.

При этом работу ССиА в среднем оценивают на «хорошо». А вот вступить в ряды ССиА согласились всего лишь 1/5 респондентов (это первокурсники). В целом стоит отметить, что нынешний 1й курс более активный и творческий, относительно 2-го и 3-го.

Одной из главных наших рекомендаций по дальнейшему развитию студенческого потенциала – это в первую очередь увеличение и улучшить информированности студентов, передача славных традиций и опыта, организация эффективной обратной связи, в том числе и проведение регулярных социологических исследований среди студентов.

## **СОБЫТИЙНЫЙ ТУРИЗМ КАК ЭЛЕМЕНТ РАЗВИТИЯ МЕЖКУЛЬТУРНОЙ КОММУНИКАЦИИ В РТ**

***Волков Р.В.***

Научный руководитель: Е.В. Малышева, ассистент  
*(Казанский государственный технический университет  
им. А.Н. Туполева)*

В настоящее время событийный туризм представляет собой сравнительно молодое, но перспективное и динамично развивающееся туристическое направление. Событийный туризм – это туры, сочетающие в себе традиционный отдых и участие в самых зрелищных мероприятиях планеты: Евровидении, гонках «Формулы-1» или чемпионате мира по футболу, фестивале в Бразилии или показе мод в Милане, выставке достижений аэрокосмической промышленности в Пекине или «Октоберфесте» в Мюнхене.

Целевая аудитория событийного туризма – это обеспеченные туристы с доходом выше среднего, а также компании, состоящие из нескольких пар. На современном этапе событийный туризм набирает популярность среди энергичных, современных людей, которые знают, чего хотят и сами планируют свой отпуск. Ряд экспертов полагает, что в недалеком будущем число участников событийных туров превысит число участников экскурсионных программ.

Татарстан относится к числу наиболее экономически развитых регионов Российской Федерации и обладает неизменной привлекательностью для зарубежных и отечественных гостей. Свыше миллиона туристов ежегодно посещают республику, принося Татарстану около 1,8 миллиар-



дов дохода за туристско-экскурсионные и санаторно-курортные услуги. На современном этапе отдельные города и районы Татарстана располагают уникальными возможностями для развития событийного туризма. Так, в Елабуге круглый год проводятся культурные мероприятия, связанные с именами деятелей искусства, живших в этом городе: Цветаевские чтения, Стасеевские чтения, Юбилейные мероприятия, посвященные Шишкину. На 125 лет со дня рождения Шишкина приезжали его потомки из Европы, а на день рождения Дуровой собираются военно-исторические клубы и реконструкторы со всей России. В 2009 году в Елабуге прошла Спасская ярмарка, привлекая к участию мастеров декоративно-прикладного и художественного творчества, народных промыслов. Традиционно ярмарка сопровождается различными культурными мероприятиями: выступлением фольклорных коллективов, работой национальных подворий, конкурсом колокольного звона; и становится настоящим событием для жителей города.

Следует отметить, что событийный туризм помимо своих основных функций (воспроизводящей, познавательной, функции самовыражения), выполняет также и функцию поддержания кросс-культурной коммуникации между участниками событийных туров. Проблемы межкультурной коммуникации в сфере туризма лишь в последние несколько лет стали привлекать внимание специалистов и ученых. Очевидно, это связано с тем, что в условиях стремительного формирования глобального туристского пространства, количественных и качественных изменений в туризме и туристской деятельности пришло осознание того, что экономическую эффективность туризма, экологическую устойчивость и культурное разнообразие туристских дестинаций невозможно поддерживать и развивать без анализа, учета, регулирования процессов межкультурного взаимодействия в локальных и глобальной системах туризма.

Перечисленными выше факторами обусловлена актуальность темы исследования, целью которого является анализ туризма как фактора развития межкультурной коммуникации в РТ. Для достижения цели исследования автором поставлены следующие задачи:

- раскрыть сущность межкультурных коммуникаций;
- проанализировать особенности современной социокультурной ситуации, сложившейся на территории РТ;
- раскрыть влияние туризма на развитие межкультурной коммуникации;
- рассмотреть рекреационные основы событийного туризма в РТ и проанализировать возможности совершенствования данного вида туризма в республике.

Следует отметить, что опираясь на поддержку региональных властей, сфера туризма в Татарстане имеет все шансы на непрерывное успешное развитие. Разработка новых направлений, улучшение инфраструктуры, событийный туризм, связанный с культурной и деловой активностью Татарстана способны стать прочной базой экономической стабильности республики, а значит, и благополучия ее населения в целом.

#### ЛИТЕРАТУРА

1. *Бабкин А.В.* Специальные виды туризма. – Ростов-на-Дону: Феникс, 2008.
2. *Мошняга Е.В.* Концептуальное пространство международной коммуникации в туризме // Вестн. Моск. Ун-та. – 2008. – № 4.
3. *Акперова С.* Елабуга – туристическая жемчужина Татарстана // Татарстан. Путешествуем вместе. – Режим доступа: <http://www.tattravel.ru/novosti-turizma-o-tatarstane/turizm-elabuga.html>, свободный.

## **ВЛИЯНИЕ КАЧЕСТВА ТУРИСТСКИХ УСЛУГ НА ПОТРЕБИТЕЛЬСКУЮ УДОВЛЕТВОРЕННОСТЬ: СОЦИОЛОГИЧЕСКИЙ АНАЛИЗ**

*Малышева Е.В.*

Научный руководитель: О.А. Максимова, канд. социол. наук, доцент  
(*Казанский государственный технический университет  
им. А.Н. Туполева*)

Потребительская удовлетворенность является одним из наиболее исследуемых предметов туристической и гостиничной сфер, благодаря своей роли в развитии любого туристского продукта и услуги. Потребительская удовлетворенность определяется как психологическая составляющая, которая включает в себя чувство благосостояния и удовольствие, являющиеся результатом получения того, на что мы надеемся и что ожидаем от привлекательных для нас продукта и/или услуги (WTO, 1985). Следовательно, потребительская удовлетворенность является пост-потребительской оценкой приобретенных продукта или услуги (Tse & Wilton, 1988).

Изучение туристской удовлетворенности является важным для выявления факторов, формирующих положительное восприятие туристом путешествия. Основополагающей функцией гостиничной и туристской индустрии является удовлетворение клиентов. Практика показывает, что

эффективность работы туристической фирмы и качество предоставляемых ею услуг определяется степенью удовлетворенности ее клиентов. Поэтому вопросы, связанные с определением факторов, оказывающих влияние на достижение туристами удовлетворительного уровня обслуживания, в настоящее время являются актуальными.

В туризме, как и во многих других сферах бизнеса, оценка качества услуг усложняется их неосвязаемостью, динамизмом и субъективностью. Потребление в туризме включает в себя не только сочетание функциональных, объективных и материальных компонентов (например, путешествия, потребление еды и напитков, отдых), но и субъективные, гедонистские, эмоциональные и символические компоненты (например, наслаждение, смех, социализация и веселье).

Проблема качества на протяжении длительного времени рассматривается во взаимосвязи с туризмом. В действительности, в связи с ускоренным ростом туристской индустрии качество становится одной из основных проблемных точек разработки стратегии развития туристской отрасли. Комплексность и глобализация современной конкурентной бизнес-среды в сфере туризма превратили качество в одну из самых важных составляющих конкурентного преимущества туристского продукта. Качество сферы услуг должно включать не только качество услуги в ее конечном варианте, но также формирование и сам процесс предоставления услуг. В сфере туризма важными критериями качества услуги являются так называемые «мягкие факторы», к которым можно отнести приветливость, быстроту и внимательность обслуживающего персонала. Для того чтобы совершенствовать качество предоставляемых фирмой услуг организациям туристического профиля необходимо понимать ожидания потребителей, учитывать скорость, с которой информация доходит до потребителей и их прошлый опыт потребления продуктов туристской индустрии. Увеличившийся уровень туристских ожиданий, адаптивность и независимый характер современных туристов формирует спрос на более высокий уровень качества, более разумное вложение денег и более высокий уровень адаптации к путешествиям.

Для выявления факторов, оказывающих значительное влияние на достижение туристами определенного уровня удовлетворенности, автором проведено социологическое исследование, основанное на применении западного инструмента оценки потребительской удовлетворенности – модели неподкрепления ожиданий. Основная идея данной модели заключается в том, чтобы сравнить ожидания туристов перед их отправкой в то или иное место отдыха с тем, что было получено ими в действительности. Исследование было сфокусировано на измерении туристской удовлетво-

ренности перед отправлением туристов в место отдыха (путем изучения их ожиданий в момент подбора ими тура в офисе туристской фирмы).

Результаты исследования показали, что, если туристу во время путешествия предоставляют уровень обслуживания, превосходящий его ожидания, то у него складывается положительное восприятие дестинации, что означает достижение туристом высокой степени потребительской удовлетворенности и его готовность воспользоваться данной услугой в будущем. С другой стороны, если реальный опыт оказывается на порядок ниже, чем ожидания, то происходит «неподкрепление ожиданий», в результате чего потребитель остается неудовлетворенным. Исследование показало, что при возникновении подобной ситуации потребитель повторно не обращается к услугам данной турфирмы, а осуществляет поиск альтернативных продуктов для следующей покупки.

Разнообразный положительный и отрицательный практический опыт происходит в результате взаимодействия с отдельными составляющими туристской дестинации, что является суммарным эффектом, определяющим в конечном итоге общую оценку степени удовлетворенности, достигнутой туристами во время отдыха. Следовательно, важно измерять удовлетворенность туристов как дестинацией в целом так и ее отдельными составляющими, что позволит выявить сильные и слабые стороны того или иного туристического направления.

## **ОБЩЕСТВО ПОТРЕБЛЕНИЯ В КОНТЕКСТЕ ИЗМЕНЕНИЙ РОССИЙСКОЙ ДЕЙСТВИТЕЛЬНОСТИ**

*Пичугина А.И.*

Научный руководитель: Е.Е. Строкова, ст. преподаватель  
(*Казанский государственный технический университет  
им. А.Н. Туполева*)

Современное российское общество представляет собой фрагментированное социальное пространство, с разной степенью развития регионов и самовоспроизводящимися очагами неравенства.

Если сравнить только уровень социально-экономического развития по линии «центр – периферия», то уже обнаружатся дистанцированные друг от друга пространства с различной структурой потребления, стилями жизни, и жизненными шансами.

Первым в стадию общества потребления вступило американское общество, и затем ряд самых развитых стран. В современную эпоху гло-

бализации, и сопутствующими процессами, так или иначе, ценности общества потребления заменяют собой традиционные, морально-нравственные, что не совсем благоприятно для сохранения культурного потенциала.

В российской действительности существует ряд противоречивых особенностей. Прежде всего, проявляются они на фоне неоднородности социально-экономического пространства и связаны проникновением ценностей потребления на фоне небольшого достатка и отсутствия широкого спектра возможностей. Поэтому возникает такое явление как «мнимая мобильность», основанная больше на подражании, заражении, а не на реальном передвижении по социальной лестнице. Предоставление большого выбора, массовое тиражирование с одной стороны, а с другой – унификация, похожесть. Это вызывает у человека иллюзию свободного выбора.

Размывание социальных границ путем копирования внешних оболочек стилевых предпочтений, через которые улавливаются и классовые различия, происходит на фоне ограниченных для реальной мобильности возможностей. Отрыв элиты, броскость и яркость ее жизненных стилей заставляет следовать остальных моде подражания, сознательно конструируя виртуальные образы. Например, гламур, как стиль в одежде, интерьере – распространяет свое воздействие на молодое поколение в частности, через СМИ, рекламу. Сам по себе, по своей природе, человек склонен подражать, быть на кого-то похожим. Во времена Сталина носить одежду военного стиля считалось особым шиком. Мода тут ни при чем. Просто такой стиль носила элита. Если завтра власть снова перейдет на военную форму, многие будут стараться в общих чертах выглядеть так же. Сегодня элита демонстрирует приверженность к потребительскому стилю жизни, неудивительно тотальное стремление массы к тому же самому. Зачастую внешний конструируемый облик является гарантированным залогом «успеха» или «успешности» – что в свою очередь тоже является ценностью общества потребления. А внешнее часто бывает обманчивым, но в обществе мало уделяется внимания внутреннему содержанию человека, человек представляет себя таким, каким нужно работодателю или окружению, а внутренне содержимое почти не видно.

Ученые так же отмечают, что в обществе потребления реальная мобильность заменяется мобильностью ценностей, и чем дальше от центра, тем агрессивнее случаи подражания. Чем ближе человек находится к центру, тем больше людей стоят по иерархии ниже его, тем больше человек добился, а значит самоувердился, расслоение с центром менее заметно, следовательно, подражание не требует особых усилий и человек менее самоувердждается агрессией. У людей же стоящих далеко от элиты, различие с центром выражаются в резкой форме, и чтобы быть похожим на

центр нужно преодолеть большее число препятствий, поэтому за счет агрессивного подражания человек пытается самоутвердиться.

При подражании человека элите, происходит в первую очередь самообман, а потом уже обман общества. Наверное поэтому в обществе потребления кругом «успешные», «состоятельные», но такие несчастливые люди, живущие в нереальном мире. В этом скорее всего и содержится причина своеобразного «ответа» обществу потребления – дауншифтинг.

## **ПРИСУТВИЕ ОККУЛЬТНОЙ И РЕЛИГИОЗНОЙ СИМВОЛИКИ В ПОЛИТИКЕ И ПОВСЕДНЕВНОЙ ЖИЗНИ**

*Пичугина А.И.*

Научный руководитель: Е.Е. Строкова, ст. преподаватель  
*(Казанский государственный технический университет  
им. А.Н. Туполева)*

Элементы декора, сходные с оккультной символикой, обычно не представляют метафизического интереса. Однако часто они используются в политических и пропагандистских целях и заслуживают особого внимания. С древних времен существовала связь политики и религии. Представители государственной религии зачастую являлись фактически правителями страны, а обрядность, традиции, верования, символика данной религии проявлялись в повседневной жизни народа.

Что касается государственных религий, то проявление соответствующих символов в политической и повседневной жизни общества объяснимо. Но часто встречаются оккультные знаки, используемые далеко не представителями религий, а крупными политическими, международными, общественными и другими организациями. Профессионалы во главе них, не могут использовать оккультные символы просто как элемент декора, они понимают, что у каждого есть определенное значение, и что его раньше использовали определенные группы и с определенными целями, следовательно, использование символов крупными политическими, международными, общественными и другими организациями неслучайно.

Многие оккультные символы использовались разными ложами, например масонство, иллюминаты и др., также у подобных тайных обществ существовали свои знаки, которые сегодня встречаются в повседневной и политической жизни. Последователей тех тайных обществ, связывают с мировыми группами, куда входили и входят по разным сведениям многие «сильные мира сего».

Современному трезвомыслящему обывателю религия и оккультизм кажется чем-то несерьезным, сверхъестественным, так как действие их на мир не доказаны официальной наукой. Возможно поэтому сегодня в эпоху скрытого манипулирования, такое отношение людей к религии и оккультизму внушается специально, чтобы отвлечь внимания от движущей силы политики. Многие президенты США входили в тайные организации. В России Александр 1, Достоевский, Кутузов и многие другие.

Мы полагаем, что главное в политических и общественных организациях их цели, идеология, а символика используется зачастую не только для подсознательного воздействия на человека, но и служит в качестве «метки для своих», что за ней стоят те или иные общества, организации, группы лиц с определенными целями и интересами.

Оккультные знаки используются в голливудских (известно противоречивое влияние на сознание человека продуктов Голливуда) фильмах, клипах, некоторыми музыкальными исполнителями, играх, на некоторых телевизионных каналах. Притом в определенной комбинации, форме и месте сценария. Обывателю может показаться, это случайностью или даже не заметить их. У незнающего человека они не вызывают особо интереса.

Самые распространенные в кино и телевидении из них: око всевидящее - изображается в разных формах, определенные рисунки пирамиды, шахматный пол, молния, перевернутый крест, три точки в виде треугольника, узорная G, FFF, 23 и другие. Также используются определенные жесты, например, рука со свернутыми пальцами в виде рогов козла: знак приветствия среди сатанистов.

Символика, используемая тайными обществами, берет корни со времен египта, шумера, вавилона. Эти общества знают об истинных значениях и предназначениях символа.

Истинный смысл некоторых символов хорошо скрывается от обывателей, часто люди даже не догадываются, что обозначает тот или иной символ.

Некоторые символы у людей ассоциируются с определенным положительным предметом, но истинный смысл его может носить противоположное значение. Например знак который ассоциируется с музыкой «рэп», а также используется пацифистами, борющимися за мир в мире, в средние века назывался «воронья лапа», крест нейрона, и использовался для посвящения у ведьм, горизонтальные палки перевернутого креста обломывались вниз в знак отказа и презрения Христа, а круг означает вечность. Случайности выбранного символа в таких крупных течениях как пацифизм и «рэп» направление быть не может. Течения рэп-музыки и пацифизма если рассмотреть глубоко несет не такой уж однозначный и положительный характер.

Каждый символ, особенно оккультный, имеет свое значение еще с древних времен. Использование оккультных символов крупными международными, политическими, общественными организациями не носит случайный характер. Независимо от того, с чем ассоциируют люди символ, его истинное значение и предназначение известно «крупным игрокам», а использовать символ они будут осознанно, преследуя свои цели.

На фоне современных процессов и секуляризации религия не имеет тех позиций и той главенствующей роли, как в традиционном обществе, однако освобождающее пространство занимает идеология, или современная, «гражданская религия». Она используется политическими институтами и служит для управления обществом. Для того чтобы иметь больше влияния, идеология содержит такие же атрибуты как и религия, в том числе символику, собственных идолов, ритуалы и т.д. Однако организации, широко использующие оккультную символику, восходят даже не к религиозным традициям, а к более древним формам верований, основанных на мистицизме и ритуализме.

## **ПРОБЛЕМА ВЛИЯНИЯ СОЦИАЛЬНЫХ СЕТЕЙ НА ПРОЦЕСС ОБУЧЕНИЯ СТУДЕНТОВ**

*Подалова Л.Д.*

Научный руководитель: Е.Е. Строкова, ст. преподаватель  
*(Казанский государственный технический университет  
им. А.Н. Туполева)*

В настоящее время жизнь молодого человека невозможно представить без компьютеров, мобильных телефонов и других гаджетов, предоставляющих пользователю массу возможностей. Современные компьютеры способны оказать помощь в учебе, развиваться в культурном и даже духовном плане. Особую роль в этом играет Интернет, где помимо других теперь бытует новый способ связи, когда не нужно ничего устанавливать, а для того, чтобы найти и связаться с кем-то, достаточно использовать обычный браузер, который стандартом прилагается к любой операционной системе. Сайты, предоставляющие такую возможность, называют социальными.

Основным отличием таких сайтов является то, что они предоставляют пользователю гораздо больше вариантов для самовыражения и создания своего виртуального образа. Причем, этот образ вовсе не обязан



соответствовать действительности. В социальных сетях молодежь получает массу вариантов для общения и ненавязчивого знакомства, что позволяет им быстро найти много виртуальных друзей, которых в любой момент можно превратить в реальных, просто встретившись с ними. Именно из-за этого студенты и школьники тратят подавляющее большинство времени, проведенного в Интернете, в социальных сетях. Если учесть, что подключается и оплачивается Интернет-услуга в основном родителями учащихся и не для повышения рейтингов посещаемости социальных сайтов, а для учебы, то вопрос «как сказывается посещение социальных сайтов на успеваемости» становится все более актуальным.

Приведем отрывки по результатам лишь некоторых социологических исследований, проведенных в последние годы в разных странах. Так, в университете штата Огайо было проведено разведывательное исследование, согласно которому, студенты, пользующиеся социальной сетью «Facebook», получают отметки в районе 3,0 – 3,5 (по пятибалльной шкале). Студенты, не пользующиеся услугами социальных сетей, получают в среднем 3,5 – 4,0. При этом выяснилось, что последние занимаются самостоятельно более десяти часов в неделю против менее пяти часов в неделю, уделяемых выполнению домашних заданий, у оппонентов.

Еще один пример подобного исследования – это школа менеджмента из Кренфильда, где в результате проведенного исследования были получены следующие данные: 53 % школьников зависимы от своих мобильных телефонов, 63 % – страдают Интернет зависимостью. 17 % интервьюируемых посвящают телефонным разговорам около 3 часов в день, более 50 % тратят на это более 30 минут в день. Около 39 % респондентов заявили, что из-за применения сокращений в коротких сообщениях у них возникли проблемы с письменным английским языком. И таких примеров огромное множество.

Если за рубежом основным пожирателем времени является всемирная социальная сеть «Facebook», то в нашей стране она не пользуется особой популярностью, ведь есть свои аналоги - русскоязычные социальные сети, даже конкурирующие между собой. Конечно же, речь идет о сайтах «ВКонтакте» и «Одноклассники». И студенчество – активный пользователь, а стало быть, и главный источник доходов этих социальных сетей. Как правило, за все платят опять же родители. А если вспомнить, что многие студенты обучаются на платной основе, источником финансирования которой являются их родители, то сюда же можно отнести временные затраты, сказывающиеся на учебном процессе.

В настоящее время встает необходимость контроля за посещаемостью такого рода ресурсов учащимися. Не смотря на огромный выбор

возможностей, предоставляемых данными сайтами, их пагубное влияние на успеваемость доминирует. Итак, мы попытались выяснить в собственном пилотажном социологическом исследовании реальную картину влияния Интернета на успеваемость, а именно: выявление отношения студентов и экспертов к современному образованию; к роли Интернета в современном образовании; к современным развлекательным Интернет-ресурсам, а также случаев Интернет-зависимости. Получение статистических данных о времяпровождении студентов и учащихся в социальных сетях.

В исследовании участвовали следующие категории: сами студенты; эксперты в области разработки программного обеспечения. Были использованы следующие методы: экспертный опрос (интервью), анкетный опрос и специально разработанная автором программа для сбора информации о посещаемости социальных сетей.

Результаты следующие: больше половины респондентов считают, что уровень образования в современной России средний, и отмечают, что в развитых западных странах он выше. На фоне этого более половины считает, что обязано оно прежде всего развитию интернет-технологий. Подтвердился факт, что студенты практически не используют при подготовке рекомендуемую преподавателями литературу, а в основном обращаются к поисковым системам Интернета. Из социальных сетей в лидерах – сеть «В контакте» (100 %). В целом, ни один из респондентов не считает себя зависимым от социальных сетей. Хотя более 40 % признало, что проводит там слишком много времени, а 70 % заявило, что увлечено компьютерными играми. Даже те, кто признал, что проводит в сетях слишком много времени, говорят о том, что на их успеваемости это никак не сказывается. Выявилось одно из противоречий – около 65 % респондентов не считают социальные сети удобным способом общения. Мало кто из опрошенных признался в том, что социальные сети вредят их успеваемости. На самом деле, данные, полученные из базы данных специальной программы о реальной посещаемости этого ресурса, говорят об обратном. Учащиеся проводят там в основном вечернее и ночное время, в результате чего, сбивается режим дня. Кстати, большой разницы в распределении времени по дням недели между лицами мужского и женского пола не выявлено, так что степень увлеченности социальными сетями не зависит от половой принадлежности.

Мы полагаем, необходимо развивать обратную мотивацию, способствующую возвращению учащихся в реальную жизнь, содействовать также большему стимулированию их деятельности по приобщению к будущей специальности.

## **ЭВТАНАЗИЯ И СМЕРТНАЯ КАЗНЬ В РОССИЙСКОМ ОБЩЕСТВЕ В КОНТЕКСТЕ ЕСТЕСТВЕННЫХ ПРАВ ЧЕЛОВЕКА**

*Фефелова Е.А.*

Научный руководитель: Е.Е. Строкова, ст. преподаватель  
*(Казанский государственный технический университет  
им. А.Н. Туполева)*

Кардинальные перемены, происходящие в истории нашего государства в конце XX века, попытки строительства правового государства, демократизация всего общества, вступление России в Совет Европы вызвали необходимость пересмотра всей системы российского законодательства и приведения его в соответствие с общемировыми стандартами. Личные права находятся на первом месте и возглавляют всю систему прав и свобод человека и гражданина. Конституция России закрепила систему личных (гражданских) прав в полном соответствии с Всеобщей декларацией прав человека (1948 г.), Международным пактом о гражданских и политических правах (1966 г.). Главное назначение и сущностная характеристика этих прав заключается в том, чтобы обеспечить личную свободу, независимость и самостоятельность человека.

Среди всего комплекса разработанных и признанных мировым сообществом прав человека наибольший общественный резонанс вызывают проблемы теории и практики реализации права на жизнь.

Однако при всем своем огромном значении для жизнедеятельности общества, государства и мирового сообщества в целом, до сих пор и в международно-правовых актах, и во внутреннем российском законодательстве отсутствует единое понимание права на жизнь.

Проблемы жизни и смерти активно обсуждаются общественностью стран, где широко внедрены эффективные технологии по поддержанию и продлению жизни. Темы, вызывающие общественный резонанс: эвтаназия, клонирование. Современная медицинская наука умеет искусственно поддерживать жизнь в тех организмах, которые без ее вмешательства погибли бы. Стоит ли поддерживать жизнь неизлечимых больных или тех, кто находится без сознания продолжительное время? Должен ли родиться ребенок, если во внутриутробной стадии его развития выявлено, что он будет инвалидом? Допустимо или нет добровольное прекращение страданий; если допустимо, то при каких условиях, и кто будет проводить процедуру?

Например, существует опасность того, что формальное разрешение эвтаназии может тормозом для поиска новых более эффективных средств

диагностики и лечения тяжелобольных, а также способствовать недобросовестности в оказании медицинской помощи таким больным. Неисключено, что «самоубийство чужими руками» вскоре станет повсеместным явлением, а в российском законодательстве появится понятие как «подстрекательство к самоубийству».

В конечном счете, легализованная в России эвтаназия станет прикрытием для очень опасных, разлагающих общество деяний: убийства, связанные с наследством, недвижимостью, с любой корыстью, получат законное прикрытие. В нашей стране пока также нет однозначного мнения законодателей относительно эвтаназии, но, как показывает статистика, россияне более терпимо относятся к эвтаназии, чем, например, к клонированию или трансплантации органов. В начале прошлого года члены Совета Федерации приступили к подготовке законопроекта, который бы разрешал эвтаназию «для самых исключительных случаев». В судебной практике, как это ни парадоксально, эвтаназия рассматривается как убийство неизлечимо больного из милосердия, но зачастую на скамье подсудимых оказываются не врачи. Узаконивание эвтаназии грозит возможными злоупотреблениями.

Вопрос о смертной казни в современных правовых государствах является одной из насущных проблем. Но если в Европе и США этот вопрос в ту или иную сторону был решен, в России и ряде других государств же, после вступления в Совет Европы эта проблема обрела большую остроту.

В настоящее время актуальность проблемы смертной казни связана во многом с тем, что сейчас многие государства идут на смягчение законодательства, при этом отменяя и смертную казнь.

Один из основных доводов сторонников отмены смертной казни состоит в том, что человек не мог уступать обществу права на свою жизнь, так как он и сам лишен возможности распоряжаться ею. Жизнь не составляет блага, даруемого человеку государством, поэтому государство и не имеет законного права отнимать эту жизнь. Таким образом, государство, самовластно прекращая человеческую жизнь, присваивает себе не принадлежащее ему право. Но и вопрос о пожизненном лишении свободы как более гуманной мере по отношению к смертной казни спорный. Некоторые авторы называют пожизненное заключение ничем иным, как «смертью в рассрочку».

В Государственной Думе РФ продолжаются дебаты о возможности принятия закона, узаконивающего совершение эвтаназии в России. Но при принятии подобных законов нужно учитывать, какой социальный резонанс может вызвать его принятие, и готово ли российское общество к подобным преобразованиям.

Несмотря на то, что одной из главных, общепризнанных ценностей 21-го века является неприкосновенность человеческой жизни, а смертная казнь выходит за рамки прав любого гуманного человека и позиций международных организаций, она все же остается в современном мире широко распространенным видом наказания.

Каждый имеет право на жизнь. Но это право ограничено уголовно-правовым аспектом – условиями применения смертной казни в качестве исключительной меры наказания за особо тяжкие преступления против жизни. Однако любое право находится в зависимости от уровня развития экономики и правовой культуры общества. Провозглашая человека высшей ценностью, государство может только защищать жизнь как благо, благодаря которому все остальные права для данного человека существуют как самостоятельная ценность.

## **ПРЕДСТАВЛЕНИЕ ИСЛАМА В ЛИЦЕ ТЕРРОРИЗМА**

*Хисамутдинов И.Ф., Халиков Р.И., Бакиев И.И.*

Научный руководитель: О.Ю. Абрамова

*(Казанский государственный технический университет  
им. А.Н. Туполева)*

Представление Ислама в лице терроризма в наше время встречается все чаще. В нашей работе мы попытались разобраться, что является этому причиной.

Актуальность нашей работы определяется количеством последователей данной религии во всем мире. Предметом работы является исследование влияния Средств Массовой Информации на мнения людей.

Исследовательские задачи:

- выяснить причины неосведомленности граждан;
- установить кто или что является причиной дезинформации по отношению к религии;
- разобраться в терминологии основных понятий Ислама, используемых СМИ путем вырезки из основного контекста и приписыванию иного смысла;
- произвести социологический опрос населения;
- по результатам социологического опроса, выяснить последствия ложных убеждений;
- оценить силы СМИ и их способность управлять разумом людей.

Результаты исследовательского труда:

– причиной ложного представления Ислама в обществе является противоречивость СМИ;

– из результатов соц. опроса, следует что граждане видят в Исламских терминах террористические оттенки;

– на примерах подачи ложной информации делаем вывод, что для СМИ не составляет никакого труда управлять мнениями людей.

На основе выше сказанного можно предложить следующие пути решения проблемы:

– проводить разъяснительные беседы в школах о СМИ как об оружии государства;

– приведение примеров использования СМИ в корыстных целях;

– изменить представление людей об Исламе, как о добродетельной религии;

– заменить провокационные термины, похожие на определения Ислама.

Вывод:

Актуальность проведенного исследования состоит в том, что рассмотренные проблемы очень важны в современном мире. Поскольку Ислам-мировая религия, и существует опасение, что появится новый, не очень приятный стереотип.

## **РОЛЬ МОЛОДЕЖИ В ПОСТРОЕНИИ ГУМАНИЗИРОВАННОГО И ТОЛЕРАНТНОГО ОБЩЕСТВА БУДУЩЕГО**

*Штанько А.Н.*

*(Карагандинский государственный технический университет)*

Часто, живя в этом огромном интересном, захватывающем мире, мы не замечаем, что происходит вокруг нас. Мы настолько увлечены своими возможностями, мечтами, стремлением к счастью. И это невозможно осудить, такова уж природа человека. Но нельзя не согласиться, что эгоизм, которым сейчас больно все человечество и в большей степени молодежь, захватывает наши души, делая нас рабами своих же желаний и стремлений. Мы живем, не сознавая, что вокруг есть люди, которые одиноки, дети, которые оставлены, несчастны, забыты. Но иногда в жизни приходят такие моменты, когда нам дается возможность увидеть, что кому-то по-настоящему нужна наша помощь, любовь, внимание и забота.

И тут главное не упустить момент, не пройти мимо, откликнуться на немую просьбу, попробовать отдать немного своего времени другим людям. Возможно, первый шаг будет сделать трудно, но шагнув один раз по дороге добродетели, понимаешь, что настоящее счастье приходит тогда, когда ты даришь себя другому, когда видишь глаза детей, которые искрятся от радости, полны благодарности и любви к тебе!

Глава нашего государства Н. А. Назарбаев повсеместно осуществляет государственную политику, создающую социально-экономические, правовые условия и гарантии для развития каждого отдельного гражданина. И это значит, что мы не должны жить только для себя, а должны трудиться в интересах всего общества, и милосердие должно стать синонимом благотворительности, которая объединяет людей разных возрастов, разных социальных групп, сплочает нацию в целом. Именно этими мыслями и убеждениями питается активная деятельность наших студентов в сфере благотворительности.

Как состоявшиеся граждане нашей республики мы должны понимать, что милосердие должно быть деятельным, наша задача – воспитать, раскрыть добрые чувства не только в себе, но и в совсем еще юных лишенных семьи ребятах, которые просто нуждаются в любви, защите и поддержке. В каждом из нас заложено как добро, так и зло и мы должны стараться воспитать в себе добрые чувства, которые, в дальнейшем должны проявляться в наших поступках. Воспитывая в себе добропорядочность и добросердечность, мы стимулируем свое воспитание, развиваем чувство собственного достоинства. Мотиваций совершения добрых поступков много, но самой высокой степенью это их мотиваций является внутренний мотив, о котором мы никогда не должны забывать.

«Нам часто кажется, что у нас самая тяжелая судьба, но это не так, есть тяжелее судьбы», пишет ученица девятого класса, одного из детских домов города Караганды. Задумайтесь о смысле этих слова, они так много говорят о нашей повседневной жизни.

Мы должны учиться отдавать не получая ничего взамен.

Своими руками мы строим наше государство. И от того, как мы воспитаем будущее поколение, от того, насколько сами будем патриотами своей страны, зависит наше будущее.

Подытожить все сказанное мне хочется словами одной студентки, которая после посещения детского дома в своей статье пишет: «Мы думаем, что станем заниматься благотворительностью, когда станем старше, заработаем достаточно денег. Возможно, не стоит ждать особого случая. Подарите ребятам свою любовь и внимание прямо сейчас, ведь для них нет ничего более ценного. Спешите делать добрые дела!».

## **ПРОБЛЕМА ФОРМИРОВАНИЯ ГОСУДАРСТВЕННОЙ МОЛОДЕЖНОЙ ПОЛИТИКИ**

*Гусев В.В.*

Научный руководитель: И.А. Манахова, доцент  
(*Ульяновский государственный технический университет*)

2009 год был объявлен в России Годом молодежи. Предполагалось, что Год молодежи откроет новые возможности для реализации инновационных проектов по поддержке и развитию молодых людей. Власти обещали не только заострить внимание на проблемах молодого поколения, в вопросах образования, воспитания, но и решить хотя бы некоторые из них.

Родоначальником подобной инициативы является наш регион - по личной инициативе Губернатора Сергея Морозова в 2006 году в Ульяновской области прошел Год Молодежи. Накануне, в 2005 году, была разработана областная целевая программа «Молодежь» (2005-2010 годы). Среди ее приоритетных направлений патриотическое воспитание молодежи, решение социально-экономических проблем, интеллектуальное и творческое развитие молодежи. В рамках года молодежи в Ульяновской области была поддержана работа молодежных правительства, парламента, создана школа молодого дублера. Была начата выплата Губернаторских стипендий одаренным школьникам, студентам и аспирантам.

Наиболее острыми проблемами для молодежи в настоящее время являются: получение образования, трудоустройство, улучшение жилищных условий, возможность самореализации во всех сферах деятельности.

Самой же главной проблемой, на сегодняшний день, является отсутствия четкой правовой базы. Так называемый «Закон о молодежи» так до сих пор и не принят, в главном нормативном документе страны – Конституции РФ – нет даже такого понятия, как молодежная политика. Отсюда – невозможность подвести целевые программы под соответствующую юридическую основу.

Все чаще приходится слышать, что наша молодежь «вне закона», «молодежной политики в России нет», «молодежь – это на сегодняшний день исключительно абстрактное понятие».

Молодые граждане страны сегодня живут по самому старому закону. И даже не по закону, а по постановлению. Молодежная политика в России осуществляется по постановлению Верховного совета РФ «Об основных направлениях государственной молодежной политики РФ», принятому еще в 1993 году. Но за прошедшие 18 лет выросло новое поколение, сильно изменилась ситуация в стране. Практически все сферы жизни требуют новых установок.



Во многих регионах были приняты законы о молодежи и молодежной политике. На федеральном же уровне Госдума и Совет Федерации ежегодно принимают сотни законопроектов, но ни один из законопроектов, касающихся молодежи и молодежной политики так до сих пор и не принят.

Данная проблема, все чаще становится всего лишь одним из манипуляторов в политической борьбе. Проблемы, связанные с молодежью и молодежной политикой активно обсуждаются уже несколько лет. Они поднимались и общественными организациями, и молодежными движениями и политическими партиями.

Сейчас можно уверенно говорить о том, что подвижки в сфере молодежной политики есть: по инициативе «Единой России» 2009 год был объявлен Годом молодежи в РФ, на федеральном уровне создана самостоятельная структура, занимающейся разработкой и реализацией государственных молодежных программ. В Совете Федерации организовывались круглые столы по проблемам молодежи.

В целом Год молодежи в России прошел успешно и достиг поставленных перед ним целей. Было реализовано около 220 программ, включая «озеро Селигер», «поезда дружбы», поддержку студенческих отрядов, и т.д. В России был также принят закон, снизивший возрастной порог для привлечения молодежи к общественно-политической жизни, дав им возможность по всей стране участвовать в местных выборах, начиная с 18 лет. Год молодежи, конечно же, не решил всех проблем молодежи, но он дал возможность разным уровням власти внимательнее относиться к проблемам молодежи.

Год молодежи закончился, но молодежная политика остается на повестке дня. Продолжится реализация «Стратегии государственной молодежной политики на период 2006–2016 гг.», национального молодежного проекта «Россия 2020», положений специального раздела Концепции долгосрочного социально – экономического развития России, а значит, проблемы, связанные с реализацией потенциала молодых людей, поддержкой их инициатив, будут по – прежнему находиться в зоне особого внимания государства.

От молодежи во многом зависит настоящее и будущее нашего общества. А общество и государство, думая о будущем, должно уделять молодежи внимание в самых различных направлениях: социально – экономическом, политическом, культурном. Только объединив их, можно говорить о формировании государственной молодежной политики в нашей стране.

## СОВРЕМЕННЫЕ ВОЗМОЖНОСТИ ПОЛУЧЕНИЯ ВЫСШЕГО ОБРАЗОВАНИЯ ЗА РУБЕЖОМ

*Гимаева Э.Х., Трудова О.В.*

Научный руководитель: Л.И. Фатыхова, канд. экон. наук, доцент  
*(Казанский государственный технический университет  
им. А.Н. Туполева)*

В современном мире не малую роль играет образование человека. В наше время образование является социальным институтом развития личности. Для студентов большое значение имеет качество обучения и приобретение соответствующих навыков.

Выбранная нами тема является очень актуальной, так как вопрос обучения за рубежом волнует многих современных молодых людей.

Метод проведенной нами работы – проведение социологического исследования путем выборочного опроса и наблюдения студентов. В рамках проведенного исследования были затронуты такие проблемы как:

- 1) РФ как субъект международных отношений в сфере образования;
- 2) возможность получения грантов на образование за рубежом;
- 3) сравнительный анализ Российской и Европейской системы образования на примере Великобритании и Соединенных Штатов Америки;
- 4) переход российского образования на Болонскую систему;
- 5) правительственная и консульская поддержка молодежи;
- 6) молодежные организации и результаты их деятельности по направлениям, связанным с образованием за рубежом;
- 7) доступность образования за рубежом для студентов Российской Федерации, в частности КГТУ им. А.Н. Туполева;
- 8) отношение студентов к образованию за рубежом.

Вывод, выявленные проблемы:

Несмотря на то, что глобализация все больше охватывает мир, россияне не могут в полной мере воспользоваться ее плодами. В Российской Федерации существует достаточное количество программ и организаций, которые отправляют студентов получать высшее образование за рубеж. Однако, данные программы, как правило, требуют значительных материальных вложений, что не всегда под силу исполнить молодежи. Правительство РФ выделяет гранты на обучение за рубежом только по тем специальностям, которые будут востребованы.

Так же в ходе исследования был затронут вопрос о Болонском процессе, его преимуществах и недостатках. Для примера были рассмотрены образовательные Институты Великобритании и Соединенных Штатов

Америки, поскольку именно в этих странах сегодня находятся лучшие мировые университеты и исследовательские центры. При наличии фактической возможности студентов обучаться за рубежом остается вопрос о том, хотят ли этого сами студенты, поэтому авторами данной работы был проведен социологический опрос методом анкетирования, что позволило выяснить основные проблемы данного направления.

## **ДОКУМЕНТИРОВАНИЕ ДЕЯТЕЛЬНОСТИ ОТДЕЛА КАДРОВ ПО ФОРМИРОВАНИЮ КАДРОВОГО РЕЗЕРВА**

*Гинатуллина Г.А.*

Научный руководитель: Т.Н. Гайдученко, канд. социол. наук, доцент  
(*Казанский государственный энергетический университет*)

Актуальность данной темы обусловлена важностью формирования кадрового резерва на авиационном предприятии, подбора персонала на предприятии. Именно от качества персонала, кадрового резерва зависит экономический успех предприятия, его дальнейшее развитие и эффективное функционирование на рынке.

Кадровый резерв – это специально сформированная на основе соответствия заданным корпоративным стандартам группа высококвалифицированных и перспективных специалистов, обладающих необходимым для выдвижения профессионально-деловыми качествами и достаточным управленческим опытом, положительно зарекомендовавших себя на занимаемых должностях, прошедших необходимую профессиональную подготовку для замещения имеющихся вышестоящих должностей.

Работа с кадровым резервом включает в себя:

- 1) предварительный набор кандидатов в резерв в соответствии с определенными критериями;
- 2) оценку деловых, профессиональных и личностных качеств кандидатов;
- 3) формирование состава резерва кадров, составление целевых планов развития;
- 4) реализацию планов развития резервистов.

Службы управления персоналом разрабатывают и внедряют на предприятиях технологии создания кадрового резерва, методологию системы кадрового резерва, проводит обучение соответствующих специалистов по оценке и оказывает методологическую помощь при внедрении системы на предприятиях.

Работа по формированию кадрового резерва включает в себя несколько этапов. В первую очередь, формируется прогноз потребности в создании кадрового резерва для отдельных категорий работников на основе анализа матрицы руководящих работников. Матрица представляет собой таблицу, в которой все должности руководителей объединения сгруппированы по должностным уровням и возрасту. По данным матрицы определяется, к каким должностям необходимо сформировать кадровый резерв и из числа каких специалистов можно производить отбор кандидатов.

Отборочные мероприятия представляют собой самый ответственный этап формирования кадрового резерва, который включает в себя: оценку кандидатов; сопоставление совокупности качеств кандидата и требований к предполагаемой должности; сравнение кандидатов на одну должность и выбор более соответствующего из них для работы на предполагаемой должности.

Оценка кандидатов производится при помощи анализа документальных данных (личных дел кандидатов) и прохождения ряда тестов по специальной методике для оценки делового и личностного потенциала кандидата. Специалисты, успешно прошедшие отборочные мероприятия, зачисляются на основании приказа руководителя предприятия в кадровый резерв.

## **ГОЛОГРАФИЧЕСКИЙ ЗАЩИТНЫЙ ЭЛЕМЕНТ КАК СРЕДСТВО ЗАЩИТЫ ОФИЦИАЛЬНЫХ ДОКУМЕНТОВ**

*Горина Е.О.*

Научный руководитель: Г.А. Двоеносова, канд. ист. наук, профессор  
(*Казанский государственный энергетический университет*)

Голографический защитный элемент – физически скрепляемый с объектом защиты специальный элемент (метка), имеющий аналоговый или дискретный микрорельеф на отражающем или частично прозрачном металлизированном носителе (кинеграмма) и выполняющий при визуальном контроле функцию традиционной печати.

Кинеграмма – металлизированный элемент, впрессованный в бумагу.

Одним из видов голографического защитного элемента является специальный защитный знак (СЗЗ) - сертифицированное и зарегистрированное в установленном порядке изделие, предназначенное для контроля несанкционированного доступа к объектам защиты путем определения подлинности и целостности СЗЗ путем сравнения самого знака по крите-

риям соответствия характерным признакам визуальными, инструментальными и другими методами.

Все СЗЗ делятся на 18 классов. Классификация СЗЗ осуществляется на основе оценки их основных параметров: возможности подделки, идентифицируемости и стойкости защитных свойств.

Нормативно-правовой базой голографического документирования является Руководящий документ от 25.07.1997 г. Федерального агентства правительственной связи и информации президента Российской Федерации «О голографических защитных элементах, предназначенных для защиты документов, ценных бумаг и других материальных объектов».

Изготовителями голограмм на территории Российской Федерации являются Федеральное государственное унитарное предприятие «ГОЗНАК», филиалы ФГУП – Московская печатная фабрика, Пермская печатная фабрика и Научно-Исследовательский Институт ГОЗНАК.

СЗЗ как элемент защиты используется в таких документах, как паспорт гражданина РФ, загранпаспорт гражданина РФ, идентификационный номер налогоплательщика, лицензия, диплом об окончании высшего учебного заведения, железнодорожный билет, водительское удостоверение.

## **ВОЗМОЖНОСТИ СИСТЕМАТИЗАЦИИ ДЕЯТЕЛЬНОСТИ НА РЫНКЕ ГОСТИНИЧНЫХ УСЛУГ: СОЦИАЛЬНЫЙ КОНТЕКСТ**

*Хайруллина А.Ф.*

Научный руководитель: Е.В. Мальшева, ассистент  
*(Казанский государственный технический университет  
им. А.Н. Туполева)*

Индустрия туризма занимает важное место в экономике многих стран. На современном этапе организация размещения туристов является самым важным элементом сферы туризма. Гостиничная индустрия является ядром системы гостеприимства; она исходит из древнейших традиций в истории человечества – уважения гостя, торжества его приема и обслуживания.

Одним из наиболее эффективных методов систематизации деятельности на рынке гостиничных услуг является процедура классификации средств размещения. Классификация гостиниц – это определение по рядам гостиниц в зависимости от размеров и видов жилых и служебных помещений, оборудования предприятия, уровня комфортности номеров и

общественных помещений, предоставляемых услуг и других факторов. Для предприятий гостиничной сферы классификация является способом представить необходимые потребителю сведения о качестве сервиса, инфраструктуре и других возможностях определенного средства размещения. Для потребителей же классификация означает большую прозрачность, большую информированность и большую согласованность в оценке гостиниц.

В российской практике ведения гостиничного бизнеса сложилась определенная характеристика средств размещения, согласно которой предприятие гостиничной сферы относят к той или иной категории:

1\* – в этих отелях минимум комфорта. Они расположены далеко от исторического центра или моря, в окрестностях, не отличающихся привлекательностью окружающего вида. Обычно в отелях данной категории имеется не больше десяти-двадцати номеров. Ресторана и бара нет.

2\* – туристический класс. Удобства находятся в номере. Чаще всего есть телевизор, но чтобы его включить, может понадобиться некоторая сумма денег. Проход в номер свободен круглосуточно, имеется ресторан и/или бар.

3\* – данная категория отелей считается самой распространенной. В номере должны быть телефон, телевизор, полноценный санузел, мыло и шампунь и полотенца. Иногда в этот список включается также кондиционер и мини-бар.

4\* – достаточно высокий уровень сервиса. Номер снабжен кондиционером, телевизором, холодильником, мини-баром, мини-сейфом, телефоном с подключением к междугороду. В комплекс обязательных услуг входят: охраняемая автостоянка, бесплатные тренажерные залы, корты и бассейны, отельные шоу, дискотеки. Расположение гостиницы в центре города или у самого пляжа.

5\* – это уже целый городок, снабженный всей необходимой инфраструктурой. Здесь есть магазины, прачечные, парикмахерские и косметические салоны, фитнес-центры и бассейны, бары и рестораны, ночные клубы и дискотеки. В отелях данной категории можно жить полноценной жизнью, неделями не выходя на улицу. Ванные комнаты, в довершение ко всем возможным удобствам, часто оснащаются еще и джакузи. Клиентам предоставляются мягкие халаты, пижамы, тапочки и целый арсенал косметических средств.

Автором был проанализирован мировой опыт классификации гостиниц, рассмотрены национальные особенности разработки стандартов предоставления гостиничных услуг, принятых в разных странах. По результатам анализа стандартов классификации гостиниц, автором было

выявлено, что многие из действующих ныне в отечественной практике ведения гостиничного бизнеса стандартов на данный момент устарели и не отражают современных особенностей предоставления гостиничных услуг. Было отмечено, что введению единой мировой классификационной системы препятствуют факторы, связанные с культурными и национальными особенностями, историческим развитием различных государств.

Таким образом, следует отметить, что гостиничная индустрия принадлежит сфере услуг, которая является одной из самых быстроразвивающихся отраслей экономики. Она охватывает широкое поле деятельности: от торговли до финансирования и посредничества самого разного рода. Поэтому в России следует развивать гостиничную индустрию в сфере туризма, в том числе нужно пересмотреть систему обслуживания клиентов в отелях и разработать мероприятия по совершенствованию процесса систематизации деятельности гостиничной сферы.

## РЫНОК РЕЙТИНГОВЫХ ОРГАНИЗАЦИЙ

*Маршев Р.А.*

Научный руководитель: Е.А. Ходжаева, канд. социол. наук  
*(Казанский государственный технический университет  
им. А.Н. Туполева)*

Проблема крупномасштабного производства некачественного медиа-продукта сейчас стоит особенно остро. Обилие часто необоснованного использования ненормативных элементов заставляет общество внедрять организационные и правовые инструменты для ограждения определенных возрастных групп. Результатом этого стали рейтинговые организации, рынок которых продолжает расти.

Рынок относительно географического положения Российской Федерации можно условно разделить на три сектора: западный, восточный и южный. Каждый из этих секторов характеризуется исторически сложившимися объективными причинами: это идеологические особенности западной культуры (с учетом социо-культурных различий США и Европы), это последствия оккупации азиатских стран и интеграции западных технологий в восточный менеджмент, это требования экономической и социальной безопасности Бразилии как развивающейся страны.

Российский рынок имеет как одну, так и более объективных предпосылок к созданию рейтинговой организации. Ссылка на существование подобного опыта у зарубежных стран – это субъективная оценка потен-

циала отечественного рынка, на ее основе нельзя строить ни систему возрастного рейтинга, ни компанию, ответственную за его осуществление. Однако изучение элементов зарубежных рейтинговых организаций не несет исключительно теоретический характер: частичное их использование, объяснение разумности которого может обеспечить экспертная оценка, допустимо ввиду экономии времени при отказе от разработки схожих технологий.

В результате авторского эмпирического исследования было определено отсутствие потребности медиа-компаний в эффективно действующей в российских социо-культурных условиях рейтинговой организации. В такой ситуации данная организация эффективной быть не может, как по определению, которое гласит об информационной прослойке между потребителем медиа и его производителем, так и целому ряду причины, одними из которых являются: невозможность своевременного (до выхода на потребительский рынок) получения необходимых информационных ресурсов и нелегитимность, в связи с которой производители не будут чувствовать никакой ответственности за свой продукт перед рейтингом. Для создания действительно эффективной организации требуется в первую очередь сформировать потребность в возрастном рейтинге, основанную на осознании объективной реальности, а не на стремлении к минимизации издержек и одновременному созданию защиты от судебных исков со стороны родителей, ведущему к прямому копированию подобных систем других стран мира.

## **ДЕЯТЕЛЬНОСТЬ СТУДЕНЧЕСКОГО СОВЕТА КАК ФАКТОР АДАПТАЦИИ ИНОГОРОДНИХ СТУДЕНТОВ ВУЗА**

*Николаева С.Ф.*

Научный руководитель: О.А. Максимова, канд. социол. наук, доцент  
(*Казанский государственный технический университет  
им. А.Н. Туполева*)

Одной из актуальных проблем социальной работы с молодежью в высшем учебном заведении является деятельность по социальной адаптации студентов. Учебный процесс в вузе существенно отличается от школьного: необходимость организовывать учебу самостоятельно, переход на лекционные формы обучения, изменение форм контроля за успеваемостью и многое другое вызывает трудности у первокурсников. Для студентов, приехавших из других городов, эти трудности дополняются и обостряются целым рядом проблем.



Иногородние студенты – значительная часть студенчества г. Казани. Ее составляют выходцы из крупных городов, поселков и деревень республики. Каждый из них попадает в совершенно новую среду, где нет близких ему людей: родителей, друзей, учителей, соседей. Это очень важная перемена в жизни первокурсника, которая позволяет ему осуществить один из этапов перехода к взрослой жизни. И, если местные первокурсники сталкиваются в основном с учебными проблемами, то у иногородних с самого начала появляются и другие трудности. Первым испытанием здесь становится необходимость самостоятельно вести хозяйственную деятельность. Студент должен сам вести личный бюджет, готовить, стирать, убираться. В силу отсутствия навыков это занимает много сил и времени. Определенную поддержку здесь оказывает организация общественного питания – столовые и буфеты, которыми оборудованы учебные здания и некоторые общежития, призваны облегчить быт студентов, обеспечить их горячей пищей. К сожалению, как показывают наши исследования, в общежитиях столовая скорее редкость, чем правило.

Еще одной важной проблемой социальной адаптации иногородних студентов является устаревшее материально-техническое оснащение общежитий, отсутствие капитального ремонта в некоторых из них. Бытовая неустроенность усугубляет психологический дискомфорт, ощущение одиночества в чужом городе.

В общежитии под одной крышей живут студенты разного социального происхождения и интересов. Обретенные таким образом в одночасье соседи - не взрослые наставники, к взаимодействию с которыми первокурсники привыкли в рамках школьной системы, а их ровесники, с которыми приходится выстраивать принципиально новые отношения. Конфликтные ситуации возникают довольно часто, причем причинами могут послужить как обыденные бытовые неурядицы, так и давление студентов старших курсов на новичков.

В первые месяцы проживания в общежитии нередко можно увидеть слезы на глазах юных студенток, услышать сожаления об оставленных в родном городе родителях и друзьях. В это время первокурсникам необходима помощь и поддержка.

Опыт функционирования системы социальной защиты иногородних студентов советского периода строился на том, что в общежитиях назначались кураторы, которые способствовали успешной адаптации новичков. После развала системы кураторства в 1990-е гг., в настоящее время эту функцию частично выполняют Советы студентов и аспирантов. Совет регулирует отношения между студентами, предупреждает конфликтные ситуации, организует досуговые, спортивные мероприятия. При

правильно организованной работе первокурсники быстро втягиваются в деятельность Совета, привыкают к жизни в общежитии. Как показывают исследования, уже через несколько месяцев новички перечисляют положительные стороны проживания в общежитии – здесь можно посоветоваться со студентами старших курсов, с одногруппниками, встретиться для совместных занятий, обрести друзей и научиться общаться, работать с людьми и жить в обществе.

Опыт функционирования Совета студентов и аспирантов общежития № 4 КГТУ им. А.Н. Туполева демонстрирует, что в целом социальная работа системы студсоветов может быть достаточно эффективной. Одним из наиболее важных шагов по адаптации новичков, на наш взгляд, можно считать проведение культурных мероприятий – тематических вечеров, спортивных соревнований. Активная совместная деятельность позволяет новичкам осознать свою значимость, обрести друзей, успешно адаптироваться в чужом городе.

Таким образом, активизация деятельности студенческих советов, на наш взгляд, является одним из факторов повышения успешности социальной адаптации иногородних студентов. Такая форма работы с новичками позволяет не только ускорить процесс адаптации, но и заинтересовать их общественной жизнью университета, развить навыки работы с людьми, способствовать становлению активной жизненной позиции.

## **ПРОБЛЕМА СОЦИАЛЬНО-ПСИХОЛОГИЧЕСКИХ ПОСЛЕДСТВИЙ РАЗВОДОВ В УСЛОВИЯХ НЕСТАБИЛЬНОСТИ СЕМЕЙНО-БРАЧНЫХ ОТНОШЕНИЙ В РОССИЙСКОМ ОБЩЕСТВЕ**

*Мухаметгалиева А.Р.*

Научный руководитель: Е.Е. Строкова, ст. преподаватель  
*(Казанский государственный технический университет  
им. А.Н. Туполева)*

Исследование проблем, связанных с семьей, приобретает все большее значение. Известно, что нестабильность брака и семьи, проявляющаяся в росте числа разводов, характерна практически для всех развитых стран мира. Это объясняется влиянием урбанизации и вызванной ею интенсивной миграцией населения, эмансипацией женщин, научно-технической революцией, причинами социально-экономического, культурного, этнического, религиозного характера.

В настоящее время институт семьи переживает трудные времена. Отпали многие факторы, стабилизирующие семью извне: экономическая зависимость женщины от супруга, юридический, религиозный, моральный запрет или осуждение разводов. В этих условиях определяющее значение для стабильности брака приобретают внутренние факторы, присущие семье. Многочисленные социологические исследования показывают: в основе развода в подавляющем большинстве случаев лежит конфликт между супругами, достигший такой степени, что разрешить его можно только путем расторжения брака.

Подводя итоги статистических исследований Росстата на первый квартал 2010 года, мы видим достаточно удручающую картину: на 185969 браков 153406 разводов, что составляет более 80 % всех оформленных отношений.

Группу причин, объективно существовавших до момента создания семьи, называют факторами риска, так как наличие их в период доброго знакомства уже таит в себе опасность будущего развода. Факторы риска связаны как с личностью человека, его происхождением, воспитанием, так и с условиями заключения брака. К факторам риска относятся:

- большая разница в образовании и в возрасте между супругами;
- склонность к алкоголизму одного из супругов;
- легкомысленное отношение к браку, семье вообще;
- слишком ранний возраст вступления в брак;
- вероятность скорого рождения ребенка;
- слишком малый срок знакомства;
- резкое несогласие родителей на заключение брака;
- брак по принуждению, без взаимного согласия.

Эти факторы дают о себе знать буквально в первые годы совместной жизни и во многом обуславливают то обстоятельство, что более трети разводов приходится на семьи, имеющие стаж совместной жизни от одного до трех лет.

В современном обществе наблюдается разнообразие причин и мотивов разводов: разница в возрасте при вступлении в брак, уровень дохода и образования, религиозная и национальная принадлежность; известно также, что ранние браки чаще всего заканчиваются разводом. Причины разводов можно подразделить на четыре группы:

- причины, связанные с неустойчивостью или незрелостью личности (легкомысленный брак, вредные привычки, грубость, измена и т.п.);
- причины, связанные с условиями жизни семьи (жилищными, материальными и т.п.);
- причины, связанные с объективной невозможностью продолжать совместную жизнь (душевное заболевание, бесплодие и т.п.);

– массовый алкоголизм, экономический кризис, безработица, чувство нестабильности и депрессии как характерные черты состояния Российского общества.

Психологи свидетельствуют, что в нашей стране мужчины и женщины разводятся чрезвычайно тяжело. Развод ухудшает психологическое состояние обоих бывших супругов.

Разведенные женщины-матери сталкиваются с множеством дополнительных проблем: экономические трудности; дефицит времени; ощущение недоверия и осуждения со стороны общественности. В отличие от женщин российские мужчины в целом гораздо легче переживают чувство вины и разрыв психологической зависимости. Хотя состояние мужчин в значительной мере усугублялось вынужденным прекращением их контактов со своими детьми.

Распад семьи немедленно и тяжело сказывается на морально-эмоциональном и материальном состоянии детей. Считается, что самое главное социальное последствие разводов - это дети, растущие в неполных семьях. Однако современные исследования говорят о том, что самый плохой вариант жизни для ребенка - это полная, но скрыто конфликтная семья. Негативные проявления чаще всего демонстрируют подростки, которые, помимо развода родителей, испытывают еще и проблемы, связанные со своим подростковым возрастом, а конфликты в семье только усиливают негативные проявления подросткового возраста.

Итак, семья остается важнейшим социальным институтом и условием воспроизводства социальных отношений. Ухудшение и трансформации в семье, преобладание разводимости над брачностью свидетельствуют о тяжелом состоянии всего общества. Поэтому в том числе и государственная политика в области оздоровления семейно-брачных отношений и роль общесметвенных организаций несомненно играет большую роль.

## **ПРИЧИНЫ АБСЕНТЕИЗМА НАСЕЛЕНИЯ (НА ПРИМЕРЕ ЗЕЛЕНОДОЛЬСКОГО МУНИЦИПАЛЬНОГО РАЙОНА)**

*Пинаева Д.А.*

*(Зеленодольский институт машиностроения и информационных технологий (филиал) КГТУ им. А.Н. Туполева)*

Актуальность темы выборов на современном этапе развития нашей страны вполне закономерна. Но демократическими выборы становятся тогда, когда результаты отражают мнение большинства избирателей. И

здесь современное общество столкнулось с проблемой низкой явки избирателей, особенно молодежи.

Проведенные опросы выявили причины неучастия граждан в выборах. Наиболее часто назывались следующие причины:

- неверие в честность выборов (41 %);
- предопределенность результатов выборов (30 %);
- отсутствие реальной оппозиции и достойных кандидатов (17 %);
- отсутствие интереса к политике в силу невозможности в ней разобратся (9 %).

Важно отметить, что к выборам как к институту формирования власти население относится лояльно. Больше половины опрошенных (58 %) считают, что главы республиканской и муниципальной исполнительной власти должны избираться всеобщим голосованием. Всенародные выборы главы государства поддерживает подавляющее большинство опрошенных (83 %).

Проведенные исследования позволяют говорить о высокой степени зависимости электоральной активности от фактора доверия к самим выборам, с одной стороны, и к политическим и государственным институтам в целом, с другой стороны. К сожалению, подобный уровень доверия является довольно низким. Только 10 % респондентов согласны с тем, что итоги выборов полностью отражают предпочтения избирателей. Еще четверть респондентов уверены, что, несмотря на некоторые нарушения в ходе выборов, результаты в целом отражают предпочтения избирателей (24 %). Однако более трети респондентов, наоборот, считают, что итоги выборов не отражают истинные предпочтения избирателей, поскольку результаты выборов серьезно искажаются при подсчете голосов (38 %). Отметим, что примерно равные доли респондентов (34-38 %) доверяют итогам выборов и не доверяют им. Однако при этом следует иметь в виду, что еще почти 23 % полагают, что из-за низкой явки результаты выборов отражают мнение лишь небольшой части избирателей.

Низкий уровень доверия к политическим и государственным институтам выражается и в том, что достаточно большим кредитом доверия населения характеризуются только премьер-министр, Президент РФ и церковь. Очень низок уровень доверия к политическим партиям, депутатам Госдумы, и депутатам горсовета г. Зеленодольска. Полностью доверяют им только 3-4 % респондентов.

Таким образом, оценка причин собственного нежелания голосовать, и объяснение того, почему этого не делают другие, связана не с отсутствием интереса к политике, а сводится у респондентов, к неудовлетворенности характером проведения выборов, вызванной неверием в их честность, отсутствием настоящей борьбы и предсказуемостью результа-

тов, качеством самих кандидатов и невозможностью проголосовать против всех.

Эти важнейшие причины заслуживают внимательного отношения. Утвердившееся неверие в честность выборов, и неверие в то, что выборы реально влияют на жизнь, достаточно трудно побороть в массовом сознании за короткое время.

При этом необходимо отметить, что практически единственным способом борьбы с подобной ситуацией является разъяснение населению выборных механизмов. Среди голосовавших и интересующихся предвыборной борьбой доля доверяющих результатам выборов оказалась больше, чем среди тех, кто не голосовал. В то же время именно не голосовавшие заметно чаще отмечают, что результаты выборов серьезно искажаются при подсчете голосов. Голосовавшие также вдвое чаще указывают, что отказ голосовать связан с непониманием важности участия в выборах и возможности влиять на формирование власти.

Кроме того, в современном обществе есть силы, которые культивируют мнение о том, что выборы проходят нечестно. Снижение явки избирателей дает некоторым кандидатам возможность прийти к власти. Механизм можно объяснить на примере Зеленодольска. Средняя численность избирателей по избирательному округу города – 3 тыс. человек. Количество кандидатов – не менее трех. Если явка по округу составит 90 %, то подтасовать результат будет сложно, и кандидату для победы необходимо будет набрать в среднем 1000–1200 голосов. А если снизить явку до 20 %, т.е. если на выборы на участке придут всего 600 человек, то кандидату для победы достаточно будет привести человек 200–250 своих сторонников, что не так уж сложно.

## **КУЛЬТУРНАЯ ИДЕНТИЧНОСТЬ В ПОТРЕБИТЕЛЬСКИХ ПРАКТИКАХ**

*Мингазова Д.Р.*

Научный руководитель: О.А. Максимова, канд. социол. наук, доцент  
(*Казанский государственный технический университет  
им. А.Н. Туполева*)

В условиях становления общества потребления в российском пространстве, проблема поиска собственной культурной идентичности особенно остро стоит перед человеком. Постмодернистское пространство

предполагает трансформацию культурной среды, выраженную в децентрализации, плюрализме и фрагментарности культуры, нарушении иерархии, культурном релятивизме. Определение культурной идентичности оказывается в центре внимания индивида, поставленного в условия безграничного выбора в стремительно меняющейся постмодернистской реальности.

Формированию культурной идентичности в контексте общества потребления посвящены работы идеолога постмодернизма Ж. Бодрийара, представителей «Фракфуртской школы» (Г. Маркузе, Э. Фромма, М. Хоркхаймера, Ю. Хабермаса) и других исследователей.

Потребление как идеология постмодернистской реальности определяет культурную идентификацию современного человека. Предметы потребления представлены во всех сферах общественной жизни, что позволяет говорить о культурной идентификации через потребление. В процессе реализации потребительских практик индивид соотносит себя с внешним референтом или референтной группой, позиционируется в социокультурном пространстве, т.е. конструирует свою идентичность.

Формула культурной идентификации в рамках общества потребления проста: человек – есть то, что он потребляет. Принадлежность к определенной культурной и социальной группе определяются наличием дома/квартиры, маркой имеющегося автомобиля, местом проведения досуга и развлечений, брендами одежды и продуктами питания. Таким образом, увеличивается подвижность индивидуальных ценностных систем: индивид получает возможность изменять свой социальный статус, пересматривать усвоенные представления, совершенствовать ценностные приоритеты. Следствием таких перемен являются изменения в структуре и моделях потребления, а стиль потребления выстраивает социальную дифференциацию и стратификационную модель общества.

На формирование культурной идентичности оказывает воздействие производство и потребление симулякров гиперреальности, конструируемых в медийном пространстве. К ним относятся бренды, мифологические образы массовой культуры, имиджи, формируемые технологиями PR и рекламы. Бренд является средством демонстрации культурной идентичности, маркером социального пространства, фактором, позволяющим опознавать социокультурный потенциал и функции индивида.

Производство знаков в обществе потребления является гибким, что позволяет потребителям конструировать собственную семиотическую индивидуальность, понимая закономерности и принципы функционирования процессов знаковой динамики в культуре. Однако направленное формирование потребностей с целью стимуляции и увеличения потребления становится одним из наиболее действенных инструментов манипуляции

общественным сознанием. Создается определенная цикличность: потребление опережает потребность, а потребности, в свою очередь, вновь формируются с целью увеличения потребления. С этих позиций, общество потребления значительно редуцирует процессы культурной идентификации.

Одной из разновидностей потребления становится общение. Возникает новое виртуальное интерактивное информационное поле - всевозможные социальные сети, форумы, блогосферы. Принадлежность индивида к определенным социальным сетям является определяющим фактором в его культурной идентификации, отражением жизненной философии, системы ценностей, полем самореализации.

Современный человек имеет большие возможности для саморазвития и самосовершенствования, и в этом значительную роль играет сфера потребления. Становление общества потребления делает жизнь, с одной стороны, насыщеннее, ярче, стимулирует индивидуальное развитие, так как достижение необходимого уровня потребления предъявляет определенные требования к личности. С другой стороны, существует опасность деидентификации, потребление ради потребления – это отказ от поиска и постижения экзистенциальных смыслов, а ведь именно в этом видится одно из предназначений человека в контексте культуры. Быть свободным сегодня – означает быть свободным от тотального потребления, позволить себе не ориентироваться на идентификационные образцы массовой культуры. Поэтому обретение истинной культурной идентичности связано с отказом от культа потребления.

Общество потребления стимулирует созидание новых форм культуры, культурных образцов как общества в целом так и каждого индивида в отдельности, что позволяет рассматривать формирование такого общества как достижение человеческой цивилизации.

## **АМЕРИКАНИЗАЦИЯ СОВРЕМЕННОЙ МОЛОДЕЖНОЙ КУЛЬТУРЫ РОССИИ**

*Новикова А.А.*

Научный руководитель: К.И. Корепанов, докт. ист. наук, профессор  
(*Альметьевский государственный нефтяной институт*)

Все без исключения культуры подвержены изменению - это абсолютно естественный процесс. Мы живем в открытом мире, люди могут путешествовать, общаться, переезжать из страны в страну. И благодаря перемещению людей происходит смешение культур, которое наиболее остро выражено в изменении поведения и языка. Безусловно, хорошо



знать много языков - испокон веков люди изучали иностранные языки, и в России со времен Петра I это стало очень модно, и на современном этапе мы доизучались до такой степени, что не можем отличить заимствованные слова (в большинстве своем англо-американского происхождения) от своих. Кто-то скажет: «А зачем людям знать много языков, когда можно со всем миром общаться на английском?» Но это очень ограниченное мнение. Человек должен всесторонне развиваться, узнавать окружающий мир, другие страны. Но любой образованный, а главное – культурно образованный человек должен начать свое развитие с изучения себя самого, своих корней, культуры и языка. Невозможно изучать другие языки не зная своего собственного!

Это чистое варварство не знать и не любить родной язык и культуру! Но именно такую ситуацию мы имеем в современной России. И в наибольшей степени подвержено этому подрастающее поколение: малыши не желают смотреть добрые советские мультики, такие как «Мойдодыр», «Простоквашино», «Приключения кота Леопольда», «Малыш и Карлсон» и др., на которых выросло не одно поколение России, и которые учат их дружбе, отзывчивости, закладывают основы духовных ценностей ... Им подавай «Тома и Джери», «Тачки», «Мадагаскар», «Чип и Дейл», «Шрек» и т.д., о которых через несколько лет никто и не вспомнит. А что они видят в этих мультиках сейчас? Америку и насилие ... Девушки слушают хиты американских звезд: Джей Ло, Бритни Спирс, Кристины Агилеры и т.д. И лишь единицы из общей массы являются поклонниками российских звезд. Что же касается юношей, то и их интеллектуальный уровень не сильно отличается от девушек. Если спросить их, кто такие Никулин, Вицин, Моргунов, Демьяненко и где они снимались вряд ли кто-то из них ответит. Зато каждый знает, кто такие Арнольд Шварцнегер, Уилл Смит, Джонни Депп ....Если спросить их, смотрели ли они «Гарри Поттер», «Пираты Карибского моря», «Трансформеры», «2012», «Аватар» – мало кто даст отрицательный ответ ... Зато не многие из них смотрели современные фильмы «Мы из будущего» или «Кандагар», не говоря уж о старых советских фильмах.

Возможно, вы спросите: «А причем здесь музыка или кинематография? Ведь сейчас речь идет о культуре и языке!» Конечно, мы с вами говорим о культуре. На наш взгляд, язык – это отражение сознания, а сознание часть культуры. А наше современное сознание неимоверно напичкано американской культурой. Они заставили нас поверить, что у них все замечательно: что они живут в огромных особняках, каждую свободную минуту нежась у бассейна, ездят на дорогих и красивых тачках, днем сидят в шикарных офисах, а вечером прожигают жизнь в шикарных ресторанах или расслабляются на пляже в компании мулаток в бикини .... И

наша молодежь мечтает уехать туда. Молодые люди предпочитают показывать крутизну, вставляя в свою речь иностранные словечки, чтобы хоть как-то выделяться из толпы. И с момента перестройки количество таких «попугаев» возрастает со скоростью геометрической прогрессии. Но кто сказал, что престижно заменять русские слова английскими?! Кто ввел моду на выставление своей ограниченности напоказ?! Зачем называть красивую девушку прикольной герлой, а любимого человека бойфрендом? Зачем договора нужно пролонгировать, когда в России их всю жизнь продлевали? Зачем отправляться на week-end, когда можно провести выходные? Вы когда-нибудь задумывались, как глупо выглядит на местных рынках надпись Sales?? Или пробовали объяснить ветерану ВОВ, кто такие секьюрити, продюсеры, менеджеры, провайдеры, супервайзеры и мерчендайзеры? У многих молодых людей тачки оттюнингованы - попробуй сказать друзьям, что отдал машину на токарные работы: засмеют! Зато тюнинг - это круто! А наши девушки очень ценят имидж, дизайн, хенд-мейд, мейк-ап ....

Конечно, проблема англо-американизации российской культуры и русского языка уже признана нашим правительством как наиболее острая и актуальная. Но просто признать недостаточно. Да, был проведен Год русского языка в России. Но коренным образом ситуация не изменилась. И это говорит о том, что пути решения данной проблемы нужно искать не «наверху», а в массах. Работу нужно начинать изнутри. Какой смысл штукатурить разлагающуюся стену, если через штукатурку все равно проступит плесень? Нужно бороться с плесенью. И только от нас, от молодого поколения, зависит, сохраним ли мы русский язык и нашу культуру для своих потомков, или превратимся в интеллектуальную колонию Америки.

## **ПРОБЛЕМЫ РЕГУЛИРОВАНИЯ ИММИГРАЦИИ В РОССИИ**

***Тяжкова Н.А.***

Научный руководитель: Г.А. Трафимова, доцент  
(*Самарский государственный аэрокосмический университет  
им. академика С.П. Королева*)

Демографический кризис, накатившийся на нашу страну вследствие многочисленных переломов XX века, заставляет Россию искать резервы для пополнения численности населения. Одним из средств замещения населения является иммиграция. По официальным данным, в 2010 году

миграционный прирост компенсировал естественную убыль населения на 61,2 %.

При массовой иммиграции в Россию существует ряд экономических и социальных проблем, особенно в связи с нелегальной миграцией: этнический дисбаланс, концентрация мигрантов в крупных городах, компактное расселение и этническая клановость, маргинализация мигрантов вследствие незнания русского языка и неудачной адаптации, частичная криминализация мигрантов, неадекватное освещение чего в средствах массовой информации провоцирует мигрантофобские настроения среди россиян. Кроме того, Россия, народ которой находится в кризисном состоянии потери воли к жизни, может столкнуться с духовным давлением более сильных внутренне мигрантов.

Россия остро нуждается в соответствующей вызовам времени миграционной политике. По объемам иммиграции в 1990-е гг. Россия занимала третье место в мире, но вскоре перешла на второе, уступив лишь США.

По сравнению с миграционной политикой других стран миграционная политика России не предусматривает необходимость знания русского языка (как в Германии знание немецкого). Хотя и рассматриваются меры по созданию условий для изучения русского языка по прибытию в Россию, но экзамена как миграционного ценза в России нет, как и не получили необходимого широкого распространения и так называемые «интеграционные курсы».

Во Франции необходимо получить карту медицинского освидетельствования в Отделе по международной миграции. Причем, приезжающим по линии воссоединения семей необходимо получить медицинское освидетельствование до приезда во Францию в стране пребывания. В России подобной системы нет: медицинскую справку об отсутствии некоторых заболеваний необходимо предоставить в течение 30 дней после получения разрешения на работу. Данная справка предоставляется после въезда в страну и не централизованным образом, поэтому создаются условия для формального (а часто и фиктивного) получения документа.

Помимо прочего, в Концепции государственной миграционной политики Российской Федерации, не предусмотрено создание условий для сохранения национальной российской идентичности.

В феврале 2011 г. нами было проведено исследование «Миграция в России глазами студентов». Всего опрошено 206 студентов вузов Самары. 60 % респондентов считают, что России не нужны трудовые мигранты, поскольку «они занимают рабочие места россиян» (38 %) и «они несут социальную опасность» (22 %).

Студентам был задан и вопрос о трудностях, которые испытывают мигранты в российском социуме. 69 % респондентов отметили, что языковые, 61 % - психологические. Поскольку в ходе опросов большинство респондентов называют в числе трудностей адаптации иммигрантов языковые и психологические проблемы, очевидно, что для приезжающих в Россию мигрантов необходимо не только ввести экзамен на знание русского языка, но и создать условия для его изучения и совершенствования уже внутри страны. Кроме того, необходимо обратить внимание на психологические аспекты адаптации мигрантов. Надо создавать в России условия для интеграции иммигрантов. В этой связи отрядными являются сообщения СМИ о начале создания в России и странах, из которых едут трудовые мигранты, специальных центров для изучения русского языка и особенностей интеграции в российский социум.

Результаты проведенного нами опроса студентов демонстрируют необходимость разработки и донесения до общественного мнения основ четкой миграционной политики России.

Главными приоритетами в политике регулирования миграции в России должны быть: ориентация на сохранение национальной идентичности, введение ценза на знание русского языка, создание интеграционных курсов в России, ориентация на интеллектуальную миграцию, создание необходимых условий для прохождения мигрантами единого медицинского освидетельствования и требование его предъявления при въезде в страну.

Сохранение духовной идентичности в России должно встать сегодня во главу угла, и проявляться во всех направлениях деятельности государства, в том числе и в решении проблемы иммиграции.

## **ФАКТОРЫ, ВЛИЯЮЩИЕ НА ЭЛЕКТОРАЛЬНОЕ ПОВЕДЕНИЕ МОЛОДЕЖИ**

*Серебрякова С.Н., Юнусова Р.Р.*

Научный руководитель: Д.А. Пинаева, канд. ист. наук, доцент  
(*Зеленодольский институт машиностроения и информационных технологий (филиал) КГТУ им. А.Н. Туполева*)

Последнее время актуальной стала проблема привлечения молодежи на выборы. Для изучения факторов, влияющих на электоральную активность молодежи, было проведено исследование молодежи г. Зеленодольска и ЗМР в возрасте от 17 до 30 лет.

По результатам исследования были сделаны следующие основные выводы:

1. Электоральная активность молодежи зависит от уровня выборов. Если в выборах Президента РФ в марте 2008 г. участвовали 68 % респондентов, то в выборах депутатов Государственного Совета РТ в марте 2009 г. – менее половины опрошенных (32 %), а в выборах в органы местного самоуправления ЗМР в октябре 2010 г. – всего треть ответивших на вопрос (29 %). Объясняется это тем, что выборы Президента РФ молодежь считает более значимыми, а о деятельности органов местного самоуправления имеет весьма смутные представления. О низкой значимости для молодежи республиканских выборов говорит тот факт, что спустя чуть более года после того, как они состоялись, 34 % опрошенных не помнят, ходили ли они голосовать. Еще больше настораживает, что среди голосовавших 46 % не помнят, за какую партию они отдали свой голос. При голосовании за кандидатов в одномандатных округах ситуация еще более плачевная – 73 % не помнят, за кого конкретно они проголосовали (несмотря на то, что выборы состоялись всего несколько месяцев назад).

2. Молодежь не очень внимательно следит за ходом предвыборной борьбы. Лишь каждый пятнадцатый указал, что изучает предвыборные агитационные материалы. Однако и совершенное безразличие к предвыборным кампаниям выразили лишь 21 % ответивших на вопрос. Важно отметить, что у 18 % молодых людей предвыборная борьба вызывает раздражение, поскольку правды никто не говорит, а политики только стараются очернить друг друга.

3. Результаты опроса позволяют выявить следующие социально-демографические отличия между голосовавшими и не голосовавшими на выборах последних лет:

- гендерный фактор: женщины голосуют несколько чаще мужчин;
- возрастной фактор: чаще голосует самая старшая часть молодежи – в возрасте 25 – 30 лет;
- фактор образования: самыми активными избирателями являются молодые люди с высшим образованием;
- социально-профессиональный фактор: наибольшей активностью на выборах всех уровней отличаются работники сферы управления, работники бюджетной сферы (врачи, учителя, работники культуры) и сотрудники МВД, менее активно проявляют себя работники промышленных предприятий и торговли. Традиционные «отказники» - безработные, домохозяйки и студенты;
- фактор места жительства: жители района голосуют наиболее активно на всех последних выборах, а жители г. Зеленодольска показали более высокий уровень абсентеизма;
- фактор социального самочувствия: респонденты, которые указали, что они не удовлетворены жизнью, отказываются от участия в голосо-

вании чаще удовлетворенных. Следует отметить, что оценка материального положения своей семьи также сказывается на желании или не желании голосовать, но в гораздо меньшей степени.

4. Сами молодые респонденты, отвечая на вопрос, почему их сверстники не ходят голосовать, называют отсутствие интереса к политике одной из важнейших причин (42 %). Наряду с этой причиной отмечаются также такие факторы, как неверие молодежи в честность выборов (33 %), неверие в то, что выборы реально влияют на жизнь страны, области, города (16 %), а также предсказуемость результатов – 9 %. Таким образом, сама молодежь понимает, что фактор интереса к политике все же не является определяющим.

Также стоит отметить, что на вопрос о том, что конкретно нужно сделать для того, чтобы привлечь молодежь на выборы, чаще всего были высказаны предложения материального поощрения за участие в голосовании или организации в местах проведения выборов концертов и увеселительных мероприятий (51 % опрошенных). Заметная часть молодежи высказала и такие важные идеи, как необходимость более активно разъяснять важность выборов (9 %), убеждать, что выборы реально влияют на жизнь страны, области, города (6 %), более активно проводить встречи политиков с молодежью (4 %). Молодежь понимает и то, что интерес и доверие к выборам будут выше, если политики будут лучше выполнять то, что обещали в ходе избирательной кампании (8 %), если в выборах будет участвовать больше молодых кандидатов (4 %), если будут предложены программы, которые были бы направлены на решение молодежных проблем (3 %).

## **ИНФОРМАЦИОННО-ДОКУМЕНТАЦИОННОЕ ОБЕСПЕЧЕНИЕ ПОДСИСТЕМЫ УПРАВЛЕНИЯ ИТ-АКТИВАМИ ПРЕДПРИЯТИЯ**

*Орлова М.М.*

Научный руководитель: М.В. Двоеносова, ст. преподаватель  
(*Казанский государственный энергетический университет*)

Актуальность проекта разработки информационно-документационного обеспечения для подсистемы управления ИТ-активами предприятия определена снижением контроля над этим видом ресурсов в период активного наращивания ИТ-инфраструктуры, отсутствием единой системы оценки потребностей удаленных структурных подразделений (филиалов) предприятия в ИТ, оценки вклада деятельности ИТ-подразделения в удовлетворение этих потребностей и достижение целей предприятия.

Концепция информационно-документационного обеспечения подсистемы управления ИТ-активами предприятия обеспечит практическое осуществление эффективного управления ИТ-активами, согласованное с целями основного бизнеса и позволит количественно и качественно оценивать эффективность управления.

Общие правила деятельности ИТ-подразделения, обеспечивающие единую нормативную и методическую основу для эффективного взаимодействия специалистов ИТ и функциональных подразделений в процессе управления ИТ-активами, закрепляет пакет нормативно-методической документации.

В условиях разветвленной структуры и комплексности бизнес-процессов предприятия главной задачей на уровне информационного обеспечения процесса является организация мониторинга ИТ-активов с помощью создания автоматизированной системы эффективного управления данными, чтобы в любой момент времени можно было получить исчерпывающую информацию об ИТ-активах предприятия, их истории и связанных с ними обязательствах.

Главная задача на уровне документационного обеспечения процесса – прописывание всей цепочки документов и работы с ними при решении каждой типовой задачи и создание прозрачности этого процесса, а также доступности его для контроля. Только детальный анализ системы управления ИТ-активами с разбиением ее на задачи, подзадачи, функции, с регламентацией необходимой информации для решения вопроса и указанием, в каких документах, в какой форме она должна быть представлена, ее нормативно-правовое и методическое обеспечение позволит эффективно внедрить информационное электронное взаимодействие подразделений предприятия при управлении ИТ-активами.

## **ТРАКТОВКИ СОЦИАЛЬНОГО САМОЧУВСТВИЯ В СОЦИОЛОГИЧЕСКОЙ ЛИТЕРАТУРЕ**

***Кармельский Р.В.***

Научный руководитель: В.А. Беляев, докт. полит. наук, профессор  
(*Казанский государственный технический университет  
им. А.Н. Туполева*)

Социальные явления, структуры, их элементы находятся в постоянном движении, характер социальных взаимосвязей и отношений между ними меняется, что, в свою очередь, можно охарактеризовать как соци-

альное изменение. Социальные изменения проявляются в возникновении или исчезновении определенных элементов, трансформации внешних (или внутренних) связей. Факторами, определяющими социальные изменения, являются их объективные предпосылки и условия (экономические, географические, идеологические), особые жизненные обстоятельства, формирующие сознание и влияющие на поведение каждого определенного индивида, активность личности в данной ситуации, изменения социально-психологического настроения, преобладающего в обществе.

Качественным показателем социальных изменений является социальное самочувствие населения.

Исследования социального самочувствия в российской социологии, начавшиеся в 80-е годы XX в., значительно активизировались с 1990-х годов и продолжаются в настоящее время. Такой интерес обусловлен общественными трансформациями, оказавшими существенное негативное влияние на человека и ухудшившими его социальное положение. Актуальность этой проблемы усиливается в связи с нагрянувшим финансовым и экономическим кризисом, повлекшим потерю работы и денежных сбережений населения.

Любые события, меняющие привычный образ жизни людей, влияют на социальное самочувствие людей, и, что очень важно, делает интересы, принципы, оценки, устремления более выпуклыми. Эта выпуклая картина помогает лучше понять реальность – социальную и экономическую, лучше понять действия экономических и социальных механизмов.

Понятие «социальное самочувствие» сложное и неоднозначное, поэтому многие авторы ошибочно сводят это понятие практически лишь к тому, «как население оценивает уровень своего материального благосостояния». Тем не менее, оно должно пониматься не только как состояние физических и духовных сил человека, но и являться результатом процесса осознания субъектом самого себя в системе общественных отношений. В сущности, как отмечают исследователи, социальное самочувствие – это индикатор тех реальных процессов, которые происходят в обществе. Между тем, существует несколько подходов к изучению данного понятия.

Представители социально-психологического подхода рассматривают социальное самочувствие с двух основных позиций: во-первых, как форму общественного сознания, выступающего в качестве массовидного явления психики и, во-вторых, как рефлексию отдельным индивидом своего образа жизни, удовлетворенность ее различными сторонами.

Второй, социально-антропологический, подход интерпретирует социальное самочувствие человека как потребность, испытываемую инди-



видом в самосохранении как члена группы и общества, социального существования в целом.

Представители третьего, социально-процессуального, подхода воспринимают социальное самочувствие в качестве «зеркала» происходящих в социуме социальных, политических, экономических и прочих процессов.

Эти подходы объединяют то, что социальное самочувствие, так или иначе, изучается через призму эмоций, чувств, состояния удовлетворенности и как основа социального настроения. Такое понимание во многом обусловлено тем, что самочувствие и настроение - понятия изначально индивидуально-психологические, стали затем социально-психологическими и используются в настоящее время в социологии.

Теоретическое осмысление феномена социального самочувствия позволяет выделить сферы его проявления: материальное, экономическое положение; труд, занятость, профессия; социальная инфраструктура; культурно-досуговая сфера; межпоколенческие отношения; международные отношения; семейные отношения; социально-психологический климат в коллективах предприятий, учреждений и организаций; экологическая ситуация; криминогенная ситуация.

## **ИНТЕРАКТИВНОСТЬ БИЗНЕС-ОБРАЗОВАНИЯ КАК ФАКТОР ФОРМИРОВАНИЯ НОВОЙ ПРЕДПРИНИМАТЕЛЬСКОЙ КУЛЬТУРЫ В СТУДЕНЧЕСКОЙ СРЕДЕ**

*Мингазова Д.Р.*

Научный руководитель: О.А. Максимова, канд. социол. наук, доцент  
(*Казанский государственный технический университет  
им. А.Н. Туполева*)

Молодежь является наиболее креативной и мобильной частью современного общества, и то, насколько она мотивирована и подготовлена к предпринимательской деятельности, влияет на конкурентоспособность и динамичность как экономики, так и российского общества.

На относительно низкую привлекательность предпринимательства влияют, с одной стороны, объективные факторы: кризисные явления в экономике, высокая конкуренция, негативное влияние административных барьеров, неразвитость системы бизнес образования. Одна из серьезных причин низкой готовности к предпринимательской деятельности – это особая поколенческая культура молодежи, а именно – специфика паттер-

нов образовательного, профессионального, трудового поведения. Эти особенности находят свое выражение в таких феноменах современной молодежной культуры, как патернализм, социальный инфантилизм, потребительская психология, завышенными притязаниями на фоне низкой мотивации к труду, что противоречит требованиям бизнес-среды, самой сути предпринимательства.

Налицо диссонанс между профессиональной подготовкой молодого специалиста и запросами рынка труда, «размытость» профессионально-трудовой этики в части представлений об ответственности, лидерстве, делегировании полномочий, потенциала командной работы. В связи с этим серьезной задачей в рамках преподавания управленческих дисциплин становится необходимость развития профессиональных управленческих и предпринимательских навыков, и прежде всего формирования «новой» предпринимательской культуры.

Интерактивные методы в бизнес - образовании (case-study, acting learning, коучинг) являются эффективными инструментами, позволяющими изучить реальные проблемы предпринимательства и управления, применить на практике полученные теоретические знания. Основной задачей интерактивных методов в преподавании управленческих дисциплин является приобретение навыков решения управленческих проблем и принятия управленческих решений, используя интеллектуальные ресурсы самих обучаемых.

Конкретная учебная ситуация (case-study) воссоздает типичные проблемы, возникающие в предпринимательской и управленческой деятельности, выражается в форме определенного набора данных внешней и внутренней среды компании.

Реальные типичные ситуации, с которыми сталкиваются в своей деятельности российские и зарубежные предприниматели и управленцы важны не только фактическим материалом: их содержание, проблематика, особенности более эффективно работают на подготовку предпринимателя и профессионального менеджера.

Основное преимущество интерактивных методов - возможность поставить студента в положение предпринимателя или менеджера, решающего конкретную задачу, возможность «примерить ситуацию».

В связи с этим предлагаются основные направления трансформации учебного процесса:

Во-первых, это переход к интегрированному обучению в контексте изучаемой дисциплины вместо изучения и рассмотрения основных тем, задач и отдельных вопросов. Учебные конкретные ситуации привязывают

обучение к реальности с ее уникальностью и многогранностью. Анализируя ситуацию, студенты погружаются в ситуацию, отражающую реальную жизнь, выходя за рамки абстрактного теоретического обобщения.

Во-вторых, это смещение внимания при обучении с поиска правильных ответов на развитие умения выявлять и решать проблемы. Философия ситуационного обучения предполагает вариативность решения ситуации.

В-третьих, это замена пассивного типа обучения активным обучением. При разборе конкретной ситуации в командах, участники занимают активную позицию: они генерируют идеи, активно взаимодействуют, имитируя реальные коммуникационные зависимости, возникающие между людьми в процессе их совместной деятельности. Интерактивное обучение оставляет студенту свободу в поиске способов анализа, идентификации и решения проблемы. Студент становится активным творцом знаний, решений, информации.

В-четвертых, контроль осуществляется по принципу - «цели учебного процесса – степень достижения поставленных целей». В процессе обсуждения решений преподаватель и студент становятся партнерами, в равной степени разделяющими власть и ответственность за процесс обучения, а также учатся друг у друга. Преподаватель направляет обсуждение, а не управляет им, предлагает альтернативные подходы к проблеме, обращает внимание на пропущенную информацию, подводит промежуточные и окончательные итоги.

Интерактивные методы обучения способствуют интеграции знаний студентов, придают им практическую направленность, формируют необходимые профессиональные навыки и нацеленность на результат, способствует проявлению лидерских качеств и активной позиции, тем самым способствует становлению «новой» предпринимательской культуры.

## **ПРОБЛЕМЫ СОВРЕМЕННОЙ УЧАЩЕЙСЯ И СТУДЕНЧЕСКОЙ МОЛОДЕЖИ (НА МАТЕРИАЛАХ САМАРСКОЙ ОБЛАСТИ)**

*Коломина Ю.С., Непряхин Б.О.*

Научный руководитель: В.В. Гридина, преподаватель  
(Самарский государственный технический университет)

Молодежь является наиболее восприимчивой группой общества, проявляющей различную степень трудовой, общественно-политической,

культурной и семейно-бытовой активности в зависимости от своих потребностей, интересов и ценностных ориентаций. Это предопределяет основные направления социологических исследований в молодежной среде, которые ориентированы на изучение ее места и роли в политической, экономической и культурной жизни общества. Отсутствие в российском обществе четких ориентиров развития и уверенности в завтрашнем дне негативно сказывается и на молодежи, у которой еще нет социального опыта, чтобы объективно оценить происходящие в обществе процессы и наметить свои цели в жизни. В связи с этим актуальной становится грамотная государственная молодежная политика, целью которой должно стать создание правовых, экономических и организационных условий для самореализации личности молодого человека и развития молодежных объединений и инициатив. Это требует постоянного социологического мониторинга и анализа основных тенденций в молодежной среде.

Целью данного исследования стало выделение основных проблемных сторон у учащейся и студенческой молодежи, проживающей на территории Самарской области для осуществления более эффективной молодежной политики. Методом исследования стал анкетный опрос. Выборка составила 600 человек в возрасте от 14 до 23 лет.

Среди наиболее острых проблем, отмеченных респондентами стали пробелы в патриотическом воспитании молодежи, досуге, образовании и медицине (65,8 %, 48,4 %, 30 % и 23,9 % соответственно).

Проблема патриотизма на сегодняшний день является весьма насущной. В ходе опроса было выявлено, что наиболее остро данную проблему воспринимают студенты старших курсов. 15 % от числа всех опрошенных не способны четко определить собственное отношение к стране. На вопрос «Считаете ли Вы себя патриотом?» респонденты отвечали, что не уверены или не могут утвердительно ответить на данный вопрос. Общее число студентов, не считающих себя патриотами, либо не определившихся по данному вопросу составило 46,6 %. Отвечая на вопрос «Что, по Вашему мнению, означает быть патриотом России?» в 65,8 % случаев они выбрали вариант «затрудняюсь ответить». Опрос в Самарской области показал, что к проблеме национализма равнодушны 28,3 % всех опрошенных и 11,2 % в своих ответах поддерживают националистические идеи, что не может не вызывать тревогу у политических лидеров страны.

Одна из серьезных тем, которая требует пристального внимания - здравоохранение. Основным недостатком, на который обращает внимание 72 % респондентов, является низкий уровень сервиса и качества оказания услуг, предоставляемых современной бесплатной медициной. Лишь 13,4 % от числа всех респондентов одобрительно относятся к работе бесплатных

медицинских учреждений. Таким образом, здоровье и бесплатная система медицинского обслуживания являются факторами низкого социального самочувствия значительной части респондентов.

Современная молодежь России проходит свое становление в сложных условиях трансформации прежних ценностей и формирования новых социальных отношений. Отсюда пессимизм, низкая политическая активность и неверие в будущее. Современная молодежь ориентирована на материальные ценности, о чем свидетельствуют результаты исследования. Наиболее приоритетными в ценностной сфере по результатам исследования оказались: материальная обеспеченность, престижная работа, верные друзья, интересная работа, продвижение по службе, удовольствия и развлечения. Среди наименее ценных - творчество, овладение знаниями и культурой, служение людям. Таким образом, ценностные ориентации современной молодежи стали более прагматичными и приземленными. Полученные результаты исследования свидетельствуют о необходимости:

1. Реформирования системы образования и переподготовки молодежи с учетом их будущей профессиональной деятельности (компетентный подход). Для творческой молодежи необходимо создание системы стимулирования, материального и морального поощрения.

2. Бесплатное медицинское обслуживание следует доводить до стандартов платного медицинского обслуживания.

3. Патриотическое воспитание молодежи как весьма значимое направление в работе органов исполнительной власти необходимо качественно оценивать и контролировать, чтобы определить, насколько эффективно реализуется молодежная политика по данному направлению.

## **СОЦИАЛЬНАЯ АДАПТАЦИЯ СТУДЕНТОВ С ОГРАНИЧЕННЫМИ ВОЗМОЖНОСТЯМИ ПОСРЕДСТВОМ СПОРТА**

*Салмова А.И., Салмов И.И.*

Научный руководитель: В.А. Беляев, докт. полит. наук, профессор  
*(Казанский государственный технический университет  
им. А.Н. Туполева)*

Проблема адаптации студентов с ограниченными возможностями является одной из социально-значимых проблем. Как правило, инвалид-абитуриент поступает в институт из специализированного интерната, где он учился с такими же, как и он, и попадая в новую для него среду «сту-

денчество» сталкивается с определенными трудностями. Мотивация студентов-инвалидов к учебе снижается вследствие низкой подготовки в интернатах, отсутствия специальных приспособлений и оборудования в вузе, натянутой морально-психологической обстановки в коллективе, непонимания и пренебрежительного отношения со стороны педагогов и одногруппников.

Проблема социальной адаптации инвалидов – проблема приспособленности инвалидов к полноценной жизни в обществе здоровых людей приобрела в последнее время особую важность. Это связано с тем, что в новом тысячелетии стали существенно меняться подходы к людям, которые по воле судьбы родились или стали инвалидами. Сейчас, на смену социальной помощи инвалидам, которая долгие годы провозглашалась и с разной степенью успешности претворялась в жизнь, приходят прогрессивные идеи и технологии социальной адаптации инвалидов, их интеграции (включения) в современное общество, как полноценных его членов.

В последнее время инвалидов принято называть «людьми с ограниченными возможностями». Но жизнь и достижения таких людей, как военный летчик Алексей Маресьев, композитор Бетховен, писатели Роберт Стивенсон, Николай Островский, Александр Беляев и Владислав Титов, поэт Эдуард Асадов, президент США Франклин Д.Рузвельт, доказывают, что нет никаких ограничений, нет ничего невозможного для людей, сильных духом. В данной научно-исследовательской работе мы выдвигаем следующую гипотезу: инвалидам нужна, в первую очередь, не материальная или медицинская помощь, а возможность стать полноценными членами общества, возможность поверить в себя и в полной мере реализовать свой потенциал.

Паралимпийский спорт берет начало в 1880-х годах. Но только разработка в 1945 году нового режима лечения людей с травмами спинного мозга привела к развитию всемирного спортивного движения для инвалидов, известного сегодня как Паралимпийское движение. После второй мировой войны спорт для инвалидов шагнул вперед, чему немало способствовали труды Людвиг Гутмана (Ludwig Guttmann), немецкого врача, в 1936 году бежавшего в Англию от нацизма. Он утвердил спорт как средство физической, психологической и социальной реабилитации инвалидов с повреждением позвоночника. В настоящее время наряду с паралимпийским спортом существует сурдлимпийский спорт. У каждой группы инвалидов имеются свои правила и свои виды спорта. Например, глухие и слабослышащие участвуют в соревнованиях по тем же правилам, что и обычные спортсмены. Это обуславливается еще и тем, что обычно у глухих родителей рождаются слышащие дети. А слепых есть вид спорт горболл, присущий только этой группе людей с ограниченными возможностями. Наряду с уже имеющимися паралимпийскими видами спорта ре-

комендуются новые виды. Например, бильярдный спорт – по нему проводятся соревнования среди инвалидов-колясочников, ведутся занятия с глухими и слабослышащими детьми.

На наш взгляд, одним из решений проблемы социальной адаптации студентов с ограниченными возможностями может стать их привлечение к занятиям спортом в стенах высшего учебного заведения, это поможет почувствовать им свою «нужность» и «значимость», «не опускать руки» и «влиться в коллектив», что может способствовать их плодотворной учебной деятельности. Так же целесообразно, на мой взгляд, не освобождать студентов-инвалидов от физической культуры в высших учебных заведениях, а подбирать им виды спорта исходя из их физических возможностей – это будет способствовать гармоничному развитию личности студента, служить формой его досуга. Необходимо поощрять участие таких студентов в обычных спортивных соревнованиях по тем видам спорта, которые подходят им по состоянию здоровья. В нашей практике есть опыт участия глухих детей в соревнованиях городского уровня. Считаем также, что оптимальным будет и проведение наряду со спартакиадой студентов вузов соревнований для студентов с ограниченными возможностями.

## **ПРОБЛЕМЫ ОБЩЕСТВА И МОЛОДЕЖНАЯ СРЕДА (ИССЛЕДОВАНИЕ ПО СЛЕДАМ ПУБЛИКАЦИЙ В АЛЬМЕТЬЕВСКОЙ ГОРОДСКОЙ И РАЙОННОЙ ГАЗЕТЕ «ЗНАМЯ ТРУДА»)**

*Давлетшин Р.Д., Брыкалов А.С.*

Научный руководитель: А.И. Уварова, ассистент  
(Казанский государственный технический университет  
им. А.Н. Туполева, филиал г. Альметьевск)

Альметьевский филиал Казанского государственного технического университета им. А.Н. Туполева.

Цель исследования: выяснить, насколько молодежь знает проблемы общества и как она реагирует на эти проблемы, как на фоне общей тревоги специалистов выглядят наши сверстники, какую роль отводят себе в обществе, насколько готовы разрешать проблемы общества? По следам публикаций в газете «Знамя труда» мы составили тест из 10-ти вопросов, на которые ответили студенты первого и третьего курсов АФ КГТУ им. А.Н. Туполева, а так же студенты пятого курса проф. колледжа г. Альметьевска, всего около 60-ти человек.

Мы постарались выделить то, что объединяет наших сверстников

1. Основная деятельность студентов сегодня – учеба, поэтому 52 % из них волнует качество знаний, 17 % - качество культуры и нравственности в обществе; 12 % - качество здравоохранения, 9 % - поддержка молодежи и 10 % не волнует ничего.

2. На ближайшее окружение ориентируются в жизни 80 % участников опроса. Среди тех, с кого наши сверстники делают жизнь, нет ни одного политика, спортсмена, российского бизнесмена, деятеля культуры. НЕ может быть, чтобы ребята не знали достойных и известных людей в стране! А может быть наша молодежь очень требовательна?

3. 95 % из опрошенных хотели бы работать не полный рабочий день параллельно с учебой, лишь бы это не мешало учебе, из них 47 % в сфере обслуживания. Рабочую специальность (еще одну) желают получить только студенты проф. колледжа, что усилит их позиции на рынке труда; студенты вуза получение рабочей специальности не рассматривают как перспективный вариант.

4. Более половины не видят себя в бизнесе, многие хотели бы заниматься бизнесом в сфере торговли.

5. Финансовое напряжение во многих семьях сохраняется стабильно. До 7 тысяч доход в месяц на человека в 35 % семей. А 10 % опрошенных не знают доход семьи. Что это? Инфантильность? Незрелость?

6. Религию, как надежного помощника в жизни, рассматривают 86 % опрошенных. Но ежедневным регулятором жизни для студентов религия не является.

7. Большинство считает, что общество привыкло к низкому уровню культуры общения между людьми, изменить все очень сложно, но необходимо.

8. Главная беда общества- пьянство не вызывает тревогу у 80 % студентов.

9. 14 % не смогли назвать самые заметные события 2010 года, что невозможно принять и понять.

10. Очень хотелось услышать об отношении к своей стране, где мы родились и выросли, продолжаем жить. Никак не выразили свое отношение 17 %, любят свою Родину такую, какая она есть, 70 %; 7 %, не любят в России нечего. Вызывает боль у студентов: отсутствие патриотизма, высокий уровень преступности и коррупция, безработица, плохое медицинское обслуживание, положение пенсионеров и инвалидов; рост наркомании, стыдно до боли за низкую культуру; вызывают тревогу межнациональные отношения. Каждый шестой не верит ни во что. Есть надежда, что они верят хотя бы в себя.

Наше исследование созвучно с позицией социологов и психологов. Как уберечь наше поколение? Если добавить еще откровенно плохое здо-



ровые части молодежи, то, очень возможно, что даже среди этих 60 человек мы не досчитаемся каждого четвертого в качестве Специалиста и Гражданина.

## ОТНОШЕНИЕ МОЛОДЕЖИ РЕСПУБЛИКИ ТАТАРСТАН К ГЛОБАЛИЗАЦИИ

*Ходжаева Г.Ф.*

Научный руководитель: Р.Ф. Минкина, канд. социол. наук  
(Казанский государственный технический университет  
им. А.Н. Туполева, филиал г. Лениногорск)

В начале XXI века глобализация стала мощным фактором социализации. Очевидно, что молодые люди не могут остаться безучастными к тотальному экономическому, политическому, информационному, культурному давлению глобальных процессов.

В апреле – октябре 2010 года в Республике Татарстан под руководством к.с.н Минкиной Р.Ф., при участии автора проводилось конкретное социологическое исследование, одной из задач которого было выявление отношения молодежи к глобализации. В опросе приняло участие 600 человек в возрасте от 16 до 30 лет, представителей сел, малых городов и крупных промышленных центров (выборка квотная).

На вопрос: «Какой смысл Вы вкладываете в понятие "глобализация" и, по какому сценарию развивается этот процесс сейчас?» В среднем 43,4 % ответили, что «глобализация-распространение общечеловеческих ценностей на всей планете», причем молодежь промышленных городов (Нижнекамск и Н.Челны) оказалась наиболее лояльной, (56,0 %) респондентов позитивно воспринимают нынешнюю модель глобализации, наиболее критично оценивают нынешний сценарий глобализации казанцы только 34,0 % выбрали данный ответ.

Глобализацию как «Вестернизацию» оценило средним 20,5 % молодых респондентов. Здесь позиция молодежи Казани также более категорична – 24,5 %, настороженно относятся к современной модели глобализации.

Глобализацию как Американизацию воспринимают 13,5 % респондентов. В арсенале западных стран находятся столь мощные рычаги давления, что можно было предполагать, что российская молодежь на 100 % оказалась заложницей западной массовой культуры, но как видим, самоидентификация молодежи проходит сквозь призму критического осмысления, происходящих процессов и это вселяет оптимизм.

Ответ – «Затрудняюсь ответить» выбрали 20,5 % молодых людей, причем, только 19,0 % сельской молодежи затруднилась с ответом, в малых городах их оказалось 28,7 %. Казалось бы, российский «глубинка» находится невероятно далеко от оживленных каналов, по которым продвигается глобализации; но развитие информационных технологий и средств связи, превратила, как писал Даниэл Белл, весь мир в «глобальную деревню» где сельская молодежь чувствует себя как дома.

Следующий вопрос: «Как Вы относитесь к процессу глобализации?» призван выявить, что нравится, или не нравится молодым людям в современном сценарии глобализации. «Все правильно, более развитые государства должны вести за собой остальные» - ответ- 25,4 %. Как видим, эту позитивную оценку процесса глобализации разделяет почти четвертая часть опрошенных. Если, сравнить с предыдущим вопросом, где 43,4 % молодежи дали высокую оценку глобализации, можно сделать вывод, что 18,0 % молодых людей отвечая, что глобализация сегодня распространяет общечеловеческие ценности, скорее, выдают желаемое за действительное или не очень хорошо понимает смысл этого слова, причем самые ярые сторонники глобализации (27,4 %) это жители малых городов республики.

Большая часть молодежи (25,4 %) считает главной целью глобализации необходимость решать общие проблемы и учитывать интересы всех стран. Схожую позицию озвучивает ответ на другой вопрос, который выявляет отношение молодежи к ныне действующим механизмам глобализации: «Мне не нравится навязывание чужих стандартов, в глобализации должен быть диалог культур» (18,2 %), и снова более критичную позицию высказала молодежь Казани (24 %).

Хочется обратить внимание на два следующих ответа, которые выбрали в совокупности 31,1 % респондентов. Соответственно: 22,6 % - выбрали ответ пассивных антиглобалистов: «Мне не нравится глобализация, но я бессилен, что- либо изменить»; 8,5 % встали на позицию активных антиглобалистов: «Я против глобализации, считаю, что нас обольванивают и используют». Эта откровенно антиглобалистская позиция, на наш взгляд, происходит не из рациональной оценки или глубинного проникновения в суть процесса, скорее это свойственная молодежи рефлексия, на уровне инстинкта самосохранения, но она отражает общемировую тенденцию «превращения антиглобализма в глобальное явление».

Всего 3,3 % выбрали ответ «Никак», непопулярность данной позиции – лучшее доказательство того, что глобализация – закономерный процесс, продиктованный всей предыдущей историей человечества, который затронул все города и веси. Молодежь Татарстана продемонстрировала право на «справедливый глобальный мир» – как ответил один молодой человек в своем варианте ответа.

СЕКЦИЯ 7

**АКТУАЛЬНЫЕ ПРОБЛЕМЫ ЭКОНОМИКИ  
И ПРАВА В ДЕЯТЕЛЬНОСТИ  
ХОЗЯЙСТВУЮЩИХ СУБЪЕКТОВ**



## **ПРОБЛЕМЫ ВКЛЮЧЕНИЯ В ДОГОВОРЫ ОКАЗАНИЯ УСЛУГ ПОДВИЖНОЙ РАДИОТЕЛЕФОННОЙ СВЯЗИ УСЛОВИЙ, УЩЕМЛЯЮЩИХ ПРАВА ПОТРЕБИТЕЛЕЙ**

***Костина К.В.***

Научный руководитель: А.В. Михайлов, канд. юрид. наук, доцент  
(*Казанский (Приволжский) федеральный университет*)

России в настоящее время, как и во всем мире, наблюдается непрерывный рост потребительского спроса на услуги подвижной радиотелефонной связи («мобильной», «сотовой» связи) со стороны потребителей – граждан, использующий данные услуги для личных, семейных, домашних и иных нужд, не связанных с осуществлением предпринимательской деятельности. Однако правовое регулирование охраны потребителей данных услуг оставляет желать лучшего.

В соответствии со ст. 16 Закона РФ от 7.02.1992 г. № 2300-1 «О защите прав потребителей» (далее – Закон о ЗПП) ущемляющими признаются те условия договора, которые ущемляют права потребителя по сравнению с правилами, установленными законами или иными правовыми актами РФ в области защиты прав потребителей.

Проводя анализ судебной практики и заключенных договоров между операторами подвижной связи и абонентами (потребителями) данных услуг к таким часто встречающимся условиям можно отнести:

1) включение в договор условия об оказании одних услуг подвижной связи обязательным оказанием иных услуг связи;

На практике не редки случаи, когда в договор оператор включает оговорку, обуславливающую подключение дополнительных услуг за определенную плату (например, услугу «Замени гудок» или «Живой бананс»).

По нашему мнению, данное условие будет считаться нарушающим права потребителя услугами связи, только тогда, когда в условиях действия избранного тарифного плана отсутствует оговорка о возможности

отказа абонента от дополнительных платных услуг (например, выражение воли абонента на получение дополнительной платной услуги по средством ответа на короткое текстовое сообщение).

2) включение в договор условия, что рассмотрение споров производится в суде по месту нахождения оператора или его филиала, отделения, иного его обособленного подразделения, либо по месту заключения договора;

Данные условия препятствуют реализации потребителем права выбора суда представленного ст. 17 Закона о ЗПП и ч.7 ст. 29 Гражданского процессуального кодекса РФ, следовательно, включение данного условия в договор противоречит Закону о ЗПП и ущемляет права потребителя.

3) включение в договор условия, что в случае заключения нового договора, либо между абонентом и оператором заключено несколько договоров оператор вправе направить (зачесть) поступившее от абонента по одному из таких договоров (лицевых счетов) платежи на погашение образовавшейся задолженности абонента по другому договору (лицевому счету).

Действующим законодательством в области связи не предусмотрено право оператора подвижной связи таким образом зачесть поступившее от абонента платежи. Последствия, связанные с неисполнением условий договора абонентом, в том числе и условия об оплате услуг, предусмотрены п. 47 Правил оказания услуг подвижной связи (утв. Постановлением Правительства РФ от 25.05.2005 г. № 328 «Об утверждении Правил оказания услуг подвижной связи») (далее – Правила) и не содержат подобных мер, следовательно, правомерно сделать вывод, что включение указанных условий в договор, является условием, ущемляющим права абонента.

4) включение в договор условия, согласно которому при прекращении действия договора оператор возвращает неиспользованный остаток средств на счете абонента, после получения от последнего требования в письменной форме, в течение более длительного срока, чем срок который предусмотрен законодательством.

Из анализа ст. 31,32 Закона о ЗПП, ст. 45 ФЗ «О связи» и п.п. 45,55 Правил следует, что оператор связи обязан удовлетворить вышеуказанные требования абонента, в случае признания этих требований обоснованными, в десятидневный срок с даты предъявления соответствующего требования. Так, любое иное условие, увеличивающее этот срок явно является ущемляющим права абонента.

Таким образом, подводя итог исследованию, мы приходим к выводу, что договор, как эффективное средство охраны прав потребителей, может выступать только тогда, когда все содержащиеся в нем нормы детально проработаны с точки зрения действующего законодательства о

защите прав потребителей, а такое в свою очередь возможно, при усилении административного контроля за соблюдением формы и содержания типовых договоров, используемых операторами связи.

## МЕТОДЫ КОНКУРЕНЦИИ

*Солодухо М.Н.*

Научный руководитель: А.Ш. Хасанова, докт. экон. наук, профессор  
*(Казанский государственный технический университет  
им. А.Н. Туполева)*

Целью данного исследования является анализ основных методов конкуренции в современных рыночных условиях.

Понятие конкуренции является основным в экономической теории рыночных отношений. Конкуренция проявляется на всех уровнях капиталистической экономики, от микроуровня, например фирмы, до мировой экономической системы. Творцы социализма, осуждая некоторые формы конкуренции, пытались заложить ее и в социалистическую экономику, назвав «социалистическим соревнованием».

Экономический успех субъекта рыночной экономики, во-первых, зависит от того, насколько хорошо он изучил законы конкуренции, ее проявления и формы, и насколько он готов к конкурентной борьбе [1].

Конкуренцию в экономике делят по методам на ценовую и неценовую, что означает конкуренцию на базе цены и конкуренцию на основе качества, потребительской стоимости [2].

Ценовая конкуренция была тогда, когда товары предлагались на рынке по самым разным ценам. За счет снижения цены торговец выделял свой товар, привлекал внимание к нему и, в конце концов, завоевывал себе желаемую долю рынка. В случае монополизированных рынков цены теряют эластичность. Производители стараются обеспечить возрастание прибыли. Они пользуются тем, что рынки монополизированы, разделены между собой незначительным числом крупных фирм, захватившим ключевые позиции. Они пытаются удержать цены постоянными, чтобы, целенаправленно снижать себестоимость и расходы на маркетинг. На современном рынке борьба цен ведется не всегда в явной форме. Она возможна лишь до того момента, пока фирма не исчерпывает запасы снижения себестоимости товара.

В случае когда равновесие уже установлено, новая попытка снизить цену приводит к тому, что конкуренты реагируют точно так же. В этом

случае позиции фирм на рынке не изменяются, однако норма прибыли падает, финансовое состояние фирм в большинстве случаев ухудшается, что приводит к снижению инвестиций в обновление и расширение основных фондов. В результате спад производства усиливается, вместо планируемых побед и вытеснения конкурентов наступают неожиданные банкротства и разорения. Поэтому в наше время нередко наблюдается не снижение цен по мере развития НТП, а их повышение.

Ценовая конкуренция применяется в основном фирмами аутсайдерами в борьбе с монополиями, для соперничества с которыми у аутсайдеров нет сил и возможности в сфере неценовой конкуренции. Ценовые методы также используются для проникновения на рынки с новыми товарами. Монополии тоже пользуются этим, там где они не обладают абсолютным преимуществом и для укрепления позиций в случае неожиданного обострения проблемы сбыта. При прямой ценовой конкуренции фирмы не скрывая, информируют о снижении цен на имеющиеся на рынке и выпускаемые товары. В случае скрытой ценовой конкуренции фирмы вводят новый товар с существенно улучшенными потребительскими свойствами, при этом цена поднимается непропорционально мало.

Неценовая конкуренция отличается от ценовой тем, что выносит на первый план более высокую, чем у соперников, надежность, меньшую «цену потребления», более современный дизайн и т.д. К неценовым методам относят также предоставление большого комплекса услуг, таких как обучение персонала, зачет старого принятого товара в качестве первого взноса за новый, поставку оборудования уже не «под ключ», а на условиях «готовая продукция в руки». Также предотвращение загрязнения природы, сниженная металлоемкость, меньшее энергопотребление и другие аналогичные улучшенные потребительские свойства выступили в последнее время на ведущее место в перечне неценовых аргументов в пользу товара.

Одним из основных и действенных методов неценовой конкуренции всегда была реклама, сегодня ее роль возросла в разы. При помощи рекламы фирмы не только доносят до покупателей информацию о потребительных свойствах своих товаров, но и формируют доверие к своей ценовой, товарной, сбытовой политике. Стараются создать образ надежной, порядочной, честной фирмы той страны, на рынке которой предприниматель выступает во внешней торговле.

Есть ряд незаконных методов неценовой конкуренции, такие как промышленный шпионаж, переманивание специалистов, владеющих производственными секретами, выпуск товаров, внешне ничем не отличающихся от изделий-подлинников, но значительно худших по качеству, а поэтому обычно более дешевых. Наиболее активны фирмы – имитаторы



находящиеся в Турции, Швейцарии, Марокко, Гонконге, на Тайване, на Сингапуре, в Южной Корее, Японии, Мексике, Бразилии.

Методы конкурентной борьбы можно поделить на «добросовестные» и «не добросовестные».

Основными методами добросовестной конкуренции являются: повышение качества продукции, снижение цен, реклама, средства массовой информации, развитие допродажного и послепродажного обслуживания, маркетинговые исследования, создание новых товаров и услуг с использованием достижений НТП и т.д.

Основными методами недобросовестной конкуренции являются: подделка продукции конкурентов, экономический (промышленный шпионаж), подкуп и шантаж, махинации с деловой отчетностью, обман потребителей, валютные махинации, сокрытие дефектов и т.д.

Выводы: Конкуренция является необходимым и определяющим условием функционирования рыночной экономики. Она имеет свои плюсы и минусы. К положительным чертам можно отнести: минимум издержек, активизацию инновационного процесса, гибкое приспособление к спросу, высокое качество продукции, высокую производительность труда, возможность регулирования со стороны государства. К отрицательным последствиям - выигрыш одних и проигрыш других конкурентов, различие в условиях деятельности, что ведет к нечестным приемам, чрезмерная эксплуатация природных ресурсов и экологические нарушения.

#### ЛИТЕРАТУРА

1. *Хасанова А.Ш.* Конкурентные отношения и их трансформация в современных условиях: Диссер. докт. экон. наук: 08.00.01. – Казань, 1999. - 381 с.

2. *Макконнелл К.Р., Брю С.Л.* Экономикс: принципы, проблемы и политика. – М., 2000.

### **ДОГОВОР О СОКРАЩЕНИИ СТРАТЕГИЧЕСКИХ ВООРУЖЕНИЙ: ВЗГЛЯД СО СТОРОНЫ**

*Гусельникова А.*

Научный руководитель: В.И. Давлиева, канд. юрид. наук, доцент  
(*Казанский государственный технический университет  
им. А.Н. Туполева*)

8 апреля 2010 года в Праге был подписан договор о сокращении стратегических вооружений (СНВ-3) между Россией и США. Впоследствии

время достаточно часто обсуждается СНВ-3, чем вызывает огромный интерес к данной теме.

Договор СНВ-3 стал отнюдь не первым договором об ограничении стратегических ядерных сил. Первый договор о сокращении стратегических наступательных вооружений (СНВ-1) был подписан в июле 1991 представителями США и СССР. По этому договору США и СССР согласились сократить свои запасы ядерного оружия стратегического назначения приблизительно на 30 %. В мае 1992, после распада Советского Союза, США подписали Лиссабонский протокол с бывшими советскими союзными республиками, имевшими ядерное оружие (Россия, Украина, Белоруссия и Казахстан), по которому все стороны согласились соблюдать договор. В январе 1993 представители США и России подписали договор об СНВ-2. По этому договору все ядерное оружие должно быть выведено с территорий Украины, Белоруссии и Казахстана, а США и Россия должны сократить в течение семи лет свои ядерные арсеналы до 3500 боезарядов у каждой стороны. К сожалению, он не был ратифицирован Россией из-за развертывания Вашингтоном противоракетной системы в Центральной Европе.

И вот 5 февраля 2011 года произошел обмен ратификационными грамотами Договора об СНВ-3, что означало вступление договора в силу, а также начало первого этапа реализации этого документа. По данному соглашению оба государства берут на себя обязательство сократить число ядерных боеголовок в течение последующих семи лет с 2 200 до 1 550 более чем в два раза понизят предельный уровень для развернутых и неразвернутых стратегических носителей – до 800.

Также в Договоре четко прописаны условия, на которых ратифицируется документ, полномочия президента и правительства в процессе реализации соглашения. Особенно много внимания было уделено тому, что Россия может выйти из Договора, если США нарушат его условия, что приведет к угрозе национальной безопасности России. Еще одним плюсом соглашения является то, что в отличие от аналогичного между СССР и США, новый Договор позволяет России самостоятельно контролировать число вооружений. Правительство РФ должно каждый год составлять отчеты о ходе выполнения Договора и предоставлять их Федеральному Собранию.

К сожалению, не приходится говорить только о плюсах соглашения. По сути в Договоре должно приписываться дальнейшее взаимное разоружение США и России, но парламентарии США, в процессе ратифицирования СНВ-3, внесли в него множество поправок. Главной из них является то, что ликвидация ядерного оружия не мешает США создавать в

Европе новое ПРО, которое покрывает огромную территорию РФ. И это дает США огромное одностороннее преимущество. Ответом депутатов Госдумы на подобные действия было то, что они тоже внесли свои поправки, смысл которых заключается в том, что если американское ПРО будет угрожать России, то она имеет право выйти из СНВ-3.

На мой взгляд, Договор об СНВ-3 играет важную роль в сотрудничестве США и России. Он обеспечивает безопасность и отвечает национальным интересам, экономит финансовые ресурсы, которые необходимы для решения других, не менее острых задач. В то же время соглашение улучшает отношения между США и Россией. По своей сути новый договор об СНВ не решает вопрос разоружения, главной его задачей является уменьшения риска применения оружия массового поражения. При оптимальном выполнении условий Договор возможно и глобальное разоружение с привлечением в процесс других ядерных держав.

## **АВИАЦИОННАЯ ПРОМЫШЛЕННОСТЬ: ПРОБЛЕМЫ И ПОСЛЕДСТВИЯ ПРИ ВСТУПЛЕНИИ РОССИИ В ВТО**

*Никитина Е.А.*

Научный руководитель: А.В. Мингалимова, канд. экон. наук, доцент  
*(Казанский государственный технический университет  
им. А.Н. Туполева, филиал г. Чистополь)*

Состоянию и перспективам развития гражданской авиации в России традиционно придается большое значение. Несмотря на спад производства отечественной авиационной промышленности, существует объективная возможность вывода ее из кризиса и сохранения Россией статуса одного из ведущих мировых центров гражданского авиастроения. Однако, довольно высока вероятность и другого варианта развития событий, результатом которого станут окончательная деградация и развал российского авиапрома. Мощным новым фактором, способным заблокировать развитие, является присоединение РФ к ВТО, предлагающее принятие нашей страной на себя комплекса обязательств в областях, прямо затрагивающих авиационную промышленность.

Вопросы, связанные с производством и торговлей гражданской авиатехникой, регулируются в ВТО специальным Соглашением по торговле гражданской авиатехникой. Формально это соглашение носит добровольный характер и не предусматривает присоединение к нему в качестве неперемennого условия вступления стран в ВТО.

Участниками этого Соглашения в настоящее время являются практически все страны мира, производящие гражданскую авиатехнику. Все эти государства категорически требуют, чтобы новые члены ВТО, производящие авиационную технику, присоединялись к данному Соглашению в обязательном порядке. Данное Соглашение предусматривает ликвидацию импортных пошлин и иных таможенных платежей при ввозе в страну воздушных судов гражданского назначения, а также комплектующих и других компонентов. По соглашению с США Россия в течение четырех лет после вступления снизит таможенные пошлины на зарубежные широкофюзеляжные самолеты с 20 % до 7,5 %, пошлины на детали для гражданской авиации, включая двигатели, будут уменьшены в среднем с 20 % до 5 %. В результате, как говорится в прогнозе «Объединенного авиастроительного консорциума», российский рынок гражданской авиатехники будет в ближайшие годы занят западными производителями. Без активной государственной поддержки лизинга авиатехники, научно-исследовательских разработок, кредитования поставок организовать крупномасштабное серийное производство предприятия не смогут. Выполнение обязательств данного Соглашения приведет к стремительному вытеснению отечественных воздушных судов иностранными самолетами.

В случае подписания Соглашения России придется изменить механизм ценообразования гражданской авиатехники. Финансовая поддержка государства должна будет учитываться в цене самолетов, так же как и часть затрат, понесенных государством по военным авиастроительным программам, результаты которых использовались при производстве гражданских самолетов. Выполнение данного требования приведет к потере отечественной авиапромышленностью ее главного конкурентного преимущества – относительной дешевизны продукции. При этом усилится конкуренция на внутреннем рынке, в том числе на рынке комплектующих, запасных частей и ремонтных работ.

Для сохранения и развития авиапромышленности России должны быть приняты меры по организации кредитования производства новых, пользующихся спросом конкурентоспособных самолетов. Для этого нужны государственные гарантии и государственные закупки. Однако учитывая, что такие меры не соответствуют нормам ВТО, целесообразно договариваться о предоставлении переходного периода, в течение которого Россия смогла бы реализовать государственные программы поддержки данной отрасли.

Для России самым опасным требованием Соглашения, по мнению отраслевых экспертов, является распространение всех предусмотренных им условий на региональный и местный уровни. Многие меры поддержки

отечественных авиапроизводителей становятся запрещенными для реализации не только федеральному правительству, но и региональным и местным органам власти. Реализация этих требований будет иметь наиболее болезненные последствия в авиапромышленности Татарстана, где Правительство Республики реализует целый комплекс подпадающих под действие СТГА мер государственной поддержки в отношении региональных предприятий авиапромышленности и их авиастроительных программ. Поэтому с приближением даты присоединения РФ к ВТО в последние годы в Республике Татарстан активно проводится работа по адаптации экономики к эффективному функционированию в новых условиях. Одна из важнейших задач на этом пути - анализ возможных последствий присоединения к ВТО для авиации Республики.

Т.о., присоединение России к «необязательному» Соглашению едва ли даст какие-либо выгоды гражданской авиации и наверняка принесет множество с трудом разрешимых проблем. Поэтому подписание и принятие его обязательств крайне нежелательны для России.

## **СОВЕРШЕНСТВОВАНИЕ УПРАВЛЕНИЯ ПЕРСОНАЛОМ ПРОМЫШЛЕННЫХ ПРЕДПРИЯТИЙ**

*Штанько А.Н.*

Научный руководитель: Г.М. Аубакирова, докт. экон. наук,  
профессор  
(Международная бизнес-академия)

В настоящее время в РК взят курс на форсированное индустриально-инновационное развитие, определены приоритеты создания конкурентоспособных, в том числе, экспортоориентированных производств, реализуемых в отраслях экономики несырьевой направленности. В рамках повышения конкурентоспособности страны и выхода РК на траекторию устойчивого развития были созданы институциональные предпосылки для более активного участия государства в модернизации казахстанской экономики.

В рамках статьи представлены обобщающие выводы и предложения автора по совершенствованию управления персоналом предприятия. Анализ исследований в области мотивации проведен по градообразующим предприятиям РК. Основные выводы по результатам изучения действующей на предприятиях системы мотивации:

– современный рынок труда – это сложная система с возросшим числом участников, усложнившимися взаимосвязями, отсутствующими жесткими зависимостями, возросшим спросом на труд информационного типа и в сфере обслуживания; что не могло не отразиться на мотивации труда исследуемых предприятий;

– наблюдаются растущая потребность в работниках так называемых актуальных рыночных профессий; повышение спроса на высококвалифицированных работников традиционных профессий, способных производить конкурентоспособную продукцию;

– выявлена связь мотивации труда и информационно-коммуникативных процессов в причинно-следственных связях в цепи: «стимул - реакция на стимул - поведение», связующим звеном выступает информация и коммуникация;

– персонал обследованных предприятий, как правило, мотивируется всего двумя стимулами: индивидуальным продвижением на предприятии в самых разных вариантах и взаимным сравнением с другими сотрудниками;

– мотивационные факторы, влияющие на положительное отношение персонала к работе: на первом месте по значимости является «хороший руководитель», затем - «работа, которую можно делать хорошо и преуспевать в этом» и «интересная работа». Самый незначимый мотивационный фактор - престижность работы;

– существующие системы мотивации не всегда позволяют добиться максимальной индивидуализации мотивационных программ, т.е. зачастую работник не понимает, что требует от него предприятие;

– системы мотивации сложно изменить, они настроены на стабильность и развитие, что во время кризиса не является преимуществом, ведь системы должны быть максимально адаптивными к возникающим на рынке изменениям;

– основной причиной, по которой работники исследованных предприятий могли бы сменить место работы, является более высокая ставка заработной платы на новом месте; доминирующими факторами смены места работы являются лучшее социальное обеспечение (18,24 %), хорошие условия и организация труда (12,3 %), более интересная работа по специальности (11,1 %), позитивные социально-психологические отношения в коллективе (10,5 %);

– обследованный персонал пока не обладает достаточной мотивацией, располагающей к инициативе, творческому росту, низок показатель индекса удовлетворенности разнообразием работы - 0,02 и необходимостью решения новых задач - 0,16, что на наш взгляд, объясняется подчас спецификой труда работников;

– для вторичной статистической обработки результатов исследования использовался метод ранговой корреляции Спирмена: коэффициенты корреляции между факторами по коэффициенту Спирмена незначительны, наиболее высокий показатель корреляции всего 0,4. Корреляция удовлетворенности работой и размера заработка 0,415; разнообразия работы 0,275; необходимости решения новых задач 0,305; уровня организации труда 0,428; отношения с непосредственным руководителем 0,460; технической оснащенности 0,371. Это означает, что факторы практически не перекрывают друг друга;

– наблюдается взаимосвязь между удовлетворенностью режимом работы, соответствием работы личным способностям, отношениями с коллегами, возможностью видеть результаты труда.

Таким образом, по результатам исследования трудовой мотивации работников предприятий можно сделать вывод о том, что разные оценки организации труда административно-управленческим и производственным персоналами показывает низкий уровень коммуникационных связей, а также различное восприятие ими общих ценностей, несовпадение их индивидуальных целей с целями предприятия. Заметим, что неудовлетворенность производственного персонала организацией труда может стать сильным демотивирующим фактором, основной причиной его нелояльного отношения к руководству и даже деструктивного поведения работников.

## **УПРАВЛЕНИЕ СТРАХОВЫМ ПОРТФЕЛЕМ ООО «РОСГОССТРАХ»**

***Яшина А.С.***

Научный руководитель: И.В. Захарова, канд. пед. наук, доцент  
(*Ульяновский государственный технический университет*)

Страховой рынок России переживает существенные количественные и качественные изменения, связанные с сокращением субъектов страхового рынка, увеличением ассортимента услуг и колебаниями финансовой устойчивости и платежеспособности отечественных страховщиков.

Значительное влияние на обеспечение финансовой устойчивости страховщика в условиях рынка оказывает состояние страхового портфеля в части его состава и динамики.

Согласно определению Н.М. Яшиной, «страховой портфель – это стоимость страховых рисков, принятых на страхование с набором определенных финансовых инструментов, обеспечивающих финансовую устойчи-

чивость страховой организации на принципах эквивалентности, сбалансированности и эффективности».

Цель работы: анализ имеющегося страхового портфеля ООО «Росгосстрах», определения его типа и формирование оптимального страхового портфеля.

Задачи:

- проанализировать имеющийся страховой портфель;
- внести изменения с целью увеличения доли рынка по отдельным видам страхования;
- улучшить финансовые показатели, за счет увеличения доли рынка по наиболее перспективным видам страхования.

Методы анализа, которые использовались при написании работы:

- ABC – анализ (анализа строится на основании принципа Парето: «за большинство возможных результатов отвечает относительно небольшое число причин»);
- анализ по адаптивной матрице BCG (является классическим универсальным инструментом для анализа ассортиментного портфеля организации);
- анализ по методу Дибба-Симкина (в результате данного анализа получаем классификацию товаров, позволяющую определить основные направления развития отдельных товарных групп, выявить приоритетные позиции ассортимента, оценить эффективность структуры ассортимента и пути ее оптимизации).

После проведенных изучения проблемы выявлен тип страхового портфеля ООО «Росгосстрах». Страховая компания придерживается политики традиционного классического портфеля, так как предоставляются традиционные виды услуг в области личного, имущественного страхования и страхования ответственности, но так же нужно отметить, что в компании просматриваются элементы комбинированного портфеля, это проявляется в поиски новых направлений на рынке страхования, что в свою очередь приводит к увеличению сборов страховых премий.

По моему мнению, страховой портфель должен быть диверсифицирован прежде всего в части структурного распределения ответственности страховщика по своим обязательствам перед страхователями. Однако доля совокупной страховой суммы каждого вида страхования должна определяться индивидуально каждым страховщиком на основе динамического анализа убыточности ряда отчетных периодов. Если показатель убыточности одного вида страховых услуг возрастает и увеличивается доля ответственности в страховом портфеле, то необходимо разработать стратегию привлечения дополнительного дохода путем продвижения другого,



менее убыточного вида страхования, или изменить тарифные ставки и усовершенствовать перестраховочную политику.

При структурировании страхового портфеля было выявлено, что портфель ООО «Росгосстрах» сбалансированный, т. е. число страховых договоров по одному виду страхования пропорционально доле полученных по ним премий, и пропорционально доле соответствующей страховой суммы.

Можно сделать вывод: формирование оптимального страхового портфеля это способ обеспечения финансовой устойчивости и необходимое условие существования в условиях рынка страховой компании.

## **РАСЧЕТ НЕТТО-ПРЕМИИ ДЛЯ СТРАХОВАНИЯ РИСКА ПРИ ИНВЕСТИРОВАНИИ В ПОРТФЕЛЬ ЦЕННЫХ БУМАГ**

*Данилова А.А.*

Научный руководитель: Е.П. Ростова, канд. экон. наук, доцент  
(*Самарский государственный аэрокосмический университет им. академика С.П. Королёва*)

Главная цель работы – оценить риск и доходность портфеля ценных бумаг (ЦБ), путем формирования портфеля с максимальной доходностью.

Планируемый уровень доходности достигается путем диверсификации портфеля, т.е. распределения средств инвестора между различными активами; тщательного подбора финансовых инструментов; страхования и хеджирования, а также с помощью прогнозирования стоимости акций, входящих в портфель.

Для формирования портфеля ЦБ были проанализированы ряды динамики цен акций компаний «Волгателеком», «Сбербанк», «Уралкалий» в отдельности. Выборка состоит из 250 единиц и включает период с февраля 2010 года по февраль 2011 года. В структуре временного ряда динамики цен выделены такие компоненты, как трендовая и колебательная, а также произведено сглаживание временных рядов для устранения высокочастотных колебаний.

На основе данных моделей был сделан прогноз на месяц вперед и оценены точность модели и точность прогноза. Полученные коэффициент детерминации R2 и MAPE-оценка говорят о высокой степени точности модели и прогнозируемых с ее помощью значений. С помощью инструмента Microsoft Excel «Поиск решения» были определены доли акций в портфеле (обязательным условием являлось наличие всех акций в порт-

феле) для каждого дня прогнозируемого периода. Соответственно, на основе найденных оптимальных долей в портфеле для каждого периода была найдена доходность портфеля. В нашем случае максимальная доходность портфеля составляет 41,7 % для 273 периода, т.е. середины марта 2011 года. Доли акций к этому моменту времени должны составлять:

$$x_{\text{Волгателеком}} = 0,1; \quad x_{\text{Сбербанк}} = 0,8; \quad x_{\text{Уралкалий}} = 0,1.$$

В данной работе была смоделирована ситуация, в которой держатель портфеля ценных бумаг для достижения планируемого уровня доходности пользуется не только диверсификацией портфеля, но и страхованием. В качестве убытка принят размер недополученной прибыли, т.е. разницу между максимальным значением доходности данного портфеля в прогнозируемом периоде и реальным значением доходности для каждого из периодов. Таким образом, тарифная ставка в данном случае составит 37,63 %.

В данной работе решена задача формирования портфеля на основе его диверсификации, и формирования математической модели динамики цен для каждой акции, входящей в портфель.

С помощью инструмента страхования определена тарифная ставка для покрытия возможных убытков в случае недополучения прибыли держателем портфеля. Таким образом, надежность данного портфеля ценных бумаг обеспечивается не только диверсификацией портфеля, но и страхованием.

Особенность решенной задачи формирования портфеля состоит в определении периода, позволяющего максимизировать доходность портфеля, что позволяет определить наиболее оптимальную срок действия портфеля, а, следовательно, стратегию поведения держателя портфеля.

## **РАЗРАБОТКА МОДЕЛИ ФОРМИРОВАНИЯ СТРАХОВОГО ПОРТФЕЛЯ И РАСЧЕТА ТАРИФНОЙ СТАВКИ**

*Апарина А.А.*

Научный руководитель: Е.П. Ростова, канд. экон. наук, доцент  
(Самарский государственный аэрокосмический университет  
им. академика С.П. Королева)

Для анализа финансовой устойчивости предприятия была выбрана страховая компания «Оранта». Первоначальная оценка финансовой устойчивости компании были проведена с помощью двух показателей: убыточность страховой суммы  $Y = W / S$  ( $W$  – сумма страхового возмещения,

$S$  – общая страховая сумма) и тяжесть риска  $T_r = \frac{nS_m}{mS}$  ( $S_m$  – страховая

сумма по пострадавшим объектам страхования,  $m$  – количество пострадавших объектов,  $n$  – количество застрахованных объектов). На основе полученных результатов финансовых показателей компания «Оранта» имеет не стабильное финансовое положение, так как в последний год страховые выплаты фирмы превышают суммы страховых взносов.

Финансовую устойчивость страховой организации можно определить через коэффициент финансового потенциала:  $K_{ф.п.} = \frac{CK + CP}{СП_n}$ . Рас-

считав данное значение, можно сделать вывод о том, что финансовая устойчивость страховой компании не стабильна.

На основе полученных данных мы можем получить значение следующих коэффициентов: текущей ликвидности ТЛ = (А1 + А2) / (П1 + П2) и перспективной ликвидности ПЛ = А3/П3.

Значение текущей ликвидности с каждым периодом становится намного меньше значения предыдущего, что говорит о том, что данное предприятие не приносит прибыли и является убыточным.

С целью повышения устойчивости страховой компании и снижения показателя убыточности была разработана модель, позволяющая сформировать портфель страховщика. В качестве целевых функций приняли:

$$\sum x_i \cdot \text{убыточность } i \rightarrow \min \text{ и } \sum x_i \cdot \text{финансовая устойчивость } i \rightarrow \min.$$

Здесь значение убыточности и финансовой устойчивости для каждого  $i$ -го вида страхования являются прогнозными. Точность моделей, описывающих изменения данных показателей (R2 более 0,72) и точность прогноза (МАРЕ-оценка менее 9,5 %) позволяют использовать полученные модели для расчетов.

При помощи встроенной функции Excel «Поиск решения» определим значение доли каждого вида рассмотренного. В результате мы получили портфель страховщика, который позволяет стабилизировать финансовое положение и добиться безубыточности данной компании.

На основе полученного портфеля можно сформировать новые тарифные ставки для каждого вида страхования данной компании:

$$T_0 = \frac{T_n \cdot 100}{100 - f}, \text{ где } T_n \text{ – нетто-ставка, } f \text{ – доля нагрузки в общей тарифной}$$

ставке. Значение нетто-ставки можно получить по следующей формуле  $T_n = T_0 + T_p$  ( $T_0$  – рисковая премия,  $T_p$  – рисковая надбавка), где  $T_0 = Y$ ,  $T_p = \sigma$ , ( $\sigma$  – среднеквадратическое отклонение  $Y$ ,  $t$  – коэффициент, зависящий от гарантийной безопасности компании).

Таким образом, на основе модели формирования портфеля были получены новые структуры портфеля страховщика за несколько периодов, позволяющие повысить устойчивость страховой компании на рынке. Проведенные далее расчеты показали величину ставок по каждому виду страхования, сформированных на основе результатов показателей финансовой устойчивости и убыточности данной компании. Полученные ставки позволяют непосредственным образом влиять на формирование портфеля.

## **РОЛЬ СОЦИАЛЬНОГО МАРКЕТИНГА НА РЫНКЕ ОБРАЗОВАТЕЛЬНЫХ УСЛУГ**

*Тагирова Р.И.*

Научный руководитель: Р.Т. Базаров, ассистент  
*(Зеленодольский институт машиностроения и информационных технологий (филиал) Казанского государственного технического университета им. А.Н. Туполева)*

Изменение роли высшего образования в современном мире усиливает конкуренцию на рынке образовательных услуг, направляя усилия многих российских вузов на выработку новых организационных схем и экономических механизмов. Для управления взаимоотношениями с реальным бизнесом многие вузы организуют различные коммерческие предприятия. При этом маркетинг должен быть ориентирован на привлечение наиболее подготовленных студентов на программы вузов.

Конкуренция на рынке образования и стремление правительств многих стран повысить эффективность вложений в образование привели к разработке различных схем контроля качества образования и в связи с этим к позиционированию студента как клиента. Вузы оценивают и ранжируют в зависимости от того, насколько успешно они удовлетворяют меняющиеся и постоянно усложняющиеся запросы и потребности студентов.

Ориентация маркетинга не на получение прибыли, а на решение ряда социальных проблем определенных групп потребителей, нуждающихся в поддержке государства и определенных общественных организаций, выделяет его в отдельное направление маркетинговой деятельности – социальный маркетинг. Образование является одной из сфер применения социального маркетинга. При этом недостаточно просто обучать молодежь по выбранной ими профессии или специальности. Нерегулируемый процесс подготовки кадров дает в долгосрочном плане отрицательные результаты.

Об этом свидетельствует практика последних 10–15 лет развития российского профессионального образования. Это выражается в перепроизводстве специалистов таких профессий, как юристы, бухгалтера, менеджеры и т.д. при явной нехватке инженеров и рабочих.

В результате государственные средства на обучение расходуются неэффективно, общество не получает необходимые кадры рабочих и специалистов, а выпускники либо не могут устроиться по специальности, либо вынуждены перепрофилироваться и работать не по специальности.

Следовательно, целью социального маркетинга в области образования должно быть прогнозирование перспективных потребностей в кадрах для машиностроительной и судостроительной отраслей, а также для регионов и других территориальных подразделений. Такой прогноз необходим для целенаправленного управления процессом подготовки кадров, для разработки технологии этого управленческого процесса.

## **МАРКЕТИНГОВАЯ ЛОГИСТИКА ТОРГОВОЙ ОРГАНИЗАЦИИ – ИНСТРУМЕНТ ПРЕОДОЛЕНИЯ КРИЗИСНЫХ ТЕНДЕНЦИЙ**

*Артемьева Ю.Н.*

Научный руководитель: И.В. Захарова, канд. пед. наук, доцент  
(*Ульяновский государственный технический университет*)

В ситуации финансового кризиса усилилась изменчивость и непредсказуемость рынка. В таких условиях для коммерческого успеха важно быстрее вывести на рынок новые товары и услуги, удовлетворить потребительский спрос в самые короткие сроки. Маркетинговая логистика позволяет оптимизировать процессы, с помощью которых удовлетворяется спрос. Ее основу составляют принципы «3R»: оперативность (responsiveness), надежность (reliability) и взаимоотношения (relationships).

В 2010-2011гг. была разработана программа совершенствования маркетинговой логистики в торговой компании «СИ-МАРКЕТ», работающей на рынке строительных и отделочных материалов г.Ульяновска и началось ее внедрение. Целью было – оптимизировать деятельность компании в соответствии с принципами маркетинговой логистики. Изучены показатели финансово-хозяйственной деятельности организации, внешняя и внутренняя среды компании, отраслевые показатели тенденции экономики Ульяновской области последних лет. В результате были выявлены следующие проблемы:

– в компании отсутствовала система анализа товарного ассортимента;

– при разработке текущих планов не учитывалась рыночная ситуация;

– не рационально расположены складские помещения;

– не достаточная сеть каналов распределения.

Основные мероприятия новой логистической программы:

1) проводить ежемесячный мониторинг продаж, цен, конкурентов, рыночных показателей, влияющих на организацию;

2) исходя из географических и социально-экономических особенностей г. Ульяновска, открыть новый склад в Заволжском районе города;

3) расширить сети каналов распределения: открыть 3 магазина «СИ-МАРКЕТ» в 20011-2013 гг. в г. Ульяновске;

4) создать новый канал распределения – Интернет-магазин.

Программа совершенствования маркетинговой логистики позволит компании выйти на новый уровень конкурентоспособности. В частности, ее результатом будет рост розничных продаж на 15 % в течение 2011 г., ежегодный экономический эффект от разработки и внедрения Интернет-магазина 846 тыс. руб., экономия от рационализации торгово-закупочной деятельности компании составит от 12 до 20 %. Так маркетинговая логистика оптимизирует развитие торговой организации.

## **ИЗУЧЕНИЕ ФАКТОРОВ ВЛИЯЮЩИХ НА СПИСОЧНУЮ ЧИСЛЕННОСТЬ РАБОТНИКОВ ОРГАНИЗАЦИЙ РТ**

*Мушаранова А.З.*

Научный руководитель: А.В. Михалицын, канд. техн. наук, доцент  
(*Институт экономики, управления и права*)

Проблемы занятости и безработицы являются наиболее актуальными проблемами современной российской экономики. В 2010-11 годах ситуация на рынке труда будет оставаться сложной. Посткризисное восстановление экономики в последующие периоды не приведет к возникновению статус-кво на рынке труда. В таких условиях целесообразна ускоренная реализация инициатив, направленная на повышение качества кадрового потенциала, а именно масштабные обучающие программы по адаптации работников бюджетной сферы к рыночным условиям. Меры по стимулированию предпринимательской и инновационной активности в среде населения также приобретают особую актуальность.

В качестве исходных данных для представленной работы использовались официально-статистические материалы Республики Татарстан из статистического ежегодника [1].

Данная работа посвящена исследованию совместного влияния факторов на среднесписочную численность работников организаций Республики Татарстан. После проведения исследований и выведения корреляционных зависимостей, наиболее существенными факторами, влияющими на среднесписочную численность работников организаций РТ, явились: количество учащихся высших и средних учебных заведений и численности безработных.

На данном этапе исследований определяли коэффициент детерминации и величину совокупного коэффициента корреляции, который изменяется в пределах от 0 до 1 и численно не может быть меньше, чем любой из образующих его парных коэффициентов корреляции. Чем ближе он к единице, тем меньше роль неучтенных в модели факторов и тем более оснований считать, что параметры регрессионной модели отражают степень эффективности включенных в нее факторов. Так как у нас коэффициент детерминации равен 0,979928, то коэффициент множественной (совокупной) корреляции равен  $R = 0,9899$ , следовательно, включенный фактор отражает степень эффективности параметров регрессионной модели.

На следующем этапе исследований определялась регрессионная модель в виде:

$$y = a_0 + a_1x_1 + a_2x_2,$$

где  $a_0$ ,  $a_1$ ,  $a_2$  – параметры уравнения регрессии, которые необходимо определить по исходным данным и от которых зависит адекватность уравнения регрессии, что в свою очередь определяет представительность прогнозируемой численности работников;

$x_1$  – численность студентов в средних специальных и в высших учебных заведениях;

$x_2$  – общая численность безработных;

$y$  – среднесписочная численность работников организаций.

Модель, полученная в результате проведенных исследований, позволяет прогнозировать списочную численность работников организаций РТ в зависимости от изменения численности студентов в средних специальных и в высших учебных заведениях и общей численности безработных.

#### ЛИТЕРАТУРА

1. Основные показатели социальной сферы РТ // <http://www.tatstat.ru/digital/region13/default.aspx>.

## ЗАЧЕМ РОССИИ СКОЛКОВО?

*Белогурова С.С.*

Научный руководитель: Н.В. Кашина, канд. экон. наук, доцент  
(*Казанский государственный технический университет  
им. А.Н. Туполева*)

В феврале 2010 года президент РФ Дмитрий Медведев заявил о планах создания в России ультрасовременного научно-технологического комплекса по разработке и коммерциализации новых технологий. Новый инновационный центр в подмосковном Сколково должен стать российским аналогом Силиконовой долины, своеобразным прообразом города будущего, который станет крупнейшим испытательным полигоном новой экономической политики. Так что же такое «Сколково»? Зачем России инноград?

Инновационный центр «Сколково» (Кремниевая долина в Сколково, Силиконовая долина в Сколково) – планируемый к созданию близ Москвы ультрасовременный научно-технологический комплекс по разработке и коммерциализации новых технологий.

С того момента, как законопроект об иннограде был внесен президентом в Госдуму, не прошло и года. А «Сколково» уже функционирует. Его пока нет физически, но закон позволяет ему работать в виртуальном режиме. Это значит, что компании могут выдвигаться на соискание статуса участника сколковского проекта и получать гранты на реализацию своих идей.

Главная задача инновационного центра «Сколково» – поддержать инноваторов и запустить процесс реализации их идей на рынке. Вторая задача Сколково – запустить такой сетевой эффект между университетами, между бизнесом и между предпринимателями, который мог бы раскрыть возможности потенциала России для внутреннего и внешнего рынка.

Основным документом, создающим основы деятельности российской Силиконовой долины, станет закон «Об инновационном центре "Сколково"». В документе говорится, что Сколково будет представлять собой «специально отведенную территорию», на которой будут создаваться «особые условия для осуществления исследований и разработок» по пяти приоритетным направлениям. Так, в иннограде будут развивать наработки в сферах энергоэффективности и энергосбережения, ядерных, космических и медицинских технологий, стратегических компьютерных технологий и программного обеспечения.

Под особыми условиями работы в документе понимаются «передовые решения в сфере градостроительной деятельности, специальные пра-



вила взаимодействия между лицами, находящимися на территории центра, и набор предпочтений, предоставляемых организациям, осуществляющим исследовательскую деятельность».

На территории самого иннограда будут работать свои подразделения органов государственной власти, «осуществляющих полномочия в сферах внутренних дел, миграции, налогового контроля, таможенного дела, предупреждения и тушения пожаров, защиты территорий и населения от чрезвычайных ситуаций, защиты прав потребителей и благополучия человека, интеллектуальной собственности, патентов и товарных знаков».

Организационно-хозяйственную деятельность на сколковской земле будет осуществлять управляющая компания. В ее полномочия будет входить утверждение и контроль над соблюдением правил взаимодействия между участниками проекта и принятие решения о включении фирмы в состав резидентов иннограда.

Сегодня, модернизация российской экономики является первоочередной и общей задачей. Стоит отметить, что на пути решения ее Сколково вызывает большие надежды не только у правительства, но и у представителей бизнеса.

Инновационный центр «Сколково» станет для России своеобразным тестом на международную интеграцию, как в области исследований, так и в сфере коммерциализации их результатов. Он станет своеобразной площадкой для разработки и внедрения инноваций.

## **НЕКОТОРЫЕ ОСОБЕННОСТИ РАЗВИТИЯ БЕЗРАБОТИЦЫ В РОССИЙСКОЙ МОЛОДЕЖНОЙ СРЕДЕ**

***Базаров Р.Т.***

Научный руководитель: А.А. Свирина, канд. экон. наук, доцент  
*(Зеленодольский институт машиностроения и информационных технологий (филиал) Казанского государственного технического университета им. А.Н. Туполева)*

В России безработными считаются трудоспособные граждане, не имеющие работы и заработка, зарегистрированные в органах службы занятости в целях поиска подходящей работы и готовые приступить к ней. Структура безработицы по ее причинам включает четыре основные категории рабочей силы: потерявшие работу в результате увольнения; добровольно оставившие работу; пришедшие на рынок труда после перерыва;

впервые пришедшие на рынок труда. Соотношение этих категорий зависит, прежде всего, от фазы экономического цикла.

Оценить действительные масштабы безработицы довольно трудно. Наряду с зарегистрированной существует скрытая безработица (вынужденные отпуска и неполная рабочая неделя). В то же время велика скрытая, официально не фиксируемая «теневая» занятость по найму и индивидуальная трудовая деятельность. Невозможность ее учета создает искаженное представление об уменьшении занятости. На конец 2009 года государственной службой занятости зарегистрировано 2,8 млн граждан в России, нуждающихся в трудоустройстве, из них 2,5 млн человек имеют статус безработных и около 2,0 млн человек получают соответствующие пособия.

Значительные контингенты экономически активного населения самостоятельно ищут работу. По данным выборочных обследований Госкомстата России, таких людей примерно в 2 раза больше, и общая численность лиц, нуждающихся в трудоустройстве, составляет сейчас примерно 5,5 млн человек (8 % экономически активного населения).

Еще более напряженной складывается ситуация на российском молодежном рынке труда, она характеризуется тенденциями к ухудшению в последние годы. Растут масштабы регистрируемой и скрытой безработицы среди молодежи, также увеличивается ее продолжительность. В условиях социалистической экономики вопрос трудоустройства выпускников вузов стоял менее остро. Государственная система распределения неплохо решала проблемы трудоустройства и социальной защиты молодых специалистов: выпускник высшего и средне специального учебного заведения обеспечивался «работой в соответствии с полученной специальностью и квалификацией». В результате количество молодых специалистов и профиль их подготовки соответствовал требованиям экономики страны на данный период. Сейчас молодыми специалистами принято считать трудоспособную молодежь в возрасте 23-27 лет, получившую высшее образование и подготовленную в профессиональном плане к интеллектуальной деятельности.

Самое главное, что отличает молодого специалиста - это необходимость подкрепления полученных во время учебы знаний практическим опытом. Недостаток практической деятельности, нет резервных накопленных, остро стоит вопрос жилья! Самая главная проблема - стойкое нежелание работодателя набирать сотрудников без опыта работы. Только за период с 2000 по 2004 годы доля трудоустроенных выпускников вузов упала с 53 % до 33 %. Из числа трудоустроенных выпускников только 64 % находят работу по полученной специальности.

В заключение следует подчеркнуть, что рост благосостояния России в XXI веке будет происходить за счет труда нынешних молодых специалистов, а повысить эффективность этого труда, можно только объединив усилия самого выпускника, вуза, работодателя и государства в целом. Ведь в этом и есть все ключи к повышению уровня благосостояния молодых специалистов. До сих пор во многих городах работодатели боятся брать молодых специалистов без опыта работы. И еще, я хочу подчеркнуть, что одним из способов заинтересованности работодателей в выпускниках будет более высоким, если они будут на протяжении все учебного процесса сопровождать практическую деятельность выпускников, начиная уже после первого курса. Таким образом, и у молодых специалистов повысится интерес к изучению и приобретению навыков и умений по своей выбранной специальности.

## **ПРОБЛЕМЫ ФИНАНСИРОВАНИЯ ДОШКОЛЬНЫХ АВТОНОМНЫХ ОБРАЗОВАТЕЛЬНЫХ УЧРЕЖДЕНИЙ**

*Ахметзянова Р.Р.*

Научный руководитель: Л.И. Фатыхова, канд. экон. наук, доцент  
(Казанский государственный технический университет  
им. А.Н. Туполева)

В последние годы в Российской Федерации принято значительное число новых законодательных актов и внесены изменения в действующие законы, в частности, федеральный закон «Об автономных учреждениях».

Предполагается, что в области образования данные законы позволят автономным учреждениям использовать более гибкие формы финансово-хозяйственной деятельности, изменять способы управления имуществом, приобретенным за счет собственных средств, и, соответственно, приобретать расширенные права в отношении такого имущества, что подтверждает актуальность темы нашего исследования.

Целью исследования является изучение и анализ новых форм финансирования в области дошкольного образования, их преимуществ и недостатков.

Метод проведенного исследования: изучение и анализ российской нормативно-законодательной базы в сфере образования, выявление проблем, анализ нововведений и перспектив увеличения финансирования автономных дошкольных образовательных учреждений.

На первый взгляд принятое законодательство открывает значительные возможности для экономической самостоятельности дошкольных образовательных учреждений. В то же время образовательное учреждение, получая право на предпринимательскую деятельность, не утрачивает своего специального статуса, поскольку эта деятельность имеет определенные ограничения.

Выводы, полученные в результате исследования:

1. Учредитель автономного учреждения финансирует:

- выполнение государственного задания по нормативу;
- расходы на содержание недвижимого имущества и особо ценного движимого имущества, закрепленных за автономными учреждениями учредителем или приобретенных ими за счет средств, выделенных ему учредителем на приобретение такого имущества;

- расходы по уплате налогов, в качестве объекта налогообложения по которым признается недвижимое и особо ценное имущество, закрепленное (приобретенное) за автономным учреждением, в том числе земельные участки;

- расходы на развитие автономного учреждения в рамках программ, утвержденных в установленном порядке.

2. Источниками финансирования автономного учреждения являются:

- соответствующий бюджет или бюджет государственного внебюджетного фонда;

- иные не запрещенные федеральными законами источники;

- самостоятельная хозяйственная деятельность.

3. Учредитель выделяет финансирование автономному учреждению в виде субвенций и субсидий через расчетные счета, открытые в кредитных организациях.

4. Опыт перехода в автономное учреждение детского сада № 156 г.Казани показал преимущества и недостатки такого перехода, например, имеются свои внебюджетные средства, которыми детсад распоряжается самостоятельно, штатное расписание утверждается заведующей МАДОУ, опираясь на устав, до перехода в автономию оно утверждалось в РОНО, отсутствует централизованность между детсадами, каждое автономное учреждение имеет бухгалтерию, самостоятельно рассчитывает заработную плату, уплачивает налоги, по родительской плате за содержание детей в начале года составляется смета.

Как показывает практика, если речь идет о дошкольных и школьных образовательных учреждениях, то объем доходов, приносимых предпринимательской деятельностью и деятельностью от оказания платных дополнительных образовательных услуг весьма невелик. В результате

экономическая самостоятельность и активность на рынке образовательных услуг дошкольных и школьных образовательных учреждений весьма невысоки и не способствуют привлечению в сферу образования дополнительных к бюджетным затратам средств, что в конечном счете отрицательно влияет на качество образования.

## **ПРОБЛЕМЫ ТАМОЖЕННОГО РЕГУЛИРОВАНИЯ ВНЕШНЕЭКОНОМИЧЕСКОЙ ДЕЯТЕЛЬНОСТИ В РОССИЙСКОЙ ФЕДЕРАЦИИ**

*Гимаева Э.Х.*

Научный руководитель: Л.И. Фатыхова, канд. экон. наук, доцент  
*(Казанский государственный технический университет  
им. А.Н. Туполева)*

Актуальность исследования: Актуальность темы рассматривания велика для экономики России, поскольку новый федеральный закон в сфере таможенного регулирования – еще один шаг в создании единого Таможенного союза (Россия, Белоруссия, Казахстан), формирование которого предусматривает создание единой таможенной территории, в пределах которой не применяются таможенные пошлины и ограничения экономического характера, за исключением специальных защитных, антидемпинговых и компенсационных мер.

Анализ действующего законодательства в сфере таможенного регулирования выявил современные тенденции развития таможенного дела и существующие проблемы: высокий административный барьер; высокие требования по количеству документов, возможность в любой момент потребовать дополнительно какой-либо документ; определение сроков совершения таможенными органами тех или иных действий; некоторая размытость полномочий таможенных органов при таможенных операциях и др.

В декабре 2010 года в Российской Федерации принят новый закон о таможенном регулировании, который частично вступил в силу с 1 июля 2010 и с 1 января 2011 года, введение в действие закона в полном объеме предусмотрено с 1 января 2012 года.

Закон содержит максимальное количество норм прямого действия и дополняет действующее законодательство.

Метод проведенного исследования: изучение российской нормативно – законодательной базы в сфере таможенного регулирования в РФ и СНГ, ее анализ, в том числе федерального закона от 27.11.2010 № 311-ФЗ «О таможенном регулировании в Российской Федерации», выявление

проблем, анализ нововведений и перспектив влияния вновь принятого закона на внешнеэкономическую деятельность (ВЭД) предприятий.

Выводы, полученные в результате исследования:

– большинство нововведений, вносимых в таможенное законодательство направлено именно на упрощение и ускорение таможенных операций при условии не допущения снижения эффективности таможенного контроля. Для участников ВЭД, с нашей точки зрения, эти упрощения выражаются, прежде всего, в создании механизма упрощения прохождения таможенных формальностей;

– предусматривается организация таможенной инфраструктуры, какие категории товаров таможня вправе оформлять, при этом решение этих вопросов останется за таможенной службой, но порядок установит правительство;

– определены случаи, когда таможенные органы могут требовать предоставления отдельных документов при таможенном оформлении и назначить место доставки товара иное, чем указано в транспортных документах;

– введены критерии и оценки деятельности таможенных органов.

Первым критерием поставлена скорость совершения таможенных операций, сокращение издержек заинтересованных при совершении таможенных операций. Второй критерий - своевременность и полнота поступлений таможенных платежей. Третий - эффективность противодействия преступлениям и административным правонарушениям. Это базовые критерии, на основании которых правительство определит систему конкретных показателей для оценки деятельности таможенных органов.

– максимально полное урегулирование взаимоотношений участников ВЭД, декларантов с таможней;

– максимальное сокращение количества подзаконных актов, которые регулируют именно отношение и взаимные права и обязанности представителей таможенного органа и участников ВЭД.

## **ЗАРАБОТНАЯ ПЛАТА В РОССИИ**

*Гурьянова М.С.*

Научный руководитель: Н.В. Кашина, канд. экон. наук, доцент

*(Казанский государственный технический университет*

*им. А.Н. Туполева)*

Экономические реформы в России, связанные с переводом всех экономических отношений от административно-командной системы на

рыночные рельсы, изменили содержание и значение категории заработная плата. В период социализма зарплата определялась как часть национального дохода, которая распределяется по количеству и качеству труда, затраченного работниками, и поступает в их распоряжение. Долгое время у нас господствовала теория Маркса, согласно которой при капитализме зарплата - это цена рабочей силы.

Современные западные экономисты определяют заработную плату, как цену услуги труда. Рыночная экономика, где зарплата - цена услуги труда, способна решать вопросы, связанные с эффективной занятостью, она увязывает зарплату с результатами труда, но почему-то вопрос о заработной плате все же остается нерешенным.

Изучая эту область, мы выяснили, что людям, обладающим выдающимся талантом, работодатели готовы платить сверхвысокую зарплату, т.е. экономическую ренту. Было установлено, что в рыночных условиях роль заработной платы велика, так как она связана с безработицей, другими экономическими показателями. Изменить к лучшему нынешнюю ситуацию с зарплатой в нашей стране поможет принятие ряда законодательных актов.

Необходимо повысить минимальный размер оплаты труда до прожиточного минимума и даже выше (Величина МРОТ установлена Федеральным законом № 82-ФЗ от 19 июня 2000 года «О минимальном размере оплаты труда» и в настоящее время составляет 4330 рублей, а прожиточный минимум, по данным Минэкономразвития составляет 6000 рублей!) В дальнейшем с помощью налоговых рычагов заинтересовать предприятия в оживлении производства. А это повысит спрос на труд и ставки заработной платы.

Таким образом, высокая ставка заработной платы повысит производительность труда. Зарплата станет выполнять и воспроизводственную и стимулирующую функции. Это приведет к нормализации экономики и повышению благосостояния граждан, что и есть основные задачи российской экономики, переживающей кризис.

Заработная плата связана и с совокупным предложением. Являясь платой за труд, зарплата влияет и на издержки производства. С повышением зарплаты возрастают издержки в расчете на единицу продукции. Это, в свою очередь, ведет к сокращению совокупного предложения. Повышение уровня зарплаты может произойти в результате уменьшения предложения труда. Такое снижение предложения труда наблюдалось во многих странах после II мировой войны. Наоборот, увеличение числа незанятых, т.е. увеличение предложения труда снизит уровень зарплаты. Это снижение будет заметно в долгом периоде, так как в краткосрочном зарплата достаточно жесткая.

Заработная плата учитывается и при ценообразовании. Существует уравнение цены:

$$P = aW(1 + m),$$

где  $a$  – трудоемкость единицы продукции;  $m$  – коэффициент, учитывающий капитальные издержки;  $W$  – заработная плата.

Таким образом, чем выше заработная плата, тем выше цены.

## **АНАЛИЗ ИНВЕСТИЦИОННОГО КЛИМАТА РЕСПУБЛИКИ ТАТАРСТАН**

***Закиров Р.Р.***

Научный руководитель: И.Ф. Назмиев, ст. преподаватель  
*(Казанский (Приволжский) федеральный университет)*

Анализ инвестиционного климата в Республике Татарстан - это актуальная задача для региональных властей, благодаря которому открывается возможность определить платформу для разработки и реализации необходимых и наиболее эффективных инвестиционных программ и направлений стратегии развития. Актуальность данной темы особо подчеркивается острой необходимостью инвестиций как для самой экономики Российской Федерации, так и для отдельных региональных субъектов РФ. Данное событие связано с последним экономическим кризисом, в результате которого наблюдается сокращение объемов инвестиций в экономику страны и, соответственно, сокращением объемов выпуска продукции.

Республика Татарстан является одним из наиболее благоприятных для инвестирования регионов Российской Федерации. Об этом, прежде всего, свидетельствуют данные международных рейтинговых агентств Moody's и Fitch Ratings Ltd за 2009 год: «Ba 1» (неинвестиционная, спекулятивная степень (прогноз стабильный) и «BBB-» (степень надежности ниже среднего (прогноз стабильный) соответственно [2].

Анализируя оценки рейтингового агентства «Эксперт РА», можно отметить наличие за последние 10 лет инвестиционного рейтинга Республики Татарстан на уровне 2В, что в свою очередь означает «средний потенциал - умеренный риск». По оценкам экспертов среди регионов Российской Федерации по инвестиционному риску Татарстан занимает 4-е место, а по инвестиционному потенциалу - 8-е место. В нашем регионе наибольшим инвестиционным риском является криминальный риск, а наименьшим - финансовый. Также было отмечено, что Республика Татарстан имеет наибольший финансовый и туристический потенциалы.



Как показывают наблюдения, наиболее конкурентоспособными регионами РФ по привлечению инвестиций являются те регионы, которые занимаются диверсификацией своей экономики и используют активную политику по поддержке агропромышленного сектора и несырьевых отраслей промышленности. Учитывая данную тенденцию к переходу на альтернативные и экологически безопасные энергетические ресурсы и наличие в Республике Татарстан и во всем мире ограниченного количества природных ресурсов (в частности, нефти и газа), правительство Татарстана должно усилить акцент на решение данной проблемы. Несмотря на это, и по сей день основными и ведущими отраслями промышленного комплекса Республики Татарстан являются нефтегазодобывающая, химическая и нефтехимическая промышленность, а также машиностроение, легкая и пищевая отрасли промышленности.

Анализ инвестиционного климата Республики Татарстан проводится на основе статистических показателей социально-экономического развития региона, публикуемых во всероссийских и региональных статистических сборниках.

Особое внимание уделяется инновационному развитию республики. На сегодняшний день в РТ успешно функционируют различные инструменты инвестиционной поддержки высокотехнологических компаний. Ко всему этому в Республике Татарстан функционируют технополисы, научно-технологические и индустриальные парки, бизнес-инкубаторы и т.д. Каждая из этих структур вносит огромный и неопределимый вклад в развитие промышленности и предпринимательства, улучшая инвестиционный климат РТ с помощью инноваций, привлекая тем самым инвесторов из разных уголков России и стран всего мира.

Инвестиционный климат Республики Татарстан обладает большим потребительским и производственным рынком, большим количеством природных ресурсов и высоким уровнем прибыльности инвестиций. Учет и использование всех этих аспектов с точки зрения системного подхода позволит увеличить общую привлекательность республики для активного привлечения инвесторов и их деятельности.

#### ЛИТЕРАТУРА

1. Инвестиционный климат в Архангельской области (периоды 90-е годы XX в. - настоящее время) / Васильева А.С. // Финансы и кредит. 2009, № 33.
2. [www.raexpert.ru](http://www.raexpert.ru) (Рейтинговое агентство «Эксперт РА»).
3. [www.gks.ru](http://www.gks.ru) (Федеральная служба государственной статистики России).

# РОЛЬ ВНУТРЕННЕГО ВЕНЧУРНОГО ФОНДА В СИСТЕМЕ ФИНАНСИРОВАНИЯ ИННОВАЦИОННОЙ ДЕЯТЕЛЬНОСТИ В ДИВЕРСИФИЦИРОВАННЫХ ХОЛДИНГАХ

*Каспин А.Е.*

Научный руководитель: Ш.М. Валитов, докт. экон. наук, профессор  
(*Казанский государственный финансово-экономический институт*)

Диверсифицированный холдинг с действующей системой управления инновационной деятельностью сталкивается с необходимостью выработки алгоритма финансирования новых предприятий. В конкурентной рыночной среде, при ориентации менеджмента диверсифицированного холдинга на максимизацию акционерной стоимости, приоритет будет отдан финансированию инновационных предприятий. С целью формирования конкуренции за финансирования внутри предприятия, назначение ответственных и мотивированных лиц в управлении денежными средствами, выделенными на инновационные проекты, формулирование регламентов оценки идей и определения приоритетов при инвестировании необходима специализированная структура внутри диверсифицированного холдинга - внутренний венчурный фонд.

К.Кристенсен выделяет два типа инноваций: «поддерживающие» и «подрывные»<sup>1</sup>. У «подрывных» инновационных проектов есть особенность с точки зрения финансирования. «Подрывные» рынки некоторое время остаются небольшими, а это значит, что если рассматривать данные проекты с точки зрения внутренней нормы доходности или способности обеспечить значительный рост выручки предприятия, то у «подрывных» проектов мало шансов получить финансирование. Внутренний венчурный фонд должен быть ориентирован на долгосрочную перспективу и не должен быть привязан к финансовым показателям, которые используют предприятия холдинга. Таким образом, внутренний венчурный фонд может предоставить подрывному «инновационному» проекту капитал, который допускает медленный рост и позволяет применять ненаправленную гибкую стратегию при развитии проекта.

В случае отказа от формирования внутреннего венчурного фонда предприятие может встать на рельсы гибели. Чему есть множество исто-

---

<sup>1</sup> Кристенсен К.М. Дилемма инноватора / Кристенсен К.М. М.: Альпина Бизнес Букс, 2004.

рических примеров. Ситуация в этом случае с большой долей вероятности будет развиваться по следующему пятиэтапному сценарию, описанному в книге К. Кристенсена:

1 этап. После появления компании и рыночного успеха, вследствие реализации инновационной возможности, предприятие направляет все инвестиции только на одно направление. Пока основной бизнес процветает, нового бизнеса быть не может.

2 этап. Перед компанией возникает задача опережать прогнозируемые темпы роста. Для инвесторов, если компания соответствует ожиданиям, она будет стоить не намного выше рынка. Как следствие - предприятию нужны новые точки роста и оно усиленно ищет новые бизнесы.

3 этап. Из ряда проектов выбирается бизнес, на который делается ставка. При этом от этого бизнеса требуют быстрого роста. Игнорируется тот факт, что стратегия должна определиться в результате неконтролируемых процессов, а на это нужно время. Если же руководству на рассмотрение будет представлен «подрывной» проект с ориентацией на долгосрочную перспективу, то ему откажут в финансировании, так как проект не сможет принести огромной прибыли за короткий срок. Менеджеры «подрывных» бизнесов не могут гарантировать темпы роста бизнеса, так как «подрывные» инновационные продукты конкурируют с отсутствием потребления, а, следовательно, необходимо время на определение верной стратегии. Так, при попадании «подрывной» инновации в список реализуемых проектов, ее пытаются ориентировать на сложившиеся рынки, объем которых можно определить количественно. Конкуренция с существующими продуктами требует больших расходов на продвижение, что существенно увеличивает инвестиционные затраты.

После одобрения бизнес-плана команде топ-менеджеров остается только исполнять намеченные показатели.

4 этап. Становится ясно, что конкуренция на сложившихся рынках – сложный и дорогой процесс. Участники проекта обосновывают неизбежные первоначальные потери значительными прибылями в недалеком будущем.

5 этап. Убытки растут – компания погибает.

Продукты на основе новейших технологий не могут сразу стать частью сложившейся системы потребления. Покупатели продолжают покупать привычные для них продукты, с известными марками. К тому времени потери достигают огромных размеров. Инвесторы понимают, что ожидания не оправдались и стоимость акций падает. Само по себе создание внутреннего венчурного фонда не является однозначно правильным шагом. Главное не наличие данного фонда, а принципы его работы.

Ключевыми принципами создания успешного внутреннего венчурного фонда являются:

а) деньги компании подходят для инвестиций в новые бизнесы в то время, когда основной бизнес успешно растет;

б) внутренний венчурный фонд должен инвестировать исключительно в «подрывные» бизнесы;

в) новый «подрывной» бизнес должен с минимальными затратами развиваться до тех пор пока в результате неконтролируемых процессов не оформится стратегия нового бизнеса. Основной бизнес должен минимально субсидировать новый;

г) необходимо выделять новые бизнес-единицы в самостоятельные компании;

д) новый бизнес должен медленно расти, но быстро приносить прибыль;

е) внутренний венчурный фонд не должен требовать от нового бизнеса быстрого роста, и ограничивать его внутренней нормой рентабельности принятой на предприятии.

## **АНАЛИЗ ПОЛЕЗНОСТИ КОРПОРАТИВНОЙ ОТЧЕТНОСТИ ДЛЯ ПОЛЬЗОВАТЕЛЕЙ**

***Каспин Л.Е.***

Научный руководитель: Л.А. Плотникова, канд. экон. наук,  
ст. преподаватель

*(Казанский государственный финансово-экономический  
институт)*

Корпоративная отчетность, прежде всего, должна быть полезна пользователям, использующим эту отчетность для удовлетворения потребности в информации. Пользователи корпоративной отчетности должны получить полную и достоверную информацию о деятельности предприятия и его имущественном положении. Учетная информация считается полезной, если она дает объективное и достоверное представление о финансовом состоянии и результатах деятельности предприятия. Согласно принципам подготовки и представления финансовой отчетности, определенным в МСФО, информация, имеющая соответствующие качественные характеристики, такие как понятность, уместность, надежность и сопоставимость является полезной. Фактические данные корпоративной отчетности не всегда представляют собой надежную основу для прогнозирования

будущих финансовых результатов корпорации и тем более будущих курсов их акций. Инвестор стремится выявить взаимосвязи между основными показателями отчетности и будущими показателями финансового положения предприятия.

Российская отчетность не содержит ряда показателей, необходимых для проведения фундаментального комплексного анализа полезности информации для пользователей. Оценка инвестором предприятия, в которую он предполагает вкладывать средства должна базироваться на определении прогнозных показателей доходности, ликвидности и финансовой устойчивости. При прогнозировании всегда существует риск ошибки, причем чем менее стабильна ситуация на предприятии, тем выше вероятность ошибочного прогноза. Финансовый анализ российских предприятий требует нетрадиционных подходов, поскольку многие компании не имеют прибыли и положительного притока денежных средств от операционной деятельности, наличия сопоставимых данных по нескольким предыдущим периодам и наличия группы компаний с сопоставимой отчетностью для сравнения. Поэтому специфика анализа полезности данных отчетности российских компаний предполагает углубленное изучение групп проблем, являющихся наиболее острыми для российских предприятий.

Следовательно, для эффективного анализа инвесторами российских предприятий требуется спецификация методик, направленная на анализ проблемных зон.

По нашему мнению, пользователю, анализирующему информацию о деятельности компании, важно сконцентрировать внимание, прежде всего, на финансовом аспекте деятельности компании, а именно прибыльности, эффективности управления оборотным капиталом. Анализ прибыльности предполагает определение направлений изменения финансовых результатов компании в зависимости от изменения отдельных составляющих компонентов, т.е. необходимо определить перспективы изменения выручки и затрат – оценить потенциал прироста выручки и характер изменения затрат в связи с данным приростом.

В российской экономике появляются новые формы продуктов, услуг и сделок, поэтому все труднее определить временной промежуток признания дохода. Доход следует признавать тогда, когда корпорация его зарабатывает и формирует, или когда он становится формируемым. Доход является заработанным тогда, когда корпорация существенным образом выполнила все, чтобы получить право на выгоду. Доход сформирован тогда, когда товары и услуги обменены на денежные средства или предъявлен счет к оплате. Доход является формируемым, когда полученные в обмен на товары и услуги активы готовы к обмену на определенную сумму денежных средств, или предъявлен счет на их оплату.

Рассматривая различные варианты признания дохода, трудно сравнивать финансовую деятельность этих компаний, работающих в одной отрасли. Это снижает полезность информации для инвесторов и кредиторов. Анализ полезности учетной информации, обеспечиваемой корпоративной отчетностью является кредитом доверия качеству финансовой информации и может оказывать влияние на эффективность рынка капитала, уверенность его участников, включая инвесторов и кредиторов. Проанализировав насколько полезной для инвесторов и кредиторов, является информация о признании доходов корпорациями мы пришли к выводу о том, что в результате применения различных практических способов признания дохода трудно сравнивать финансовую деятельность этих корпораций, работающих в одной отрасли. Это снижает полезность информации для инвесторов и кредиторов и позволяет корпорациям искажать учетную информацию. Очевидно, что существующая корпоративная отчетность нуждается в совершенствовании.

## **ЭКОНОМИЧЕСКАЯ ПРОБЛЕМА АВТОНОМНОГО ОБЩЕОБРАЗОВАТЕЛЬНОГО УЧРЕЖДЕНИЯ**

*Кудряшова А.А.*

Научный руководитель: М.Р. Васянина, учитель  
*(МАОУ СОШ № 5 с углубленным изучением английского языка  
г.Альметьевск)*

Каждый день слышим по телевидению или радио, а так же читаем в газетах и журналах о проблемах современной цивилизации. Одной из проблем современной цивилизации является растущий дефицит энергоресурсов из-за роста потребности в энергии (особенно электрической).

Проблема роста потребления энергии является и масштабной, и бытовой. Так с нового учебного года нашей школе приходят большие счета за потребляемое электричество чем, безусловно, обеспокоена администрация. Первоочередная задача поставлена как экономия на освещении. Но помогает ли это экономить школе электроэнергию и что на самом деле «съедает» больше всего электричества? Мы решили выяснить это.

Мы составили перечень электроприборов школы. Сравнили энергопотребление всех электроприборов, вычислили потребление электроэнергии каждого прибора в месяц.

Результаты расчетов процентного соотношения потребления электроэнергии представили в виде диаграммы.

эн.потр. В месяц

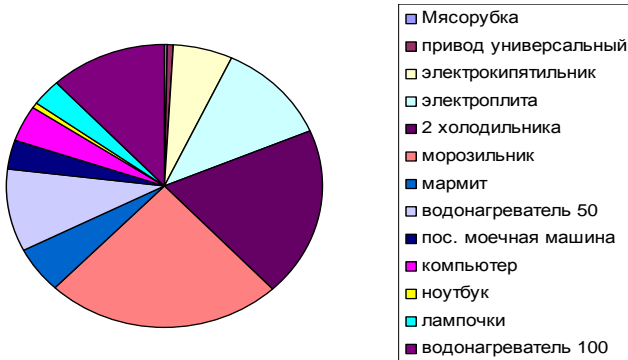

Сделав расчеты, мы выяснили, что оборудование школьной столовой расходует почти 90 % всей потребляемой электроэнергии школы. Следовательно, экономия электричества на освещении не может значительно снизить расходы школы на электроэнергию.

А лампы дневное освещение, на котором пытаются сэкономить, потребляют чуть более 3 % всей электроэнергии. Значит, экономить, не включая свет на уроках, является малоэффективным способом с точки зрения экономии энергии.

С точки зрения экономии мы предложили рассмотреть новый, оптимизированный, график использования столового оборудования, что позволит сократить затраты на электроэнергию на 8 %.

## МЕСТО СОЦИАЛЬНОЙ ПОЛИТИКИ РОССИИ В УСЛОВИЯХ РАЗВИТИЯ ЕЕ ЭКОНОМИКИ

*Тушшева М.Р.*

Научный руководитель: А.Ш. Хасанова, докт. экон. наук, профессор  
(Казанский государственный технический университет  
им. А.Н. Туполева)

Данные фонда «Общественное мнение» свидетельствуют о том, что граждане России в последнее время оценивают динамику своего материального положения как ухудшающуюся.

Как выяснили социологи, в сентябре более 50 % российских граждан получили менее 10 тыс. рублей, из них 14 % – менее 5 тысяч.

В частности, 18 % полагают, что в 2011 году жизнь станет только хуже, а месяц назад пессимистов было на 3 % меньше (и это в посткризисное время! когда всю гласят, что пик проблем уже позади). Бытует мнение, что государство забыло про своих граждан и если и есть социальная политика где-то на бумагах, то точно – в жизнь ее воплощать не торопятся.

Во время царствования пессимистического настроения у населения нашей страны актуальным становится вопрос о месте социальной политики России в условиях развития ее экономики.

В статье 9 Конституции России говорится, что «Российская Федерация – социальное государство, политика которого направлена на создание условий обеспечивающих достойную жизнь и свободное развитие человека». Целью данного доклада является анализ некоторых институтов социальной сферы в современной России.

Эффективность социального государства происходит в зависимости от факторов, среди которых выделяют:

- высокий уровень экономического развития страны;
- демократическая политическая система;
- развитая система социальной защиты.

#### I. Высокий уровень экономического развития.

На сегодняшний день Россия находится на 124 месте в мире по уровню экономического развития. Необходимо учитывать, что материальная база промышленности сильно устарела, и перспективы на будущее в данной сфере далеко не положительные.

Согласно данным ООН Россия в 2010 году по уровню развития человеческого потенциала или, другими словами, по уровню/качеству жизни заняла 65 место из 169, оказавшись между Албанией и Казахстаном. Таким образом, говорить о сильной экономике не приходится.

#### II. Демократическая политическая система.

Конституция РФ провозглашает Россию демократическим государством. Объективно оценивая данное положение в реальной жизни, трудно назвать Россию демократической страной: свобода слова, право граждан избирать и быть избранными, идеологическое многообразие существуют весьма условно. В подтверждение этого можно привести рейтинг стран по демократичности, составленный агентством The Economist Intelligence Unit (EIU). Россия заняла 107 место из 167, оказавшись в секции стран с «гибридным режимом», при котором выборы проводятся под контролем властей, а гражданские свободы соблюдаются частично. Так что, по поводу демократичности нашей страны остаются сомнения.

#### III. Развитая система социальной защиты

Автор считает, что данный признак является основным и хорошо отражающим состояние социальной сферы в современной России.



По данным статистического сборника «Социальное положение и уровень жизни населения России. 2010» расходы из федерального бюджета на социально-культурные мероприятия составляют 3,1 % от ВВП и это с учетом того, что за чертой бедности в России находится 13 % населения.

Одна из социальных поддержек граждан государством – минимальный размер оплаты труда (МРОТ). Данная поддержка действительно существует и является общеизвестной, но, по мнению автора, величина МРОТ унизительно мала. Кроме того МРОТ ниже прожиточного минимума! Для сравнения: на сегодняшний день МРОТ составляет 4330 руб., а прожиточный минимум – 5750 руб. Получается, что за МРОТ можно приобрести 75 % потребительской корзины. Нужно размер МРОТ увеличить на 25 %, чтобы он соответствовал минимальному прожиточному уровню. Действительно правительство решило с июня 2011 года увеличить минимальную оплату труда ... но на 6,5 %!

Проанализировав вышеизложенные факты, становится сомнительным правдивость ст.1 Конституции РФ, где говорится, что Россия – социальное государство.

Стоит отметить, что недооценка социальной сферы является одной из причин отставания в научно-техническом прогрессе, росте эффективности производства. Поэтому развитие социальной сферы, качественное преобразование условий жизни людей является важным фактором ускорения экономического развития.

## **ГРАМОТНАЯ ПОЛИТИКА АВИАСТРАХОВАНИЯ – ЗАЛОГ СТАБИЛЬНОСТИ АВИАКОМПАНИИ**

*Михина А.Б., Мордвинова К.Г.*

Научный руководитель: П.В. Зобов, канд. экон. наук, доцент  
(Ульяновское высшее авиационное училище гражданской авиации)

Несмотря на то что самолет - одно из самых безопасных средств передвижения, воздушные катастрофы все же происходят. Наличие страхования при авиапутешествиях оправданно и нужно не меньше, чем при передвижении по земле. Ведь в случае авиакатастрофы речь идет о десятках человеческих жизней и материальном ущербе, который исчисляется сотнями миллионов долларов.

Под авиационным страхованием понимается страхование любых рисков, происхождение которых связано с авиационной деятельностью [1]. Например, могут быть застрахованы воздушные суда, авиационная ответ-

ственность перед третьими лицами, перед пассажирами и перед владельцами груза, который переправляется воздухом. Сюда же входит страхование членов экипажа и наземного персонала от несчастных случаев, «военные» риски, гражданская ответственность владельцев аэропортов и служб аэропорта и многие другие риски.

Одной из основных проблем страхового авиационного рынка России представители страховых компаний и авиаперевозчиков считают неурегулированное законодательство. Страховые компании с мая ждут от правительства РФ типовых правил страхования и утвержденного порядка урегулирования убытков. А между тем с момента принятия поправок уже произошло два авиационных происшествия с человеческими жертвами. Принятые поправки к ст. 133 Воздушного кодекса о повышении лимита ответственности перед пассажирами со 100 тыс. руб. до 2 млн руб. и незамедлительной выплате 25 тыс. руб. на похороны сырые и плохо продуманные [2]. Никто не понимает, как должен работать этот механизм. С одной стороны, он позиционируется как страхование ответственности перед пассажирами, но с другой – по всем формулировкам это страхование от несчастного случая. Эта выплата производится не через суд, а является обязательной, и выплачивать ее обязаны страховщики, хотя в то же время данная сумма не является добровольно принятой страховыми компаниями. Кроме того, до сих пор остается открытым вопрос, кому платить и сколько. В законе речь идет о родственниках, но кто знает, сколько у пассажира родственников и кому из них платить. Не исключено, что через некоторое время после происшествия может объявиться еще один родственник, который будет требовать через суд также более крупную компенсацию. Соответственно, возникает вопрос, является ли компенсация в размере 2 млн руб. единовременной. В качестве примера можно привести самолет Ил-86, способный брать на борт до 350 пасс [3]. В случае катастрофы страховой компании необходимо будет выплатить примерно 20 млн евро. Сразу найти такую крупную сумму крайне сложно, поэтому существует довольно высокий риск невыплаты страховки.

Чтобы защитить авиакомпанию от банкротства в случае серьезных авиакатастроф, менеджерам необходимо разработать грамотную линию страховой защиты и выбрать наиболее надежную страховую компанию из числа существующих на рынке [4].

#### ЛИТЕРАТУРА

1. *Архинов А.П., Гомелля В.Б., Туленты Д.С.* Страхование. Современный курс: Учебник / Под ред. Е.В. Коломина. - М.: Финансы и статистика, 2006.

2. Гражданский Кодекс Российской Федерации (Часть вторая) от 26.01.1996 № 14-ФЗ. Раздел 4. Глава 48. «Страхование».

3. *Грищенко Н.Б.* Основы страховой деятельности: Учеб. пособие. - М.: Финансы и статистика, 2006. - 360 с.

4. *Сплетухов Ю.А., Дюжиков Е.Ф.* Страхование: Учебное пособие. - М.: ИНФРА-М, 2007. - 312 с. - (Серия «Высшее образование»).

## ИЗ ИСТОРИИ ТАМОЖЕННОЙ СЛУЖБЫ

*Шакурова А.*

Научный руководитель: Н.В. Кашина, канд. экон. наук, доцент  
(*Казанский государственный технический университет  
им. А.Н. Туполева*)

Моментом начала формирования и развития современного таможенного дела в нашей стране следует считать конец 1991 г. Распад СССР на ряд независимых государств, становление новой российской государственности, либерализация внешнеэкономической деятельности и ряд других факторов нашли свое отражение и в изменении таможенной политики обновленной России и вызвали необходимость преобразования таможенной системы в соответствии с существующими реалиями.

В это время были предприняты попытки трансформировать таможенную службу государства-монополиста в новую управленческую структуру, ориентированную на функционирование в рыночных условиях, в результате чего приняты Таможенный кодекс СССР 1991 г. и Закон СССР «О таможенном тарифе». Эти документы внесли существенные изменения в организацию таможенного дела в стране и были важным правовым инструментом регулирования внешнеэкономической деятельности в тот период.

Характеризуя в целом в значительной мере необходимый период, предшествовавший принятию в 1993 году двух основополагающих законов – Таможенного кодекса РФ (далее ТК) и Закона РФ «О таможенном тарифе», необходимо подчеркнуть:

Во-первых, в период после принятия в 1991 году Таможенного кодекса СССР и Закона СССР «О таможенном тарифе» и вплоть до середины 1993 года в России таможенное дело во многом регулировалось названными выше союзными законами в части в части не противоречащей новому российскому таможенному законодательству.

Во-вторых, в этот период многие аспекты таможенного дела в РФ регламентировались соответствующими нормативными указами Прези-

дента и постановлениями Правительства, приказами, положениями и инструкциями ГТК. Некоторые из актов подчас были недолговечными, непоследовательными и противоречивыми, но «вакуума» в правовом регулировании таможенного дела не было, шел постепенный и сложный, но в то же время целенаправленный процесс формирования основ российского таможенного права.

## **МОДЕЛЬ ХАУСТОНА И ЕЕ ПРИМЕНЕНИЕ ДЛЯ СРАВНИТЕЛЬНОГО АНАЛИЗА ЭФФЕКТИВНОСТИ СТРАХОВАНИЯ И САМОСТРАХОВАНИЯ**

*Ненашева Е.А.*

Научный руководитель: Е.П. Ростова, канд. экон. наук, доцент  
(Самарский государственный аэрокосмический университет  
им. академика С.П. Королева)

Метод Хаустона заключается в оценке влияния различных способов управления риском на «стоимость предприятия». Сравнительная оценка стоимости предприятия производится на конец страхового периода при передаче финансового риска страховщику и при самостраховании путем резервирования части финансовых ресурсов.

Стоимость предприятия в конце финансового периода при передаче риска страховщику можно выразить следующей формулой:

$$S_{k_1} = (S_0 - V)(1 + r) - C,$$

где  $S_{k_1}$  – стоимость активов предприятия к концу страхового периода, при передаче финансового риска страховщику;  $S_0$  – стоимость предприятия к началу страхового периода;  $V$  – сумма страховой премии;  $r$  – рентабельность активов;  $C$  – убыток.

При самостраховании финансового риска, предприятие полностью сохраняет собственный риск и формирует специальный резервный фонд – фонд риска. Стоимость активов предприятия на конец страхового периода при самостраховании определяется по следующей формуле:

$$S_{k_2} = (S_0 - F)(1 + r) - Cr + RF,$$

где  $S_{k_2}$  – стоимость активов предприятия к концу страхового периода, при самостраховании финансового риска;  $F$  – величина страхового фонда при самостраховании финансового риска;  $R$  – рентабельность краткосрочных финансовых инвестиций.

Интерес для дальнейшего анализа представляет точка пересечения графиков, что соответствовало бы одинаковой результативности как при страховании, так и при самостраховании.

Исследуем функции  $S_{k_1}$  и  $S_{k_2}$  на монотонность. Причем в первом случае производную будем рассчитывать по переменной  $V$ , а во втором случае – по переменной  $F$ . Это объясняется тем, что каждая из этих переменных является своего рода «платой» за страхование или самострахование.

При передаче финансового риска страховщику, производная выглядит следующим образом:  $S'_{k_{2v}} = -(1+r)$ .

Так как при любых значениях  $r$  выполняется неравенство  $-(1+r) < 0$ , то функция убывает, что говорит о нецелесообразности увеличивать размер страховой премии.

При самостраховании финансового риска, производная принимает вид:  $S'_{k_{2v}} = -(1+r) + R$ .

Отсюда следует, что если  $R < (1+r)$ , то функция убывает и увеличение размера фонда самострахования ведет к уменьшению стоимости активов. Если же  $R > (1+r)$ , то функция возрастает. Последние неравенства меняют знак в зависимости от значений  $R$  и  $r$ .

Из этого можно сделать вывод, что самострахование может быть выгодно для предприятия в зависимости от  $R$  и  $r$ , но менее надежно.



Рис. 1. Графики зависимости стоимости активов предприятия от величины фонда самострахования и страховой премии

Как видно из графиков, самострахование для тестового примера выгоднее чем передача риска страховщику. Причем, при  $(1+r) > R$  величина стоимости активов предприятия на конец страхового периода при самостраховании с увеличением величины страхового фонда снижается, а при  $(1+r) < R$  возрастает. Но для данного тестового примера точка пересечения графиков находится в IV четверти, что соответствует отрицательному размеру фонда самострахования и страховой премии. Следовательно при использованных исходных данных самострахование всегда выгоднее страхования.

## АНАЛИЗ ДЕНЕЖНЫХ ПОТОКОВ В ИНВЕСТИЦИОННОЙ ДЕЯТЕЛЬНОСТИ КРИЗИСНОГО ПРЕДПРИЯТИЯ

*Фазуллина Е.И.*

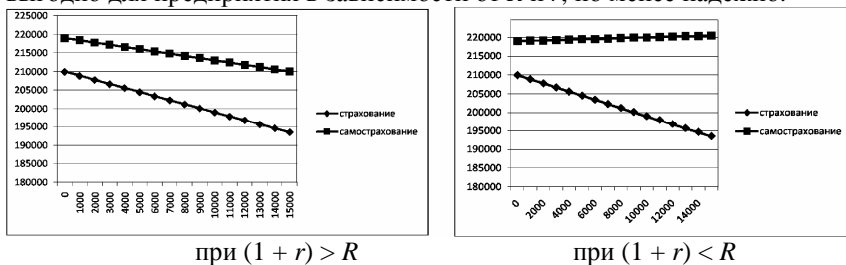
Научный руководитель: А.Р. Сафиуллин, канд. экон. наук, доцент  
(*Казанский государственный финансово-экономический институт*)

В условиях мирового экономического кризиса финансовое состояние значительной части российских предприятий является либо неустойчивым, либо кризисным. Они сталкиваются с тремя основными проблемами:

– дефицитом денежных средств и низкой платежеспособностью, вследствие невозможности своевременно выполнять свои платежные обязательства (в результате у предприятий возникает задолженность перед бюджетом, персоналом, кредиторами, а также имеет место постоянный рост внешних заимствований для решения проблем с текущими выплатами;

– недостаточным удовлетворением интересов собственников, что проявляется в снижении рентабельности собственного капитала предприятия;

– уменьшением финансовой устойчивости предприятий, которая порождает проблемы с погашением их будущих обязательств, ввиду роста финансовой зависимости от кредиторов.

В Программе антикризисных мер Правительства РФ до 2012 г. отмечено: «Кризис – время освобождения экономики от неэффективных предприятий ....В то же время, предприятия, повысившие в последние годы свою эффективность, инвестировавшие в развитие производства и создание новой продукции, повысившие производительность труда, но попавшие в сложную ситуацию из-за отсутствия доступа к кредитам и временного снижения спроса на их продукцию, вправе рассчитывать на поддержку государства .... Поддержка предприятиям будет оказываться при наличии программы финансового оздоровления и повышения производственной эффективности».

Необходимость разработки и повышения обоснованности данных программ превращают анализ инвестиционной деятельности кризисного предприятия в одну из важнейших задач. При этом для обеспечения оптимальности процесса управления финансовым оздоровлением предприятия необходимо, чтобы он базировался не только на методологических основах антикризисного управления, но и на использовании современных технологий финансового планирования, а также теоретических основ и инструментария анализа инвестиционной деятельности.

Инвестиционная деятельность кризисного предприятия в значительной мере определяет масштабы и темпы его финансового оздоровления и дальнейшего развития. Ее основная цель – обеспечить максимальную реализацию инвестиционного потенциала предприятия на основе использования совокупности различных приемов и методов, позволяющих наиболее эффективно осуществлять данную деятельность с целью выхода из кризисного состояния и обеспечения дальнейшего развития. Для оценки потребности, возможности, целесообразности, эффективности инвестиций, осуществляемых кризисным предприятием; определения направлений и приоритетных областей вложения инвестиций; выявления условий, благоприятных для осуществления инвестиций первоочередной задачей становится анализ инвестиционной деятельности кризисного предприятия.

В связи с этим, анализ и планирование денежных потоков инвестиционной деятельности приобретает одно из ключевых значений, поскольку для предприятия, находящегося в кризисном состоянии, очень важно не только устранить свою неплатежеспособность и восстановить финансовую устойчивость, но также обеспечить финансовое равновесие и устойчивое экономическое развитие в дальнейшем. Целью анализа программных денежных потоков является определение объема денежных средств по основным направлениям их использования и источникам поступления.

При формировании инвестиционной программы финансового оздоровления, необходимо оценивать денежные потоки с учетом временной составляющей, т.е. с учетом графика реализации программы (по периодам). Кроме того, можно выделить две точки зрения на формирование прогнозных денежных потоков антикризисной инвестиционной программы предприятия, поскольку с одной стороны, они формируются в результате текущей деятельности, с другой все-таки являются результатом комплексной деятельности по всем трем видам (текущей, финансовой и инвестиционной). Поэтому при анализе необходимо оценивать все возможные поступления и расходования денежных средств, что в целом представляет собой довольно затруднительный процесс, особенно на длительном временном промежутке.

Наиболее известными показателями оценки эффективности инвестиционной деятельности кризисного предприятия, с учетом движения денежных средств, являются следующие:

– чистая текущая стоимость (NPV); внутренняя норма рентабельности (IRR); дисконтированный срок окупаемости; показатели инвестиционной привлекательности; индекс рентабельности инвестиций (PI); мини-

мум приведенных затрат. Высокая вероятность неполучения запланированных денежных потоков должна найти отражение в расчете ставки дисконта в процессе оценки эффективности инвестиционной программы финансового оздоровления и повышения производственной эффективности;

– показатели, рассчитываемые на основе метода добавленной стоимости акционерного капитала, который предполагает определение изменения величины ценности бизнеса для акционеров исходя из прогнозируемых изменений потоков наличности в будущем: маржинальная рентабельность инвестированного капитала; годовые эквивалентные затраты; коэффициент прироста денежных средств; чистая текущая стоимость с учетом реинвестирования денежных средств.

Основными принципами данной оценки являются определение денежных потоков по периодам реализации инвестиционной программы с учетом внешних и внутренних факторов ее реализации; оценка эффекта путем сопоставления ожидаемых инвестиционных результатов и затрат. Оценка эффективности инвестиционной программы финансового оздоровления и повышения производственной эффективности должна осуществляться с использованием методов экономического анализа (сравнения, балансового, корреляционно-регрессионного анализа, графического, метода дисконтирования и пр.), а также различных расчетных процедур и приемов расчета абсолютных, относительных и средних величин, декомпозиции показателей на отдельные составляющие, сводки и группировки.

Периоды реализации инвестиционной программы финансового оздоровления и развития предприятия также имеют свои особенности. Однако ни в одном из периодов не должно возникать отрицательного остатка денежных средств, рассчитанного нарастающим итогом с учетом денежных средств прошлого периода, поскольку это будет говорить о финансовой нереализуемости программы в целом.

## **СПЕЦИФИЧЕСКИЕ ОСОБЕННОСТИ ЭЛЕКТРОННЫХ СРЕДСТВ МАССОВОЙ ИНФОРМАЦИИ КАК ТОВАРА**

*Стариков А.С.*

Научный руководитель: Г.С. Цветкова, канд. экон. наук, доцент  
(*Марийский государственный технический университет*)

Современный российский рынок средств массовой информации активно развивается по многим направлениям. Это активное развитие ведет в свою очередь к усилению конкурентных взаимодействий и более углуб-



ленному и эффективному использованию современных технологий при реализации классических приемов маркетинга.

Для того чтобы эффективно проанализировать электронные СМИ как товар, рассмотрим их в разрезе комплекса маркетинга, предложенного Джерри МакКарти. Разработанная им структура комплекса маркетинга включала четыре элемента: продукт, цена, дистрибуция и продвижение. Эффективное использование каждой из перечисленных категорий предполагает наличие глубоких знаний об особенностях производимого товара с позиций маркетинга.

Это в полной мере относится и к деятельности электронных СМИ (ЭСМИ), поскольку особенности элемента «товар» являются определяющими для остальных составляющих комплекса маркетинга.

Отличительной особенностью ЭСМИ как товара, является возможность приносить прибыль на различных рынках:

1) рынок информационных услуг. Здесь ЭСМИ выступают в качестве информационного товара или носителя информации;

2) рынок рекламных услуг. ЭСМИ выступают в качестве рекламного носителя, предоставляя рекламные площади, баннеры, и иные рекламные инструменты.

Указанные рынки принципиально различны, но при этом неразрывно взаимосвязанны. Так, изменение тех или иных позиций ЭСМИ на рынке информационных услуг приводит к изменению положения на рынке рекламных услуг. Например, ухудшение качества публикуемой информации и, как следствие, уменьшение размера или ухудшение качественных характеристик аудитории может стать причиной падения посещаемости сайта и снижения объемов продаж рекламы (площадей или показов баннеров). Или изменение направленности размещаемых материалов, вызванное влиянием стороннего инвестора, может привести к изменениям в структуре читательской аудитории, что также окажет влияние на продажи рекламы и привлекательности сайта СМИ как места для размещения рекламы (т.е. на позицию ЭСМИ на рынке рекламных услуг).

Вторая особенность заключается в том, что электронное СМИ как товар имеет явные признаки дуализма. Если рассматривать рынок информационных услуг, то сайт является лишь носителем информации (рекламы), т.е. средством оказания информационных (рекламных) услуг. С другой стороны, электронные СМИ могут характеризовать его владельца и читателя как представителя той или иной социальной или профессиональной группы.

На рекламном рынке «товарная» сущность электронного СМИ может проявляться в желании рекламодателя размещать рекламу исходя не из объективных показателей и результатов медиапланирования, а из

характеристик издания, его ориентированности на определенную целевую аудиторию.

Товарный дуализм электронных СМИ проявляется также при их классифицировании по критерию «сфера применения». На рынке информационных услуг электронные СМИ могут выступать как в качестве потребительского товара (например, развлекательные издания), так и товара производственного назначения. При этом одно и то же издание для различных сегментов контактной аудитории может выполнять разные функции (телеканал РБК ТВ для разных лиц может служить как источником информации для принятия инвестиционных решений, так и выбора оптимального компаньона для ведения бизнеса).

Третья особенность ЭСМИ заключается в неограниченности публикуемой площади издания. Это вызвано влиянием технических факторов (любое электронное СМИ имеет арендуемое место на сервере либо собственный сервер с большим запасом объемов для хранения массивов информации, которых, как правило, хватает для хранения архивов СМИ за несколько лет). При этом влияние на уровень затрат данного фактора минимально.

Знание и понимание особенностей ЭСМИ как товара, специфики их функционирования, понимание специфики рынков ЭСМИ, являются необходимыми для достижения экономической эффективности.

#### ЛИТЕРАТУРА

1. Российские средства массовой информации, власть и капитал: к вопросу о концентрации и прозрачности СМИ в России: Исследование Центра «Право и средства массовой информации» // <http://www.medialaw.ru/publications>, декабрь 2009 г.

2. *Котлер Ф.* Основы маркетинга. – М.: Ростинтэр. 1996.

## **АМОРТИЗАЦИОННАЯ ПОЛИТИКА КАК ИНСТРУМЕНТ ВОСПРОИЗВОДСТВА ОСНОВНОГО КАПИТАЛА**

*Калмыкова А.А.*

Научный руководитель: Т.Н. Губайдуллина, докт. экон. наук,  
профессор

*(Казанский государственный финансово-экономический институт)*

Амортизация основного капитала как источник финансирования воспроизводства основного капитала на сегодняшний день занимает око-

ло 18 % общего объема инвестиций этой сферы. Такой показатель говорит о преобладающей роли амортизационных отчислений для обновления основного капитала предприятий в нашей стране.

В целом в России по данным статистики за счет собственных средств предприятий осуществляется около 36 % общего объема инвестиций в основной капитал. При этом в развитых странах наблюдается тенденция увеличения доли амортизационных отчислений в общем объеме инвестиций, этот показатель составляет порядка 70 %, а доля заемных средств только 10-15 %.

Использование в качестве источника финансирования модернизации амортизационных отчислений эффективнее и выгоднее, нежели привлечение средств за счет кредитов, либо собственной прибыли предприятий. Недоиспользование преимуществ эффективной амортизационной политики в конечном итоге ведет к удорожанию продукции, к меньшему спросу на нее, а, следовательно, снижению прибыли и поступлений в бюджет.

Государственная поддержка ускоренной амортизационной политики, на первый взгляд, может привести к уменьшению налоговой поступлений по налогу на прибыль в бюджет, так как за счет увеличения амортизационных отчислений, которые относятся на себестоимость, снижается прибыль предприятий. Однако, при целевом использовании высвободившихся средств, в частности амортизации, на обновление основного капитала, предприятие может не только улучшить качество своей продукции, но и снизить себестоимость ее производства.

В этом случае неизбежен рост объема продаж, а, следовательно, и прибыли. Тем самым, благодаря планомерной амортизационной политике возможно не только преодоление чрезмерной изношенности основных фондов, но и рост поступлений в бюджет, хотя и с небольшой поддержкой. Кроме этого более лояльная политика государства в этой сфере влечет приращение национального богатства страны в целом.

Следует отметить, что в случае применения более агрессивной амортизационной политики и ее законодательном закреплении, необходим строгий контроль целевого использования средств амортизационного фонда, так как расходование средств амортизационного фонда на цели, не связанные с обновлением основного капитала, в настоящее время составляет порядка 40 %. Сюда относятся выплата заработной платы, приобретение сырья, осуществление арендных платежей и прочее.

Усиление воспроизводительной функции амортизации должно производиться путем введения нормативных сроков обновления основных фондов; введения контроля над целевым использованием средств аморти-

зационного фонда, субсидирования ускоренного механизма амортизации с учетом уровня износа основных фондов по предприятиям.

В мировой практике существуют и активно применяют ряд методов субсидирования амортизации: амортизационные каникулы, амортизационная премия, дигрессивная амортизация, кратное увеличение ставки амортизационных отчислений в зависимости от рода объекта основных средств. Так, к примеру, в США практикуется механизм ускоренной амортизации для вновь приобретенных компьютеров, что сделано для притока инвестиций в сферу создания новых поколений компьютерной техники.

Необходимо также отметить важность переоценки балансовой стоимости основного капитала предприятий, так как зачастую без переоценки объем амортизационных отчислений становится недостаточным для обновления основных фондов. Переоценка стоимости основных фондов с целью развития приоритетных направлений в экономике наиболее распространена в США. В отдельных случаях коэффициенты переоценки составляют 8-10 кратное увеличение в сравнении с официальным индексом.

Грамотная амортизационная политика должна быть нацелена на модернизацию и обновление основного капитала предприятий, что будет способствовать росту экономического потенциала, ускорению темпов экономического развития и росту инвестиционной привлекательности страны на мировом уровне.

## **ИННОВАЦИОННЫЕ ИНВЕСТИЦИОННЫЕ ПРОЕКТЫ КАК ИНСТРУМЕНТ РАЗВИТИЯ НЕФТЯНОГО КОМПЛЕКСА НА ПРИМЕРЕ ОАО «ТАТНЕФТЬ»**

*Ширкова В.В.*

Научный руководитель: Т.Е. Каткова, канд. экон. наук, доцент  
(*Марийский государственный технический университет*)

Успешное осуществление энергетической политики, обеспечение устойчивого развития нефтяной отрасли российского топливно-энергетического комплекса в решающей степени зависят от инвестиционной политики. Нефтяной сектор экономики приносит основную часть валютных поступлений в государственный бюджет, потому необходима его инвестиционная поддержка.

Целью исследования является разработка инновационного инвестиционного проекта предприятия нефтяного комплекса на примере ОАО «Татнефть».

Исследование основано на системном подходе к поставленной проблеме и поиску путей ее решения. В процессе исследования применялись абстрактно-логические, экономико-математические методы исследования. Теоретической и методологической основой исследования послужили труды зарубежных и отечественных ученых по исследуемой проблеме, нормативно-правовая база, справочная литература, периодические издания, статистическая отчетность организации.

Компания «Татнефть» – одна из крупнейших в нефтегазовом комплексе России, ее основная деятельность осуществляется на территории РФ. В 2008 г. инвестиции по Группе «Татнефть» составили 76 800 млн руб., рост к уровню 2007 г. – 83,2 %. В 2009 г. инвестиции увеличились по сравнению с 2008 г. на 35,8 %, что связано с постройкой и введением в работу комплекса нефтеперерабатывающего завода. Основную часть инвестиционного портфеля составляют добыча на территории республики Татарстан и комплекс нефтепереработки и нефтехимических заводов. Основной объем инвестиционных программ обеспечен собственными источниками и финансовыми средствами.

Повышению эффективности деятельности ОАО «Татнефть» будет содействовать направление средств на расширение ассортимента производимой и реализуемой продукции, формирование и реализация инновационно-направленной инженерно-технической политики, расширение географии и увеличение объемов и ассортимента предоставляемых высокотехнологичных и наукоемких производственных услуг.

Повышению эффективности работы предприятия будет способствовать инновационный инвестиционный проект, который заключается в расширении производства бензина, т.е. производства нового вида бензина, который будет качественнее аналогов и доступнее по цене.

У предприятия два основных направления деятельности: добыча нефти и газа и других горюче-смазочных материалов. Кроме того, у предприятия имеется розничный товарооборот. Предприятие производит несколько видов бензина, дизельное топливо и газ. Основной рынок сбыта продукции – Российская Федерация, но на данный момент предприятие расширяет границы рынка сбыта до мирового уровня и отправляет бензин за границу. Бензин представляет собой весомую часть топливных материалов, высокое качество, доступная цена и высокие топливные возможности способствуют большому спросу на этот вид топлива. Как показали исследования, доля бензина в группе топлива составляет 75 %, что объяс-

няется не только хорошими характеристиками, но и легкостью транспортировки и расфасовки.

Целью предлагаемого инвестиционного проекта является внедрение линии для производства нового вида продукции – бензина АИ 99 ЕВРО, т.е. бензина с октановым числом до 99 единиц, произведенного при помощи метилтретбутилового эфира. Данный вид бензина зарекомендует себя на рынке тем, что он безопаснее остальных видов по отношению к окружающей среде, он менее безвреден для автомобилей и для их двигателей. Бензин АИ-99 ЕВРО отвечает всем требуемым характеристикам по нормативу Евро-3.

Общая сумма инвестиций, необходимая для реализации проекта по внедрению в производство бензина АИ-99 ЕВРО, составляет 424007 тыс. руб. Данный проект приносит высокую чистую прибыль и окупается в короткие сроки. Рассчитанные показатели эффективности инвестиционного проекта соответствуют нормативным значениям. Источниками финансирования инвестиций являются собственные средства, что свидетельствует о том, что ОАО «Татнефть» использует стратегию самофинансирования проекта как самую надежную и безопасную. В данном проекте предложена достаточно низкая оптовая цена, которая при реализации данного проекта может быть повышена. Исследования нефтяного мирового рынка свидетельствуют о том, что у предприятия при осуществлении проекта есть перспективы для повышения чистой прибыли за счет увеличения объемов продаж и оптовой цены.

Таким образом, инвестиции в инновации для ОАО «Татнефть» открывают новый уровень производства, расширяют круг потенциальных покупателей, увеличивают объемы продаж, расширяют ассортимент, выводят на мировой уровень качество продукции.

## **АУДИТ ИНФОРМАЦИОННОЙ БЕЗОПАСНОСТИ КАК МЕРА ПРОФИЛАКТИКИ ЦИФРОВЫХ ПРЕСТУПЛЕНИЙ**

*Бегишев И.Р.*

Научный руководитель: И.И. Бикеев, докт. юрид. наук, профессор  
(*Институт экономики, управления и права, г. Казань*)

Применительно к борьбе с преступностью в сфере обращения цифровой информации особая роль отводится аудиту информационной безопасности, входе выполнения которого подлежат проверке используемые технологии обработки и передачи цифровой информации в информаци-

онно-телекоммуникационной системе, системы защиты информации и средства связи организации на предмет соответствия стандартам информационной безопасности, с оценкой рисков и угроз в их функционировании. В этом случае аудиторами информационной безопасности выявляются слабые места в системах защиты цифровой информации и предлагаются варианты решения данных проблем.

Определение аудита информационной безопасности еще не устоялось, но в общем случае его можно описать как процесс сбора и анализа информации об информационной системе для качественной или количественной оценки уровня ее защищенности от посягательств преступников. Существует множество случаев, когда целесообразно проводить аудит информационной безопасности. Это делается, в частности, при подготовке технического задания на проектирование и разработку системы защиты цифровой информации и после внедрения системы безопасности для оценки уровня ее эффективности. Возможен аудит, направленный на приведение действующей системы безопасности в соответствие требованиям российского или международного законодательства. Аудит может также предназначаться для систематизации и упорядочения существующих мер защиты информации или для расследования произошедшего инцидента, связанного с нарушением информационной безопасности.

К примеру, некоторые исследователи считают, что основным назначением аудита информационной безопасности является формирование независимой оценки информационной безопасности организации, независимой от деятельности, которая проверяется. Нам представляется, что данное определение является более понятным, лаконичным, законченным и точным.

Аудит информационной безопасности подразделяется на активный аудит и экспертный аудит.

Активный аудит – это исследование состояния защищенности информационной системы с точки зрения хакера (или некоего злоумышленника, обладающего высокой квалификацией в области информационных технологий). Суть активного аудита состоит в том, что с помощью специального программного обеспечения (в том числе, с помощью систем анализа защищенности) и специальных методов осуществляется сбор информации о состоянии системы сетевой защиты. Под состоянием системы сетевой защиты понимаются лишь те параметры и настройки, использование которых помогает хакеру проникнуть в сети и нанести урон компании.

При осуществлении данного вида аудита на систему сетевой защиты моделируется как можно большее количество таких сетевых атак, которые может выполнить хакер. При этом аудитор искусственно ставится

именно в те условия, в которых работает хакер, – ему предоставляется минимум информации, только та, которую можно раздобыть в открытых источниках. Естественно, атаки всего лишь моделируются и не оказывают какого-либо деструктивного воздействия на информационную систему. Их разнообразие зависит от используемых систем анализа защищенности и квалификации аудитора. Результатом активного аудита является информация обо всех уязвимостях, степени их критичности и методах устранения, сведения о широкодоступной информации (информация, доступная любому потенциальному нарушителю) сети заказчика.

В рамках экспертного аудита производится анализ организационно-распорядительных документов, таких как политика безопасности, план защиты и различного рода инструкции. Организационно-распорядительные документы оцениваются на предмет достаточности и непротиворечивости декларируемым целям и мерам информационной безопасности. Особое внимание на этапе анализа информационных потоков уделяется определению полномочий и ответственности конкретных лиц за обеспечение информационной безопасности различных подсистем информационной системы.

Следует отметить, что результат проведения аудита информационной безопасности должен содержать конкретные рекомендации по модернизации системы защиты цифровой информации, которые позволят устранить обнаруженные опасные уязвимости и тем самым повысить уровень защищенности информационно-телекоммуникационной системы от неправомерных действий преступников, что и будет являться мощной профилактической мерой предупреждения цифровых преступлений.

## **ПРОГРАММНОЕ ОБЕСПЕЧЕНИЕ С ОТКРЫТЫМИ ИСХОДНЫМИ КОДАМИ: НОРМАТИВНО-ПРАВОВОЕ РЕГУЛИРОВАНИЕ**

***Бегишев И.Р.***

Научный руководитель: И.И. Бикеев, докт. юрид. наук, профессор  
*(Институт экономики, управления и права, г. Казань)*

Одной из организационных мер профилактики преступлений в сфере обращения цифровой информации является использование государственными структурами программного обеспечения российских производителей.



Думается, права Е. Яблокова, когда пишет: «Жизнь не стоит на месте, появляются все новые способы мошенничества, открываются новые уязвимости в программном обеспечении, совершенствуется вычислительная техника, и может стать, что средства сетевой защиты, которые еще несколько лет назад обеспечивали надежную защиту информационных ресурсов, уже не способны оградить нас от проблем, связанных с различного рода злоумышленными действиями. Таким образом, системе сетевой безопасности любой современной организации придется постоянно развиваться, и от выбора ее архитектуры, ее способности к масштабированию и адаптации к новым видам угроз, во многом зависит реальная защищенность информации».

Программное обеспечение с открытыми исходными кодами (Free and Open Sours Software (FOSS) – бесплатное программное обеспечение операционных систем в Интернете, в котором исходный код сделан открытым. Инфраструктуры, основанные на FOSS, широко используются многими предприятиями, организациями и учреждениями. Программы, основанные на FOSS, предназначены для удовлетворения потребностей и выполнения таких функций как обработка текстов, электронная почта, осуществление поиска во Всемирной сети.

Представляется, что мониторинг использования программного обеспечения в федеральных органах исполнительной власти и в конечном итоге переход всех федеральных, региональных и муниципальных органов исполнительной власти, бюджетных учреждений и государственных служб на использование программного обеспечения с открытыми исходными кодами, позволит существенно обеспечить защищенность их информационных систем и цифровой информации циркулирующей в них, что существенно повысит обороноспособность и национальную безопасность нашей страны.

Программное обеспечение с открытыми исходными кодами можно свободно применять, копировать и распространять, а самое главное их использование исключает возможность внедрения иностранных программных закладок и программ шпионов, предназначенных для несанкционированного доступа к цифровой информации, так как такое программное обеспечение можно настраивать «под себя», улучшать его структуру и работу, а любые изменения программного обеспечения с открытыми исходными кодами можно совершать без привлечения иностранных специалистов.

Первые шаги в этом направлении уже сделаны. Так, распоряжением Правительства Российской Федерации от 17 декабря 2010 г. № 2299-р утвержден план перехода федеральных органов исполнительной власти и

федеральных бюджетных учреждений на использование свободного программного обеспечения на 2011 – 2015 годы.

В соответствии с этим распоряжением, всем федеральным органам исполнительной власти предписано выполнение мероприятий в соответствии с планом перехода, в пределах установленной Правительством Российской Федерации предельной численности их работников и бюджетных ассигнований, предусмотренных им в федеральном бюджете на выполнение полномочий в установленной сфере деятельности.

Следует особо отметить, что для своевременного и качественного выполнения намеченных планов государству необходимо поддерживать российских разработчиков, участвующих в проектах по разработке свободного программного обеспечения, которое может быть использовано для нужд федеральных органов исполнительной власти.

Интересно отметить, что в государственных органах Германии, Австралии, Китая, Бразилии и ряда других стран последние три года сформировалась тенденция отказа от использования закрытого программного обеспечения и переход на программное обеспечение с открытым исходным кодом. Одной из причин такого перехода стала, с одной стороны, необходимость для государства обеспечить информационную безопасность путем сертификации и контроля за соблюдением условий сертификации такого программного обеспечения. Другая причина заключается в возможности разработки специализированных дистрибутивов, состав которых определяется целями и задачами информационных систем органов власти и управления.

Остается надеяться, что наметившиеся положительные тенденции в этой сфере найдут отражение в реальности.

## **АНТИДЕМПИНГОВОЕ РЕГУЛИРОВАНИЕ В СВЕТЕ НОВОГО ТАМОЖЕННОГО ЗАКОНОДАТЕЛЬСТВА РОССИЙСКОЙ ФЕДЕРАЦИИ**

*Кайбияйнен Д.-А.А.*

Научный руководитель: Л.И. Фатыхова, канд. экон. наук, доцент  
(*Казанский государственный технический университет  
им. А.Н. Туполева*)

С 1 января 2011 года в России вступили в силу различные законодательные акты, вносящие значительные изменения в нормативно-правовую базу Российской Федерации. Очень важным является федераль-

ный закон РФ от 27.11.2010 № 311-ФЗ «О таможенном регулировании в Российской Федерации», который определяет в соответствии с Таможенным кодексом таможенного союза особенности правового регулирования данной сферы в РФ и заменит Таможенный кодекс РФ 2003 года. Теперь таможенное регулирование в Российской Федерации будет соответствовать международным соглашениям, принятым в рамках Таможенного союза России, Белоруссии и Казахстана. Данным законом урегулировано порядка 300 отсылочных норм, которые были указаны в Таможенном кодексе таможенного союза.

В связи с этим изменились и некоторые аспекты, касающиеся антидемпингового регулирования.

Антидемпинговая мера – это мера по противодействию демпинговому импорту, которая применяется по решению Правительства РФ посредством введения антидемпинговой пошлины, в т.ч. предварительной антидемпинговой пошлины, или одобрения ценовых обязательств, принятых экспортером; антидемпинговая пошлина – это пошлина, которая применяется при введении антидемпинговой меры и взимается таможенными органами независимо от взимания ввозной таможенной пошлины.

При всей своей близости к таможенной пошлине (в том числе и по названию) антидемпинговые пошлины не являются налогами. Невозможность отнесения их к налогам объясняется, во-первых, тем, что налогообложение предполагает общенормативное регулирование, в то время как обложение антидемпинговыми и компенсационными пошлинами носит индивидуальный (казуальный) характер, а во-вторых (и это вытекает из первого), налог учреждается с заранее определенными параметрами (объект, ставка, порядок уплаты и т.д.); что же касается антидемпинговых и компенсационных пошлин, то их размеры устанавливаются в ходе специального разбирательства для каждого конкретного случая.

Закон о таможенном регулировании (ст. 116) предусматривает, что антидемпинговые пошлины, установленные Комиссией Таможенного союза, уплачиваются на счет, определенный международным договором государств - членов Таможенного союза, а предварительная антидемпинговая пошлина, установленная Комиссией Таможенного союза, уплачивается на счет Федерального казначейства, ранее в Таможенном кодексе (ст. 331) предусматривалась уплата антидемпинговых пошлин и предварительных антидемпинговых пошлин, установленных по его правилам только на счет Федерального казначейства.

В целом приведение российского законодательства в соответствие с международными актами в рамках Таможенного союза является необходимой мерой, принятой как Россией, так и Белоруссией, и Казахстаном.

Ранее действовавшие некоторые нормы соответствовали нормам Таможенного кодекса таможенного союза, особенно в части уплаты и начисления таможенных сборов и пошлин, а также специальных антидемпинговых пошлин.

Несмотря на то, что некоторые нормы нового закона о таможенном регулировании в РФ вызывают острую критику со стороны бизнес-сообщества, Россия вступает в новую фазу внешнеэкономической деятельности, интегрируясь с бывшими республиками Советского Союза. Процесс этот долгий и трудный, но, несомненно, необходимый на современной стадии развития нашей страны.

## **ИННОВАЦИИ В БИЗНЕСЕ**

*Туктагулова Н.Р.*

Научный руководитель: Л.И. Фатыхова, канд. экон. наук, доцент  
*(Казанский государственный технический университет  
им. А.Н. Туполева)*

Проблема повышения прибыльности бизнеса становится все более острой с ростом конкуренции. Бизнес процветает при введении инноваций, при этом одной из ведущих тенденций является сближение бизнеса и инновационных технологий.

По нашему мнению, существует несколько постулатов для введения инноваций в бизнес. Во-первых, инновация должна соответствовать желаниям, нуждам и привычкам людей, которые будут ею пользоваться. Во-вторых, инновация должна иметь точную цель. В-третьих, эффективная инновация должна быть нацелена на лидерство на ограниченном рынке, в своей нише. В-четвертых, внедрять инновации эффективнее, имея небольшие деньги и небольшое количество людей, что ограничивает риск.

Малый бизнес, в определенной степени, сам по себе уже является инновационным, в условиях рыночной экономики и конкуренции предприятиям приходится осуществлять свои нововведения, чтобы достичь роста доходов и прибыли. Малый бизнес является фундаментом развития инноваций по целому ряду причин:

- научные разработки в малых фирмах ведутся максимально интенсивно, поскольку все усилия сосредоточены на одном проекте;
- в малых фирмах не велик аппарат управления, что снижает накладные расходы и позволяет избежать бюрократических моментов и согласований, снижающих эффективность научно-исследовательских работ в крупных корпорациях;

– малые предприятия, как правило, лучше видят тенденции развития рынка, более умело приспосабливаются к запросам потребителей, что делает их производство более гибким.

Это все позволяет ускорить инновационный процесс и соответственно приблизить его к этапу завершения. Огромный плюс в том, что у фирм-разработчиков гарантированно появляется имидж от их инвесторов и высокая поддержка в управленческих, маркетинговых, кадровых и прочих, особо важных, вопросах.

В результате инновационной деятельности рождаются новые идеи, новые и усовершенствованные продукты, технологические процессы, появляются новые формы организации и управления различными сферами экономики и ее структурами. Результаты инновационной деятельности проявляются в виде инновационной продукции, которая может иметь конкретную вещественную форму или быть в неовещественной форме, например, ноу-хау.

Значение инновационной деятельности для малого, среднего и крупного бизнеса чрезвычайно велико. Существует необходимость постоянной инновационной деятельности, которая вызвана сокращением жизненного цикла товаров, услуг и иных продуктов, что происходит в результате усиления конкуренции, повышения скорости привыкания потребителей к новинкам, совершенствования систем массовых коммуникаций, стремительного развития науки и изменения технологий.

## **БАНКРОТСТВО ФИЗИЧЕСКИХ ЛИЦ: БЫТЬ ИЛИ НЕ БЫТЬ?**

*Гиляева Ю.*

Научный руководитель: А.В. Новаковская, канд. экон. наук, доцент  
(*Казанский государственный технический университет  
им. А.Н. Туполева*)

На сегодняшний день Закон о банкротстве физических лиц (граждан), не являющихся индивидуальными предпринимателями, не принят. Законопроект находится на обсуждении в Правительстве РФ. На протяжении всего времени существования законодательства о банкротстве введение процедуры банкротства в отношении граждан неоднократно откладывалось.

Действующий Федеральный закон «О несостоятельности (банкротстве)»<sup>1</sup> регулирует отношения, связанные с банкротством юридических лиц и индивидуальных предпринимателей.

При этом арбитражные суды не вправе возбуждать дела о банкротстве граждан, не являющихся индивидуальными предпринимателями, поскольку согласно пункту 2 статьи 231 Закона «О несостоятельности (банкротстве)» предусмотренные им положения о банкротстве граждан вступают в силу со дня вступления в силу федерального закона о внесении соответствующих изменений и дополнений в федеральные законы. Данная позиция закреплена в пункте 59 Постановления Пленума Высшего Арбитражного Суда Российской Федерации от 15 декабря 2004 года № 29 «О некоторых вопросах практики применения Федерального закона "О несостоятельности (банкротстве)"»<sup>2</sup>.

Арбитражная практика по делам о банкротстве граждан отсутствует.

Участие гражданина в имущественных отношениях нередко связано с риском оказаться без средств и без реальной надежды иметь их. Это влечет неспособность гражданина уплатить долги своим кредиторам, а также исполнить обязанности по уплате обязательных платежей. Такая ситуация квалифицируется как несостоятельность должника, которая при наличии предусмотренных законом условий может повлечь признание его банкротом.

Под несостоятельностью (банкротством) понимается признанная арбитражным судом или объявленная должником неспособность должника в полном объеме удовлетворить требования кредиторов по денежным обязательствам и (или) исполнить обязанность по уплате обязательных платежей. Признаком банкротства гражданина является его неспособность удовлетворить требования кредиторов по денежным обязательствам и (или) исполнить обязанность по уплате обязательных платежей. Однако для признания гражданина банкротом необходимо принять во внимание еще два обстоятельства: срок, в течение которого гражданин был неспособен исполнить свои обязательства, и сумму его обязательств. Согласно п. 1 ст. 3 Закона о банкротстве должно быть установлено, что соответствующие обязательства и (или) обязанности не исполнены гражданином в течение трех месяцев с момента наступления даты их исполнения и что

---

<sup>1</sup> Федеральный закон от 26.10.2002 № 127-ФЗ "О несостоятельности (банкротстве)"// "Российская газета", N 209-210, 02.11.2002.

<sup>2</sup> Постановление Пленума ВАС РФ от 15.12.2004 № 29 "О некоторых вопросах практики применения Федерального закона "О несостоятельности (банкротстве)"// "Хозяйство и право", № 2, 2005.

сумма его обязательств превышает стоимость принадлежащего ему имущества.

Дела о банкротстве рассматриваются арбитражным судом. При этом дело о банкротстве может быть возбуждено арбитражным судом при условии, что размер требования к должнику-гражданину составляет не менее ста минимальных размеров оплаты труда, если иное не предусмотрено Законом о банкротстве.

Заявление о признании гражданина банкротом может быть подано в арбитражный суд самим гражданином-должником, кредитором, прокурором, а также налоговыми и иными уполномоченными органами (п. 1 ст. 153 Закона о банкротстве).

Одновременно с принятием заявления о признании гражданина банкротом арбитражный суд налагает арест на его имущество. При этом учитывается, что в соответствии с гражданским процессуальным законодательством РФ на многие виды имущества граждан не может быть обращено взыскание.

На основании решения арбитражного суда о признании гражданина банкротом осуществляется продажа его имущества, включенного в конкурсную массу. Денежные средства, вырученные от продажи имущества гражданина, а также имевшиеся в наличии, вносятся в депозит арбитражного суда и используются затем для покрытия расходов, связанных с рассмотрением дела о банкротстве и исполнением решения арбитражного суда о признании гражданина банкротом и об открытии конкурсного производства. Требования кредиторов удовлетворяются в порядке очередности, предусмотренной п. 2 ст. 161 Закона о банкротстве.

Важнейшим последствием объявления гражданина банкротом является освобождение его от обязательств, в том числе и не погашенных в связи с недостатком средств, вырученных от продажи имущества гражданина. Согласно п. 1 ст. 162 Закона о банкротстве после расчетов с кредиторами гражданин, признанный банкротом, освобождается от дальнейшего исполнения требований кредиторов, заявленных при осуществлении процедуры признания гражданина банкротом. В виде исключения сохраняют силу и могут быть предъявлены и после окончания производства по делу о банкротстве гражданина требования о возмещении вреда, причиненного жизни и здоровью, о взыскании алиментов и некоторые другие (п. 2 ст. 162 Закона о банкротстве).

Таким образом, гражданин, признанный банкротом, освобождается от бремени долгов. Он лишился имущества, которое было продано с целью их погашения, но зато приобрел душевное спокойствие и возможность начать новый этап в своей жизни.

В течение пяти лет после признания гражданина банкротом по его заявлению повторно не может быть возбуждено производство по делу о банкротстве. В случае повторного признания гражданина банкротом по заявлению кредитора, заявлению уполномоченного органа по требованиям об уплате обязательных платежей в течение пяти лет после завершения расчетов с кредиторами такой гражданин не освобождается от дальнейшего исполнения требований кредиторов.

Неудовлетворенные требования кредиторов могут быть предъявлены в порядке, установленном гражданским законодательством. Считаем, что последствия объявления гражданина банкротом слишком мягкие, их надо сделать жестче, например, запретить получать кредиты в банках, осуществлять наблюдение за финансовыми действиями гражданина в течение длительного времени, обязать гражданина представлять в налоговую отчеты о своей деятельности чаще, чем это делают рядовые граждане, например раз в квартал.

Недаром институт банкротства гражданина рассматривается в развитых правовых системах как один из наиболее эффективных способов защиты граждан, попавших в тяжелое материальное положение волею обстоятельств. Этим целям призван служить и аналогичный институт российского законодательства.

Безусловным является то, что такой закон нужен в РФ. Однако считаем возможным вопрос о банкротстве гражданина включить отдельной главой в ФЗ «О несостоятельности (банкротстве)», поскольку общие нормы уже содержатся в нем, необходимо лишь расширить его положения. Также необходимо отрегулировать процедуры рассмотрения банкротства граждан в арбитражном суде, разумным представляется выделение арбитражных судов, специализирующихся на банкротстве юридических и физических лиц. Сомнительным кажется статус арбитражных управляющих в деле о банкротстве граждан, думается, бремя доказывания признаков банкротства и управления имуществом можно наложить на лицо, которое обратилось с заявлением. Однако введение данного закона может повлечь волну необоснованных банкротств граждан, фиктивных, преднамеренных, необходимо данное положение отрегулировать и закрепить ответственность за ложное (необоснованное) банкротство в УК РФ и КоАП РФ.

В целом, в виду недоработанности закона, понятно, почему он не принят. Однако потребность в нем есть, следовательно, его необходимо доработать и принять в кратчайшие сроки.



СЕКЦИЯ 8

**МЕНЕДЖМЕНТ В ФИЗИЧЕСКОЙ  
КУЛЬТУРЕ И СПОРТЕ.  
ФИЗКУЛЬТУРА, СПОРТ, ТУРИЗМ**



## **ЗУМБА – НОВЫЙ ВИД ТАНЦЕВАЛЬНОГО ФИТНЕСА**

***Семенова К.В.***

Научный руководитель: Г.П. Кузнецова, преподаватель  
(Казанский государственный технический университет  
им. А.Н. Туполева)

Новая, современная программа, представляющая собой разновидность танцевальной аэробной тренировки, сочетающей в себе завораживающие латиноамериканские ритмы и простые, легко повторяемые движения, называется Зумба. Название «Зумба» произошло от мексиканского «Zumba», что в переводе означает «опьянение», «хмель» – это смешение латинской и международной музыки и стилей танца, которое создает уникальное, динамичное, увлекательное и эффективное для поддержания здоровья и фигуры направление. Занятия Зумбой представляют собой элементы фитнеса/аэробики в сочетании с быстрыми и медленными ритмами, что помогает тонизировать мышцы, укрепляя все тело. Зумба – совокупность интервальной тренировки и тренировки с отягощениями, что позволяет сжигать максимальное количество калорий и одновременно развивает все группы мышц.

Зумба состоит из простых движений, заимствованных из меренги, сальсы, мамбы, самбы, фламенко и кумбии, так же, как и из других танцевальных направлений по всему миру, включая хип-хоп и танец живота. Танцуют Зумбу на носочках, двигая бедрами, выполняя различные движения и взмахи руками под энергичную латинскую музыку, ритм которой просто заставляет вас двигаться. Зумба – это простые, увлекательные и эффективные упражнения, при этом у вас не создается впечатления, что вы именно тренируетесь, вы просто получаете удовольствие.

Основным преимуществом Зумбы является то, что человеку совсем не обязательно уметь танцевать. Заниматься Зумбой может любой независимо от возраста. Здесь нет никаких определенных требований, кроме любви к музыке и желанию развлечься и приятно провести время. Стан-

дартная тренировка представляет собой разминку, целевые упражнения и заминку. Как правило, продолжительность занятия составляет 60 минут. Инструктор танцует вместе со всеми и старается менять музыку на каждом занятии, чтобы тренировки не наскучили и не походили на монотонное повторение ранее заученных движений.

Зумба впервые появилась в Майами благодаря Альберто «Бето» Перес. Сам Альберто – уроженец Колумбии, таким образом, родиной Зумбы является Южная Америка. Первоначально Бето был инструктором по фитнесу, однажды он пришел на очередное занятие и понял, что забыл взять музыку для аэробики. Недолго думая, он взял первый попавшийся диск, который был у него в сумке. На диске была записана его любимая музыка: традиционная латинская сальса и меренга, которые он слушал на протяжении всей жизни. Бето пришлось импровизировать под нетрадиционную для аэробного класса музыку и вести занятие без всякой подготовки. Бето «принял вызов» и провел занятие. Именно с последней минуты этой вынужденной импровизации и родилось революционное понятие в фитнесе – Зумба. Вскоре это направление стало пользоваться массовой популярностью.

К 2007 году Зумба стала международным проектом и в настоящее время охватывает 6 континентов – Северная Америка, Южная Америка, Европа, Африка, Азия и Австралия. Сегодня практически весь мир танцует под захватывающие ритмы Зумбы.

## **УНИВЕРСИАДА 2013 В КАЗАНИ: ВОЛОНТЕРСКОЕ ДВИЖЕНИЕ И ЗНАНИЕ ИНОСТРАННОГО ЯЗЫКА**

*Кабыш А.Е.*

Научный руководитель: Б.Х. Ланда, канд. техн. наук, доцент  
(*Казанский государственный технический университет  
им. А.Н. Туполева*)

*«Я несказанно рад, что Казань выбрана  
местом проведения Всемирной Летней  
Универсиады 2013. Это признание  
российского олимпийского движения и  
развития спорта в стране».*

Дмитрий Медведев, Президент РФ.

Всемирная Универсиада на протяжении многих лет является главным студенческим соревнованием, которое отличается своей атмосферой и накалом борьбы, символизирующим истинный дух честного спортивно-

го соперничества. По масштабности и значимости Всемирная летняя Универсиада сравнима с Олимпийскими Играми. Около 60 % участников Всемирных Универсиад выступают на Олимпийских Играх. Всемирные летние Универсиады собирают более 10 тысяч спортсменов из 150-160 стран. Первые студенческие игры прошли в Турине в далеком 1959 году.

Для современной России XXVII Всемирная летняя Универсиада 2013 года в Казани станет первым комплексным соревнованием такого масштаба. Всемирная Универсиада 2013 – грандиозный праздник молодости и спорта, мира и радости, фестиваль культур и традиций, который пройдет в Казани, славящейся своим гостеприимством. Всемирная Универсиада станет ярчайшим событием спортивной жизни не только для России, но и для всего мирового студенческого спорта. Универсиада-2013 в Казани это не только большое спортивное событие, но и технологический полигон для подготовки Олимпиады в Сочи. Очень важно, что многие возводимые к Универсиаде объекты будут иметь социальное значение.

Фирменный знак XXVII Универсиады 2013 года в Казани представляет собой стилизованный тюльпан, выполненный в цветах FISU и содержащий в себе образ латинской буквы U, являющейся обязательным элементом фирменной символики любого спортивного мероприятия проводимого под эгидой Международной Федерации Студенческого Спорта (FISU). В основе логотипа лежит так называемый цветочный стиль, составляющий суть современного татарского орнамента.

Талисманом казанской Универсиады является Юни (Uni) - котенок крылатого снежного барса. Крылатый снежный барс является национальным символом Республики Татарстан. В стилизованном виде это существо изображено на гербе Татарстана.

Для проведения соревнований будет задействовано 64 объекта:

Деревня Универсиады (до и после Универсиады используется как студенческий кампус), Футбольный стадион на 45 тысяч мест, Спортивный комплекс «Олимп», Академия тенниса, Гребной канал на озере Средний Кабан.

Казань установит рекорд по количеству видов спорта на Универсиаде. Впервые в истории игр, в спортивную программу Универсиады 2013 в Казани вошли сразу 26 видов спорта: легкая атлетика, плавание, художественная гимнастика, настольный теннис, баскетбол, прыжки в воду, фехтование, футбол, дзюдо, спортивная гимнастика, волейбол, теннис и водное поло. Казань предложила рекордное число дополнительных видов спорта из которых 13 были утверждены. В их число попали наиболее популярные и развитые виды спорта в России и Татарстане: бокс, пулевая и стендовая стрельба, синхронное плавание, академическая гребля,

гребля на байдарках и каноэ, самбо, борьба на поясах, шахматы, тяжелая атлетика.

Большое значение в подготовке к Универсиаде придается волонтерскому движению. Для обеспечения Универсиады 2013 г. потребуется привлечение 20 тысяч добровольных помощников. Хорошая работа волонтеров – неотъемлемая составляющая атмосферы студенческих игр, именно от них зависит какой увидят Универсиаду участники и зрители. В проведении Универсиады-2013 примут участие волонтеры из России и других стран. В основном состав волонтеров будет создан на базе студентов и старшекласников. Универсиада для волонтеров – это опыт работы на уникальном мероприятии, знакомство со спортивной элитой мира, возможность узнать, как становятся чемпионами, шанс познакомиться со сверстниками из других стран и найти единомышленников, попрактиковать иностранный язык и получить новые навыки, возможность найти свой путь в жизни и выбрать будущую профессию.

Для того чтобы сотрудники Деревни Универсиады знали иностранный язык и без труда могли общаться с иностранными гостями и спортсменами Универсиады 2013, волонтеры в течение двух месяцев обучали более 50 сотрудников. Экзамен проводился в необычной форме – во время ролевой игры. Сотрудники Деревни заселяли студента-иностранца, решали бытовые вопросы и помогали спортсмену сориентироваться в городе. Такая форма экзамена, в отличие от письменных заданий, позволяет максимально приблизить обучающихся к реальной ситуации и способствует разрушению языкового барьера.

КГТУ-КАИ – первый вуз, который подписал соглашение о сотрудничестве с Дирекцией Универсиады-2013. КАИ один из 26 вузов России, который выиграл право стать центром привлечения волонтеров Сочи-2014. Центр подготовки волонтеров КАИ будет готовить специалистов в областях «Церемонии» и «Технологии». Студенческое волонтерское движение существует в КАИ уже много лет, и благодаря богатейшему опыту в организации мероприятий наш вуз занимает передовые позиции по республике в добровольческом движении. Нет сомнений, что Центр привлечения волонтеров КГТУ-КАИ сможет подготовить качественные кадры, благодаря которым Универсиада 2013 и Олимпиада 2014 пройдет на самом высоком уровне. Так же на территории КАИ находится один из объектов универсиады КСК «Олимп» – один из крупнейших спортивных объектов Казани. В его состав входят крытый плавательный бассейн, спортивный комплекс и футбольный стадион. Во время Универсиады здесь пройдут соревнования по водному поло и баскетболу, а также будут проводиться тренировочные занятия футболистов.

Я очень рад, что именно Казань получила право на проведение летней Универсиады 2013. Выбор Казани в качестве столицы Универсиады – это признание российского олимпийского движения и развития массового спорта в стране. Уверен, что жители Казани и Татарстана превратят Универсиаду в праздник как для республики, так и для страны в целом.

В нашей республике наблюдаются позитивные тенденции в развитии студенческого спорта: увеличивается показатель студентов, занимающихся физической культурой и спортом, который составляет 19,2 % – выше, чем в Российской Федерации (18,7 %). В республике активизирована Спартакиада студентов вузов по 24 видам спорта. В Казани проведен финал I Всероссийской летней универсиады, в которой в общекомандном зачете команда Республики Татарстан заняла 1-е место. Проведение универсиады 2013 года будет также способствовать развитию образовательной инфраструктуры республики, серьезному позиционированию спортивного Татарстана на международном уровне.

## **БИЛЬЯРД КАК ВИД ФИЗИЧЕСКОГО ВОСПИТАНИЯ**

*Салмова А.И., Салмов И.И.*

Научный руководитель: В.А. Беляев, докт. полит. наук, профессор  
*(Казанский государственный технический университет  
им. А.Н. Туполева)*

Важной педагогической особенностью физической культуры и спорта в вузе является предусмотренная учебной программой возможность выбора видов спорта для студентов основного и спортивного отделений, исходя из состояния здоровья.

Наиболее оптимальным видом физического воспитания и досуговой деятельности студентов, на мой взгляд, является бильярдный спорт, так как он подходит не только для студентов основных и спортивных отделений, но и для студентов специальных отделений, имеющих ограничения к занятиям другими видами спорта.

Бильярдный спорт обладает рядом преимуществ перед другими видами спорта:

– универсальность – отсутствуют ограничения для спортсменов по состоянию здоровья, не требуется определенных погодных условий и определенной формы одежды;

– популярность среди студентов – посещение бильярдного клуба является одним из любимых способов проведения студенческого досуга;

– полезность – способствует развитию у студентов как необходимых в жизни физических свойств (выносливость, гибкость, координация, мышечная память, хороший глазомер и зрение), так и не менее важных психологических качеств (внимание, память, логичность мышления, самостоятельность в принятии решений).

Способность содействовать процессу формирования и развития психологических качеств студентов является еще одной педагогической особенностью физического воспитания в вузе. Данный процесс осуществляется путем естественного моделирования жизненных ситуаций, которые с легкостью «проигрываются» посредством физических упражнений, спортивных игр. Постоянное сознательное преодоление трудностей, связанных с регулярными занятиями физической культурой и спортом, воспитывают усердие, трудолюбие, волю, уверенность в себе, способность комфортно чувствовать себя в коллективе.

Задача формирования психологических качеств спортсмена плавно перетекает еще в одну педагогическую задачу – подготовку спортсменов к соревнованиям различного уровня. При этом особый акцент преподаватель должен сделать на формирование командного духа: сплоченности команды, как единого целого, воспитание чувства товарищества, взаимовыручки, взаимопонимания, сопереживания, а также ответственности за свой результат.

В 2010 году бильярд был включен в программу межвузовской спартакиады г. Казани. Для участия в этих соревнованиях по бильярду была сформирована команда из четырех человек; при этом два человека – по русскому бильярду и два – по ПУЛу (американскому бильярду). В связи с этим перед тренером-преподавателем стояла сложнейшая задача – выявить сильнейших из числа студентов, сформировать из них команду и подготовить к соревнованиям так, чтобы они достойно защитили честь вуза. С этой целью в программу спартакиады КГТУ-КАИ были включены соревнования по бильярду, в которых приняли участия 16 человек. Сформированная по итогам турнира команда заняла первое место в межвузовской спартакиаде.

В 2011 году в аналогичных соревнованиях приняли уже 22 человека. Необходимо отметить возросший уровень подготовленности участников. Возрастает количество желающих заниматься в секции по спортивному бильярду. В связи с этим, а также с тем что бильярд в 2011 году включен в программу межвузовской спартакиады как обязательный вид (в 2010 году являлся дополнительным) руководство спортивного клуба запланировало установку бильярдных столов.



Необходимо, на наш взгляд, проанализировать и перспективы развития бильярда в качестве олимпийского вида спорта. Всемирная Конфедерация бильярдного спорта (WCBS) представляет все игры под эгидой бильярда и настаивает на его включении в Олимпийские игры. В 1998 году данный вид спорта был признан Международным Олимпийским Комитетом (МОК) в качестве «Международной спортивной федерации». По мнению экспертов, это первый шаг для получения Олимпийского статуса. В июле 1996 года МОК принял решение о предоставлении WCBS временного признания в течении двух лет, что явилось вторым шагом к Олимпийскому статусу. В 1998 году, на пресс-конференции президент МОК заявил, что «МОК стремится включить бильярдный спорт в Олимпийские игры, как можно скорее, но WCBS придется решать, какие дисциплины они хотели бы включить». На предыдущих летних Играх МОК объявил конкурс на новое регулирование проблемы, в котором говорится о том, что МОК будет тщательно взвешивать все заявленные виды спорта для включения их в программу игр с использованием тех же строгих принципов. Таким образом, включение бильярда в программу конкретных игр всего лишь вопрос времени.

Вывод. Бильярдный спорт является оптимальным видом физического воспитания студентов, развивает целый ряд физических и психологических качеств и его можно рекомендовать для внедрения в учебный процесс.

## **ЖЕНСКИЙ ФУТБОЛ – ИСТОРИЯ РАЗВИТИЯ**

*Мифтахов Р. Ф.*

Научный руководитель: Б.Х. Ланда, канд. техн. наук, доцент  
(*Казанский государственный технический университет  
им. А.Н. Туполева*)

В настоящее время футбол – самый популярный на планете командный вид спорта среди женщин. Во всем мире насчитывается более 40 миллионов футболисток. 80 процентов от этого числа составляют спортсменки моложе 20 лет. До 1970-х футбол считался преимущественно мужским видом спорта. Женский футбол отменяли по соображениям социальным, сугубо спортивным и медицинским. Считалось, что по зрелищности и драматизму он не идет не в какое сравнение с мужским. Тем не менее, со временем он получил признание во многих странах, – прежде всего, в Норвегии, Швеции, Италии, чуть позже – в Германии и США, где,

девушки и женщины составляют уже около 40 процентов от общего числа игроков, входящих в различные клубы. В настоящее время в мире насчитывается около 25 млн профессиональных футболисток. Официально проводятся чемпионат мира, существует женская Лига чемпионов. Женский футбол признали во всех развитых государствах. В европейских странах и США матчи прекрасной половины человечества с каждым годом собирают все больше и больше зрителей, а в Китае и Японии и вовсе по популярности женский футбол сравнялся с мужским.

Самыми ранними свидетельствами существования женского футбола считаются фрески, созданные в Китае около 2000 лет назад.,

В 1895 году был создан «Бритиш Лэди Футбол Клуб», название которого говорит само за себя. Он и считается первым в истории клубом любителей кожаного мяча.

Мартом того же 1895 года датируется и первый, нашедший официальное отражение в анналах, матч женских футбольных команд. Английские футболистки разделились по принципу – северянки против южанок. Север победил за явным преимуществом – 7:1. «Бритиш Лэди Футбол Клуб».

В декабре 1912 года Английская ассоциация издала постановление, в котором запрещала прекрасной половине человечества играть на стадионах, на которых проводятся матчи мужской лиги.

В 1920 году женский футбол вышел на новый виток популярности, и одно событие, относившееся к нему, стоит выделить особо. В апреле состоялся первый в мире международный поединок между дамами. Девушки из британской команды «Дик Керр Лэдис» пригласили в гости французскую

«Фемину» и победили со счетом 2:0. На этом матче присутствовало 25 000 зрителей.

В 1921 году на матч с «Сент-Хелен Лэдис» пришло 53 тысячи зрителей. 1921 года 30 января английские футбольные чиновники делают еще один шаг на пути к недопущению женщин в большой спорт. Английская футбольная ассоциация дополнительно в специальном постановлении объявила, что «футбол абсолютно не подходит слабому полу», и запретила клубам выдавать разрешения на организацию женских футбольных команд.

1921 год- лишь один из множества примеров стремления Английской ассоциации вставить палки в колеса организованному женскому футболу. Примерно столь же прохладным на протяжении многих десятилетий было и отношение к нему ФИФА.

Женский футбол – самостоятельный вид спорта.

В 1966 году в Англии прошел неофициальный чемпионат мира. С этого времени в ряде стран (Англии, Франции, Италии, Чехословакии) стали действовать женские федерации футбола, проводиться национальные чемпионаты.

В 1969 году– Все запреты были сняты!

В 1969 году состоялся первый после долгого перерыва международный матч (итальянки победили датчанок со счетом 3:1) и была создана первая организация, имеющая вес на уровне мирового футбольного сообщества – Международная европейская федерация женского футбола.

В 1970 году изыскав себе спонсора в лице виноторгового итальянского концерна «Мартини и Росси» был проведен первый турнир, названный первым неофициальным чемпионатом мира (Coppa del Mondo).

В 1986 году Дамский соккер продолжал набирать обороты. ФИФА создала комитет по женскому футболу.

В 1988 году в Китае состоялся первый пробный официальный турнир женских сборных под эгидой ФИФА. 12 команд со всех континентов были разбиты на три подгруппы. В финальном матче сборная Норвегии праздновала победу над сборной Швеции – 1:0.

В 1991 году проходило мировое первенство все в том же Китае. Первыми в истории чемпионками мира стали футболистки США, переигравшие в финале сборную Норвегии 2:1. В дальнейшем Чемпионаты Мира по футболу среди женских команд стали регулярными и в данный момент проводятся с периодичностью раз в четыре года.

В 1996 году женский футбол был впервые включен в программу Олимпийских игр (в соревнованиях принимают участие спортсменки не моложе 16 лет). С тех пор женщины участвовали в четырех Олимпийских турнирах.

В 2002 в Канаде прошел первый чемпионат мира среди футболисток не старше 20 лет, в котором приняли участие 12 команд. В финале хозяйки турнира уступили соседкам-американкам, сумевшим забить «золотой гол».

Ближайшее мировое первенство состоится в 2011 году в Германии.

Я лишь попытался отразить наиболее значимые вехи мирового женского футбола.

В России активно начал развиваться женский футбол с 2005 года. Его успех был отмечен вторым местом в финали Лиги Чемпионов.

На сегодняшний день я сам тренирую женскую футбольную команду «НИКА» на тренировочной базе «КАИ-ОЛИМП». С этой командой я в мае 2011 г. ездил на турнир в г.Саранск, заняв 2-е место в Поволжском округе. Был приятно удивлен повышенным вниманием местных жителей, и приезжих болельщиков к этому виду спорта, что свидетельствует о росте популярности женского футбола.

## ИССЛЕДОВАНИЕ ОТНОШЕНИЯ КУРСАНТОВ К ЗАНЯТИЯМ ФИЗИЧЕСКОЙ КУЛЬТУРЫ

*Смирнова Т.В., Тимина А.А.*

Научный руководитель: А.В. Мещеряков, канд. биол. наук., доцент  
(Ульяновское высшее авиационное училище гражданской авиации)

Формирование физической культуры личности в учебных заведениях различного типа является целью физического воспитания.

Изучение отношения студентов к физической культуре, спорту может дать информацию о постановке процесса физического воспитания в высшем учебном заведении, его положительных и негативных сторонах. Причем, во-первых, результаты подобных исследований могут характеризовать проблемы, присущие как отдельному вузу, так и процессу физического воспитания студентов в целом; во-вторых, отношение студентов к физической культуре могут определяться как объективными причинами, свойственными процессу воспитания того или иного времени, так и субъективной их оценкой, тесно связанной с особенностями менталитета исследуемого контингента студентов.

Целью нашей работы являлось изучение отношения студентов высшего учебного заведения (на примере УВАУГА(и)) к физической культуре и спорту. Для достижения цели было проведено социологическое исследование с использованием анкеты, включающие вопросы, которые касаются выяснения отношения курсантов к занятиям физической культуры. В анонимном анкетировании приняли участие 146 курсантов, в возрасте от 17 до 20 лет, при этом соотношение девушек и юношей среди опрошенных составило 1:4.

По результатам проведенных исследований было выявлено, что на обеих специальностях больше 90 % курсантов положительно относятся к ФК и спорту. Так же по данным анкетирования было выявлено, что чуть больше 60 % курсантов были удовлетворены постановкой ФК в школе. А постановка ФК в вузе получила среднюю оценку 3,5 по практическим занятиям и 4,3 по теоретическим.

Несмотря на то, что постановка занятий по ФК получила среднюю оценку, существует ряд причин, сдерживающих курсантов от занятий ФК и спортом. К ним относятся:

1. Отсутствие желания.
2. Недостаток свободного времени.
3. Плохие погодные условия.
4. Неудобное расписание.
5. Плохое питание.

6. Невозможность соблюдения правил личной гигиены в полной мере.
7. Частые болезни.

К факторам, которые могут способствовать более частому занятию ФК и спортом, относятся:

1. Больше свободного времени.
2. Более интересная постановка занятий.
3. Отсутствие лени.
4. Наличие спортивного инвентаря.
5. Отсутствие болезней.

В результате проведенного исследования было выявлено, что в целом в вузе отношение к ФК и спорту положительное, но для совершенствования постановки занятий по ФК и привлечению большего количества курсантов к занятию спортом необходимо:

1. Наличие хорошего спортзала, укомплектованного современными тренажерами и новым спортивным инвентарем в достаточном количестве.
2. Свободный доступ к спортзалу.
3. Доступность спортивных секций для всех желающих.
4. Наличие стадиона с игровыми площадками и турником.
5. Наличие хороших раздевалок с душевыми.
6. Более удобное расписание занятий.
7. Свобода в выборе вида спорта для практических занятий (индивидуальный подход; проведение занятий по интересам).
8. Совершенствование постановки практических занятий (увеличение числа игровых моментов, снижение требований к посещаемости).

## **ГИБКИЙ ПОДХОД К ТЕЛУ, ИЛИ ЧЕМ ХОРОША РАСТЯЖКА?**

*Хафизова Э.И.*

Научный руководитель: Г.П. Кузнецова, преподаватель  
(Казанский государственный технический университет  
им. А.Н. Туполева)

Задумывались ли вы о том, что гибкость – безусловный синоним здоровья и красоты? Пластичность, грациозность и здоровье вашего организма – то, о чем мечтает каждый человек. Стретчинг – это секрет красоты и молодости. Независимо от возраста, пола, спортивного опыта гибкость нужна всем.

Стретчинг – комплекс упражнений, предназначенный для того, чтобы мышцы были эластичными, а суставы гибкими и подвижными.

Данный вид тренировок оказывает положительный эффект на весь организм в целом, улучшает самочувствие, поэтому широко используется в составе оздоровительных тренировочных комплексов или в качестве самостоятельного занятия. Развитие гибкости – основной эффект стретчинга.

Работу над растяжкой нужно начинать с 6-7 летнего возраста. В этот период подвижность суставов и эластичность мышц достаточно высокая. И если регулярно заниматься, приобретенный уровень гибкости может сохраниться и к пожилому возрасту. Плюс к этому удастся избежать развития сколиоза и получить красивую осанку.

Растяжка помогает сохранить суставы, связки и мышцы здоровыми и эластичными в течение всей жизни, снижая вероятность травм и растяжений; развивает координацию; снимает напряжение в мышцах, делает тело более гибким, а значит привлекательным и молодым надолго. Занятия такими физическими дисциплинами, как йога, пилатес или стретчинг, всего 2-3 раза в неделю сокращают общие проявления стресса и нервозности на одну треть уже в первый месяц тренировок.

Техника стретчинга не содержит каких-либо особенных движений для развития гибкости тела. Это могут быть самые разнообразные движения – от обычных потягиваний лежа на спине до упражнений на растяжку тела, взятых из тренировок по фехтованию, карате, спортивной гимнастики.

Стретчинг может практиковаться в форме специального комплекса упражнений для развития гибкости вашего тела или отдельных упражнений, дополняющих кардиотренинг и бодискультуру.

Существует много видов растяжки:

- статическая. Медленное движение к пиковой точке с последующим удержанием позы в течение 15-30 секунд;
- пассивная растяжка, которая использует внешнее сопротивление в лице партнера или тренера;
- динамическая растяжка предполагает пружинящие движения, которые завершаются фиксацией положения конечной амплитуды.
- баллистическая растяжка, подразумевающая движения с большей амплитудой и скоростью;

Чтобы проверить гибкость своего тела и узнать свой биологический возраст достаточно выполнить простой тест: встаньте прямо, не сгибая ноги в коленях, наклонитесь вперед, попытайтесь ладонями коснуться пола. Если ваш результат таков:

- ладони легли на пол полностью – ваш биологический возраст между 20 и 30 годами;

- пола коснулись только пальцы – около 40 лет;
- достали руками лишь до голеней – около 50 лет;
- дотянулись только до коленок – уже за 60 лет.

Если не удалось дотянуться ниже колен, не нужно расстраиваться!

Запомните, мышцы «живые» в любом возрасте. Гибкость – это вопрос регулярных занятий на протяжении некоторого времени. Даже в возрасте 40 лет и старше, после ежедневных тренировок гибкость повышается.

Упражнения на растяжение мышц следует делать после выполнения физических занятий, поэтапно и медленно: сначала растянуть корпус, потом перейти к шее, позвоночнику, спине; после этого выполнить растяжку ног – ей нужно уделить больше времени и выполнять упражнения аккуратно; под конец опять растянуть все тело. Нельзя задерживать дыхание и ускорять выдох. Не растягивайте мышцы до сильной боли – вы не должны ощущать дискомфорта. Во время выполнения каждого упражнения концентрируйте внимание на той части тела, которую растягиваете.

Очень важно, что стретчинг не имеет ограничений по возрасту, он будет полезен как детям, людям среднего возраста, так и пожилым. Каждый выполняет упражнения по мере возможности, соизмеряя нагрузку возрасту.

Таким образом, стретчинг – не только гарантия прекрасной осанки и плавности движений, но и способ поддерживать форму для тех, кто заботится о собственной внешности и душевной гармонии в любом возрасте! Занятия стретчингом полезны и необходимы не только профессиональным спортсменам, но и всем людям которые заботятся о своем здоровье.

## **ПОЗНЫЙ МЕТОД В ЛЕГКОЙ АТЛЕТИКЕ: ПЕРСПЕКТИВА ВНЕДРЕНИЯ**

***Данилов А.Ф.***

Научный руководитель: Б.Х. Ланда, канд. техн. наук, доцент  
(*Казанский государственный технический университет  
им. А.Н. Туполева*)

В легкой атлетике сложилось так, что не учат какой-то определенной технике бега. Говорят: «природный - бег правильный!». Может это и так, но многие спортсмены часто жалуются на боли в коленях, в пояснице, у них болят надкостница, ахилловы сухожилия и т.д. Некоторые из них вынуждены закончить свою карьеру так и не реализовавшись в этом виде спорта. И эти боли не только у начинающих спортсменов, они проявляют-

ся у спортсменов высокого уровня как мс, мсмк. Частые травмы это проявления не качественной техники бега. Позный метод помогает избежать травм, научить правильной техники, оптимизировать работу мышц для самого эффективного перемещения.

Позный метод - это система, базирующаяся на ключевых идеальных позах, которые принимает человеческое тело во время бега, и обеспечивает природосообразную модель работы. В беге это достигается использованием силы тяжести как основной силы движения, вместо мускульной энергии.

В 1976 году он разработал позный метод техники бега. Суть метода заключается в определении главной позы двигательного действия положение бегуна в момент вертикали на опоре- «поза бега». Стержнем изучения этого метода стало понятие «позы» как главного конструирующего элемента беговых движений. По замыслу Романова Н.С., поза должна быть такой, чтобы ее выполнение автоматически предопределяло биомеханику предшествующих и последующих движений, убирая их из области контроля и сознания. Кроме того, по утверждению автора, необходимо сделать так, чтобы в предшествующем элементе было заложено как можно больше свойств последующего элемента. Такое соотношение между ними позволяет осуществлять переход от одного элемента к другому с минимальными двигательными перестройками. Соединение в одной позе 3-х элементов определяющих эффективность техники бега, говорит о действительной важности и значимости:

- поза – это положение тела бегуна в момент вертикали на опоре, наиболее благоприятное для падения в перед;

- падение – это перемещение тела вперед в позе бега, совершающееся во время вращения тела вокруг точки опоры на передней части стопы до окончания опоры;

- подтягивание – подтягивание опорной стопы под таз, после окончания опоры, для восстановления позы бега на следующей опоре и последующего падения вперед.

Поза бега является одним из важнейших компонентов управления биомеханической структурой бега, которая должна войти в сознание бегуна в виде сигналов, команд, ориентиров к выполнению движений.

В психологической структуре выделяется два момента: «поза бега» и ее смена, которая происходит при помощи последующего движения - снятия ноги с опоры. Это движение совмещает в себе момент акцентированного внимания и активного использования мышечных усилий. Все управление техникой бега сводится к удержанию позы бега и ее смена на другую позу. Обычно люди бегут, выставляя вперед колени, опираясь на



пятки, даже отклоняясь назад, т.е. сами того не осознавая, мешают себе бежать. А ведь нужно просто падать под действием гравитации и затрачивать усилия только на то, чтобы менять опоры.

В беге позный метод я начал использовать с января 2011 г. Спустя 2 месяца движения стали легче. Стало намного легче бегать длительные кроссы. 26 апреля установил свой личный рекорд на дистанции 1000 м с результатом 2 м. 33 сек., это лучше на 4 секунды, чем предыдущий результат 2 м 37сек.

Этот метод бега позволяет людям наиболее полно использовать свой физиологический потенциал, работать вместе с природными силами, а не сопротивляться им. Я считаю, что позный метод должен занимать одно из первых мест в методике обучения бегу! Ему нужно обучать с детства, ставя правильную технику и снижая риск получения травм.

## **ЭФФЕКТИВНОСТЬ РАБОТЫ СПОРТИВНЫХ КОМПЛЕКСОВ: ПРОБЛЕМЫ ТРЕБУЮЩИЕ РЕШЕНИЯ НА ПРИМЕРЕ ШКОЛЫ ФИГУРНОГО КАТАНИЯ**

*Галиуллина А.*

Научный руководитель: Б.Х. Ланда, канд. техн. наук, доцент  
*(Казанский государственный технический университет  
им. А.Н. Туполева)*

В последние годы в Российской Федерации и в Республике Татарстан большое внимание уделяется пропаганде здорового образа жизни, развитию различных видов спорта, организуется и проводится огромное число соревнований и спортивных мероприятий. Большое внимание уделяется спорту и в преддверии проведения Олимпийских игр в Сочи в 2014 г., а также Всемирной летней Универсиады в г. Казань в 2013 г.

Важную роль в популяризации спорта, формирования культуры здоровья, а также в процессе подготовки спортсменов для различного уровня соревнований, играют спортивные организации: спортивные школы, федерации спорта, спортивные клубы, физкультурно-спортивные объединения.

Для того чтобы спортивная школа хорошо функционировала и выводила на профессиональный уровень молодых и талантливых спортсменов необходима продуманная спортивным менеджером организация PR компании для родителей и детей, которая бы привлекла занимающихся, к данному виду спорта. В последнее достижения в фигурном катании ос-

тавляют желать лучшего. Все это связано с плохой организацией спортивной деятельности, слабой материальной базой спортивных клубов и школ, недостаточным количеством талантливых спортсменов, так как во многих видах нашу страну просто некому представлять. Все это говорит о том, что сейчас дети не заинтересованы по тем или иным причинам заниматься спортом. Все меньше и меньше желающих посещать спортивные мероприятия и занятия, которые перерастают больше в формальность или некое шоу, и не ориентируют на профессиональную подготовку.

Проблемой является привлечение молодых спортсменов и детей к учебно-тренировочному процессу. Резко падает количество желающих заниматься из-за отсутствия благополучных условий для тренировок и восстановительных процедур. Многие из проблем вытекают из-за недостаточно продуманной для оптимального функционирования управленческой структуры спортивной организации.

Среди прочих проблем можно выделить следующие.

Нехватка квалифицированных тренеров, т.е. в количественном отношении их число соответствует норме, даже превышает, но в качественном – не предусмотрены курсы подготовки и повышения квалификации тренеров – преподавателей. Появилось и такое явление как псевдо-тренерство. Все большее количество псевдо-тренеров проводят частные занятия за дополнительную плату с детьми именно во время массового катания. В роли псевдо-тренеров могут выступать бывшие ученики школы фигурного катания, для которых не нашлось места тренера в учреждении дополнительного образования.

На данном этапе развития, наблюдается тенденция открытия частных школ по фигурному катанию на коньках. С одной стороны, это оказывает положительное влияние на развитие этого вида спорта, дает возможность выбора наиболее подходящего варианта расположения школы фигурного катания, увеличивается степень оказания внимания каждому ребенку в отдельности. С другой стороны, плата за оказание услуг школой для некоторых слоев населения является слишком высокой.

Серьезным препятствием для выхода республиканских спортивных организаций на качественно более высокий уровень в плане оказания услуг населению и подготовки спортсменов с мировыми именами, являются проблемы финансовой обеспеченности и технического оснащения. Отметим, что государственной поддержкой, пусть и не большой, пользуются лишь государственные (муниципальные) спортивные организации в области фигурного катания. Частные спортивные организации предоставлены «самим себе». В этих условиях, как у тех, так и у других может пропасть мотивация к подготовке перспективных фигуристов и повышению

качества предоставляемых услуг населению. Следует заметить, что у Республики Татарстан нет ни одного спортсмена в данной сфере с мировым именем.

Решением рассмотренных проблемы может стать государственная поддержка спортивных организаций в сфере фигурного катания в форме субсидии из средств республиканского бюджета на обеспечение грантов Правительства РТ спортивным организациям.

## **ВЛИЯНИЕ ФИЗИЧЕСКИХ УПРАЖНЕНИЙ НА САМООЦЕНКУ СТУДЕНТОВ**

***Бекетова Т.А.***

Научный руководитель: А.В. Козлова, канд. психол. наук, доцент  
*(Казанский государственный технический университет  
им. А.Н. Туполева)*

Самооценка, относясь к ядру личности, является важным регулятором поведения (Е.А. Климов, В.П. Зинченко, Р.Бернс, Ю.Л. Неймер и др.). От нее зависит взаимоотношение студента с окружающими, его критичность, требовательность к себе, отношение к успехам и неудачам, тем самым, она влияет на эффективность деятельности и дальнейшее развитие личности. Самооценка тесно связана с уровнем притязаний человека, степенью трудностей целей, которые он себе ставит. Расхождение между притязаниями и реальными возможностями ведет к тому, что он начинает себя неправильно оценивать, вследствие чего его поведение становится неадекватным - возникают эмоциональные срывы, повышенная тревожность. Самооценка составляет систему личностных смыслов индивида, является ядром Я- концепции. Внешне она выражается в том, как человек оценивает возможности и результаты деятельности других.

В эксперименте приняли участие студенты Казанского государственного технического университета им. А.Н. Туполева в количестве 70 человек, основной и специальной медицинских групп. Для определения самооценки использовалась методика И.Г. Леонова, учитывая возраст испытуемых, в работе мы придерживались мнения (А.А. Крылов), что адекватной можно считать самооценку высокого и среднего уровня. До начала эксперимента у студентов специальной группы высокий уровень был зафиксирован у 17,1 % испытуемых, средний у 11,5 %, у основной группы соответственно 34,3 % и 17,1 %. Проведенный опрос показал, что студенты специальной группы неудовлетворительно оценивают свой весоростовой показатель, осанку, состояние мышечной системы и т.д.

Самооценка сопряжена с идеальным телесным образом, внешними данными, физическим развитием (Ф. Райс, Р. Бернс, Е.А. Климов и др.). Исходя из вышеизложенного, был проведен корреляционный анализ между показателями физического развития: выносливостью, скоростью, силой и самооценкой. В начале эксперимента между показателями выносливости (бег 3000 метров) и силы у испытуемых двух актантов статистически незначимая связь. Между самооценкой и показателями скорости (бег 100 метров) статистически значимая зависимость.

Программа эксперимента включала в себя регулярные занятия физической культурой по программному материалу и овладение навыками саморегуляции. В результате самооценка студентов специальной медицинской группы изменилась следующим образом: высокий уровень увеличился на 14,3 %, средний на 25,8 %, низкий уменьшился на 34,6 %, таким образом, в оптимальной зоне оказалось 70,4 % испытуемых. Наблюдение показало, что у многих студентов изменилось отношение к своему Я: появилась уверенность в себе, они стали с удовольствием выполнять упражнения, требующие технической подготовки и т.д.. У испытуемых основного отделения высокий уровень снизился на 17,2 %, средний увеличился на 25,8 %, низкий уменьшился на 8,6 %, в оптимальной зоне стало находиться 60 % студентов. По окончании формирующего эксперимента так же был проведен корреляционный анализ самооценки и физического развития студентов, который выявил, что прирост результата привел к повышению самооценки у испытуемых двух групп, но наиболее значительные изменения произошли у студентов специального медицинского отделения.

## **ФИЗИЧЕСКАЯ ПОДГОТОВКА КАК СРЕДСТВО ПРОФЕССИОНАЛЬНО-ПСИХОЛОГИЧЕСКОГО ОТБОРА КУРСАНТОВ НА ЛЕТНЫЕ СПЕЦИАЛЬНОСТИ**

*Михина А.Б., Мордвинова К.Г.*

Научный руководитель: А.В. Мещеряков, канд. биол. наук, доцент  
(Ульяновское высшее авиационное училище гражданской авиации)

В нашем докладе рассматриваются вопросы профессионально-психологического отбора курсантов на летные специальности средствами физической подготовки. Выявлено, что средства физической подготовки можно эффективно применять для оценки уровня развития психофизиологических качеств курсантов летных специальностей [1]. Отбор тестовыми методиками не позволяет в полной мере определить уровень устой-

чивости организма к экстремальным факторам. Средства физической подготовки можно эффективно использовать для определения уровня развития психофизиологических качеств курсантов летных специальностей [2].

Летная работа предьявляет высокие требования к организму летчика, оказывает на него неблагоприятное воздействие. В полете на современных летательных аппаратах летчик испытывает воздействие ускорений, высоты, шумов, вибрации, перепадов барометрического давления, температуры и ряда других неблагоприятных факторов. При полетах в сложной метеообстановке, на сверхзвуке, особенно на малых высотах, деятельность летчика протекает в условиях выраженного дефицита времени, что приводит к высокому нервно-эмоциональному напряжению. Поэтому летчик должен быть физически здоров, обладать волевыми качествами, эмоциональной устойчивостью, выносливостью к интенсивной летной работе, силой, ловкостью, быстрой и точной реакцией на внезапно меняющиеся ситуации в полете, а также уметь точно координировать свои движения при управлении летательным аппаратом, ориентироваться во времени и пространстве [3]. Развитию этих качеств в значительной степени способствуют систематические занятия физической подготовкой.

Профессиональный отбор тестовыми методиками не позволяет включить в психофизиологический профиль летчика показатели уровня устойчивости организма к экстремальным факторам: перегрузкам, гиподинамическому режиму деятельности и др. Он не дает возможности оценивать способность определять расстояние, скорость и т.п. Физическая подготовка имеет большое значение в борьбе с негативными последствиями стрессов и гиподинамического образа жизни. В настоящее время физическая подготовка летчиков существует отдельно от системы профессионально-психологического отбора. Отбор абитуриентов на летные специальности с помощью средств физической подготовки в настоящее время является актуальным. Состояние психофизиологических качеств, влияющих на успех летной подготовки, таких, как переключение и распределение внимания, способность изменять структуру деятельности, анализировать поступающую информацию, тонкое мышечное чувство, координация движений и др., мы показали пример оценки с помощью специального комплексного теста по Р.М. Макарову [4].

Таким образом, средства физической подготовки можно эффективно применять не только для повышения уровня здоровья, но и для оценки уровня развития психофизиологических качеств курсантов летных специальностей.

#### ЛИТЕРАТУРА

1. Горелов А.А., Макаров Р.Н., Марищук В.Л., Стрелец В.Г. Физическая подготовка летного состава военной авиации // Вестник МНАПЧАК № 1 (10). - 2003. - С. 17 - 42.

2. Макаров Р.Н., Нидзий Н.А., Шишкин Ж.К. Психологические основы дидактики летного обучения: Учебник. - М.: МАКЧАК, 2000. - 534 с.

3. Макаров Р.Н., Евдокимов В.И., Щербина Ю.В. и др. Психодиагностика и коррекция профессионального здоровья операторов особо сложных систем управления: Учебное пособие. - М.: МАКЧАК, 2000. - 237 с.

4. Попов Ф.И., Маракушин А.И. Оздоровительные технологии по физической культуре и спорту в учебных заведениях: Сб. науч.-метод. трудов Междунар. научн.-метод. конф. - Белгород: Изд-во БГТУ, 2004. - С. 221 - 226.

## **ФИЗИЧЕСКАЯ КУЛЬТУРА В ВУЗЕ И СТУДЕНЧЕСКИЙ СПОРТ – АЛЬТЕРНАТИВА ИЛИ ДВЕ ЧАСТИ В ФИЗИЧЕСКОМ РАЗВИТИИ СТУДЕНТОВ**

*Пронин В.М.*

Научный руководитель: Б.А. Акишин, канд. техн. наук, доцент  
*(Казанский государственный технический университет им. А.Н. Туполева)*

Проблемам физического воспитания молодежи в Российской Федерации уделяется большое внимание - в последние годы принят ряд государственных программ развития на ближайшие годы и на перспективу, в августе 2009 года правительство России приняло новый документ по стратегии развития физической культуры и спорта до 2020 года. Поставлена задача, за десять лет увеличить эти показатели в два-три раза. Тем не менее, эта проблема остается по-прежнему одной из важных, так как число занимающихся физкультурой в стране составляет всего около 20 %, а у студентов – 30 %.

В Постановлении правительства ставится задача создания новой национальной системы физкультурного воспитания молодежи, направленной на формирование у молодежи устойчивых навыков здорового образа жизни.

В Татарстане физическое воспитание молодежи и массовый спорт всегда находят внимание со стороны руководства республики, Достаточно отметить заинтересованность правительства в приглашении Универсиады-2013 в Казань и широкомасштабное строительство спортивных объектов в городе и в районах. Только в КГТУ им. А.Н. Туполева построено три спортивных сооружения - Физкультурно-оздоровительный комплекс, бас-

сейн и стадион. Такие же новые спортивные сооружения построены и в других вузах города.

Практически созданы идеальные условия для занятий – физкультурой или спортом? До сих пор проблема мотивации к занятиям физическими упражнениями остается актуальной. Человек должен сам занять активную позицию в самосовершенствовании своего физического развития. Именно эта задача ставится перед преподавателями физической культуры на современном этапе. Студенческий спорт, стоящий как бы между профессиональным и массовым, неорганизованным спортом, должен формировать дополнительный стимул для активных занятий физической культурой. Именно на этапе обучения в высшей или средней профессиональной школе у молодежи закладываются принципы отношения к своему здоровью. Едва ли государственная политика увеличения количества мастеров спорта или количества Олимпийских медалей подвигнет его к активному образу жизни, а хороший педагог и успехи сокурсника или земляка привлекут к занятиям большее число молодежи.

Спортизация занятий по физической культуре как бы дополняет и развивает физическое развитие, включает дополнительный мотивационный аспект, но занятия в спортивных секциях, как правило, не оставляют времени на занятия физкультурой.

К сожалению, спортивные клубы вузов к настоящему времени не сформировались в спортивные школы, у них нет достаточного контингента тренеров, способных из числа студентов сформировать достойные команды, и нет финансирования на их соревновательную деятельность. Тем не менее, появление современной материально-технической базы уже позволяет включаться во всероссийские студенческие соревнования. Так в КГТУ им. А.Н. Туполева появились серьезные команды по армспорту, водному поло, по регби и баскетболу, в КГФИ по волейболу. Команды, играющие в регулярных соревнованиях на всероссийском уровне, неизбежно будут вынуждены заниматься резервом, т.е. в вузах будут появляться команды нижнего уровня, что опять же станет задачей занятий физической культурой.

Успехи волейболисток КГФЭИ, и спортсменов КГТУ доказывают, что при определенных условиях формирования занятий по физической культуре и организации спортивных клубов вузов, эти две составляющие физического совершенствования молодежи смогут существенно повысить эффективность влияния на формирование ценностей здорового образа жизни у молодежи.

При такой системе физического воспитания можно надеяться, что молодежь и после окончания учебы будет выходить в спортзалы, а не ограничиваться сидением на трибунах стадионов.

### Список авторов

Abakumova V.A.	100	Khalimova A.N.	121
Afanasjeva K.J.	151	Khasanova D.T.	135
Akhmadeev E.E.	146	Kozlov L.A.	92
Akhmetshina K.K.	133	Mangoutova E.I.	94
Alekseeva A.N.	161	Mingazova A.F.	98
Andronova A.S.	140	Mirgayazova E.I.	145
Aristova N.S.	130	Mullayanov A.S.	95
Aschrafsyanow A.M.	82	Musina E.V.	97
Askarova A.A.	81	Nagovizina L.V.	103
Atlanova K.A.	137	Nichols E.	98
Belogurova S.S.	153	Nikitina D.E.	121
Bikkenina D.I.	102	Nikolaeva T.E.	144
Boldyreva Yu.V.	84	Nurysheva L.F.	111
Bulatova A.M.	107	Onyanov D.A.	112
Chumakova N.S.	138	Paksyutova V.V.	113
Eroshomova A.A.	150	Ramazanova R.I.	115
Fedorova O.J.	154	Sabirova A.F.	120
Galieva E.V.	85	Sarychev A.V.	116
Galiewa A.R.	86	Sayfeeva A.F.	108
Galiullin R.Sh.	110	Shamsutdinova E.H.	122
Garipov R.I.	149	Sheina E.A.	119
Gilmetdinova A.M.	87	Sheina I.E.	119
Grigorieva K.S.	106	Silaeva E.V.	117
Gruzov I.V.	134	Slyounyaev V.O.	129
Gumirov A.I.	89	Sotov D.I.	157
Hayrullina A.F.	124	Stepanov R.P.	147
Iljina A.S.	155	Suhovaya E.A.	152
Ilyasova E.F.	104	Sultanova A.P.	125
Khabibrahmanov T.A.	128	Timirchanova D.E.	110
Khaibullin D.I.	127	Timorshin I.I.	134



Usupov D.V.	139	Быкова О.П.	14
Vdovina A.I.	136	Вагапова И.Д.	237
Zakirov S.R.	145	Валеева Д.Р.	223, 224
Zolotova E.O.	148	Валеева З.А.	323
Абдрахманова А.Р.	290	Валиева Г.Р.	379
Абдулвалеев И.Р.	66	Валиуллина Д.А.	311
Автандилов А.В.	111	Вафина Э.	173
Азикова А.Ю.	277	Волков Р.В.	384
Айдарова И.С.	356	Волкова М.Н.	316
Айдарова Я.В.	200, 233	Володько Л.В.	324
Аликина Ю.А.	293	Вотяков А.Ю.	68
Алимова Г.Р.	189	Габдреева Д.Р.	71
Андреев Я.О.	5	Гайниева А.Н.	185
Анисимова И.В.	60	Галимова Д.Х.	377
Анплеев А.А.	363	Галимова Э.М.	332
Ануфриева А.О.	6	Галиуллина А.	513
Апарина А.А.	450	Галиуллина Д.Р.	357
Арсланалиева Р.Р.	8	Гатин Р.Р.	228, 226
Артемьева Т.В.	236	Гатина Р.Р.	228, 226
Артемьева Ю.Н.	453	Георгиева И.А.	16
Асылгараева А.А.	244	Гиляева Ю.	493
Ахмерова Л.В.	10	Гимаева Э.Х.	461, 402
Ахметгалеева А.М.	167	Гинатуллина Г.А.	403
Ахметгалиева А.	12	Гиниятуллина Р.Р.	60
Ахметзянова Р.Р.	459	Горинова Е.О.	404
Ахтапова В.Ш.	340	Гросс А.А.	64
Базаров Р.Т.	457	Губайдуллин Д.И.	246
Бакиев И.И.	397	Гурьянова М.С.	156, 462
Балгабаева Т.А.	187	Гусев В.В.	400
Баранцева А.С.	239	Гусельникова А.	441
Бармотин К.А.	304	Гусманов И.Г.	76
Бегишев И.Р.	486, 488	Гусманова И.	166
Бекетова Т.А.	515	Давлетшин Р.Д.	431
Белогурова С.С.	456	Давыдова О.А.	21
Бизенкова И.М.	197	Данилов А.Ф.	511
Бойцов А.Д.	19	Данилова А.А.	449
Болотина А.И.	309	Даутова Г.Р.	248
Бочкарев А.Д.	336	Дикова Е.И.	18
Брыкалов А.С.	431	Дмитриева А.Ю.	373
Бубекова С.С.	240	Егорова Д.В.	91
Буркан А.А.	370	Ершова Ю.Н.	279
Буртиева А.К.	242	Жалбэ С.В.	74

Живайкин К.А.	24	Кудряшова А.А.	470
Задворнов М.Н.	343	Кузнецова В.В.	26
Зайнутдинова А.Х.	199	Кульментьева М.В.	249
Зайцева В.К.	180	Курлькин И.А.	69
Зайчиков Д.В.	382	Курцев Т.И.	251
Закиров В.Р.	211	Курчавов В.В.	69
Закиров Р.Р.	326, 464	Лившиц А.И.	31
Закирова Э.	165	Лобанов Е.М.	253
Залеева А.Н.	177	Луговнина А.О.	204
Захарова Д.Е.	22	Любимова Е.Ю.	319, 359, 361
Зыков Д.Ю.	304	Максимова А.А.	206
Зюляева Д.В.	184	Мальшева Е.В.	386
Иванова А.В.	193	Мандрик Ю.В.	254
Иванова Е.В.	367	Маннапова Л.Р.	263
Иванова Н.	223	Мартинкевич Д.П.	179
Ирелина Т.И.	271	Марченко О.В.	256
Кабыш А.Е.	500	Маршев Р.А.	183, 407
Кадермятова Э.Р.	292	Матвеева А.О.	216
Кайбияйнен Д.-А.А.	490	Махмутова И.И.	258
Какорин Р.К.	30	Меликов И.Ф.	312
Калачева М.В.	303	Мингазова А.Ф.	281
Калинин А.О.	296	Мингазова Д.Р.	414, 425
Калмыкова А.А.	482	Миронов А.А.	306
Капралова А.В.	193	Мифтахов Р.Ф.	505
Караваева М.Л.	221	Мифтахова А.	261
Карамельский Р.В.	423	Мифтахова Р.Р.	351
Каримова Д.И.	191	Михина А.Б.	473, 516
Каримова Т.	171	Мищенко Д.В.	295
Каспин А.Е.	466	Молчанова Е.В.	260
Каспин Л.Е.	468	Мордвинова К.Г.	473, 516
Кинзина А.Р.	223	Морозова О.Г.	265
Кирьянова Д.С.	229	Морозова Ю.П.	33
Козырева Е.В.	64	Мугинова Л.	267
Коломина Ю.С.	427	Мурзаханова Э.	176
Конькова М.П.	212	Мустафина Д.Р.	375
Коптина Д.С.	28	Мухаметгалиева А.Р.	410
Корнилов Д.А.	25	Мушарапова А.З.	454
Королева Ю.А.	72	Назаров А.С.	131
Костина К.В.	437	Ненашева Е.А.	476
Костюжов С.Г.	335	Непряхин Б.О.	427
Кофтункин Д.Э.	353	Никитина Д.Е.	283
Криворучко А.В.	239		

Никитина Е.А.	443	Тагирова Р.И.	452
Николаева С.Ф.	408	Терпиловская Е.А.	308
Новикова А.А.	416, 214	Тимина А.А.	508
Нуруллин Р.	175	Трудова О.В.	402
Нуруллин Р.Ф.	36	Туишева М.Р.	471
Нуруллин Э.Э.	315	Туктагулова Н.Р.	492
Оморова Н.И.	365	Тямкова Н.А.	418
Орлова М.М.	422	Фазуллина Е.И.	478
Осягин И.К.	287	Фахрутдинова Ф.И.	202
Паруллина А.А.	224, 275	Фахуртдинова Л.А.	233
Пехов Д.А.	342	Федорова О.Ю.	321
Пинаева Д.А.	412	Фефелова Е.А.	395
Пичугина А.И.	388, 390	Филимонова К.Л.	51
Плотникова А.В.	214	Хабибулина Э.Р.	53, 54
Подавалова Л.Д.	392	Хабибуллина А.Р.	269, 273
Потапова Ю.Ю.	210	Хабибуллина А.Ф.	188
Пронин В.М.	518	Хайруллина А.Ф.	405
Пугачева Е.С.	40	Хайрутдинова Н.Н.	289
Рамазанова Л.	169	Халиков Р.И.	397
Рафаилов А.Н.	195	Халимова А.Н.	283
Репина А.С.	34	Халиулин Р.Р.	333
Риккель Ю.В.	142	Хафизова Э.И.	509
Савельева Ю.В.	214	Хисамутдинов И.Ф.	397
Савиных О.	223	Ходжаева Г.Ф.	433
Салмина В.В.	38	Хурамшина Э.Ф.	159
Салмов И.И.	429, 503	Шакурова А.	475
Салмова А.И.	429, 503	Шалдыбина Е.И.	269, 273
Саморукова Ю.С.	41	Шамсуллина Л.Р.	56
Сафина А.А.	19	Шарафиева А.Р.	58
Свидерская Д.С.	231	Шарафиева Э.М.	351
Седелков Д.В.	298	Шигапова А.И.	332
Селезнева В.В.	47, 49	Ширкова В.В.	484
Селезнева К.В.	43, 45	Ширкова О.С.	191
Семенова К.В.	499	Шитова М.А.	233
Серебрякова С.Н.	420	Шкирдов А.И.	234
Синева Е.П.	314	Штанько А.Н.	398, 445
Сиразова Т.В.	182	Юдина А.А.	62
Смирнова Т.В.	508	Юнусова Р.Р.	420
Солодухо М.Н.	300, 439	Ягафарова Л.В.	330
Солтанова А.Ә.	208	Якубов Б.Т.	339
Стариков А.С.	480	Яшина А.С.	447
Сухих О.А.	328		

## ОГЛАВЛЕНИЕ

<b>Секция 1.</b> Психология. Проблемы и современное развитие психологии. Педагогика .....	3
<b>Секция 2.</b> Иностранный язык в системе профессиональной подготовки. Роль иностранного языка в образовательном пространстве .....	79
Иностранный язык в системе профессиональной подготовки .....	81
Роль иностранного языка в образовательном пространстве ....	133
<b>Секция 3.</b> Язык и культура речи. Языкознание. Родной язык в системе профессиональной подготовки .....	163
<b>Секция 4.</b> История. Связи с общественностью .....	219
<b>Секция 5.</b> Философия .....	285
<b>Секция 6.</b> Современные социально-политические проблемы. Роль молодежи в современном обществе .....	349
<b>Секция 7.</b> Актуальные проблемы экономики и права в деятельности хозяйствующих субъектов .....	435
<b>Секция 8.</b> Менеджмент в физической культуре и спорте. Физкультура, Спорт, туризм .....	497
Список авторов .....	520

# **XIX ТУПОЛЕВСКИЕ ЧТЕНИЯ**

**Международная молодежная  
научная конференция**

24–26 мая 2011 года

Материалы конференции

Том V

Ответственный за выпуск В.Н. Милёхин  
Технический редактор С.В. Фокеева  
Компьютерная верстка – С.В. Филаретов  
Дизайн обложки – Н.Н. Семенова

---

Подписано к печати 27.12.11.

Формат 60×84 1/16. Бумага офсетная. Печать офсетная.

Печ. л. 32,75. Усл. печ. л. 30,46. Уч. изд. л. 30,41.

Тираж 50. Заказ А120/О194.

Издательство Казанского государственного технического университета

Типография Казанского государственного технического университета

420111, Казань, К.Маркса, 10